

Ersatzteile passend für Bergische Achsen  
Replacement parts to fit Bergische Achsen  
Pièces de rechange correspondant Bergische Achsen

04



KEINE KOMPROMISSE. NO COMPROMISE. AUCUN COMPROMIS.

**Ersatzteile passend für Bergische Achsen**  
Replacement parts to fit Bergische Achsen  
Pièces de rechange correspondant à Bergische Achsen

Stichwortregister  
Index  
Index

**abc**

Allgemeine Verschleißteile  
Miscellaneous Parts  
Pièces de rechange

**040**

Ersatzteile für Nachlaufenkachsen  
Replacement parts to fit self tracking steering axles  
Pièces de rechange pour les essieux auto-vireur

**041**

Stabilisatorteile  
Stabilizer parts  
Pièces de stabilisateur

**043**

Federaufhängungsteile  
Spring suspension parts  
Pièces de suspension de ressort

**044**

Federbefestigungsteile  
Spring attachment parts  
Pièces de attachement de ressort

**045**

Bremsenschleißteile  
Brake replacement parts  
Pièces de rechange pour freins

**046**

Radbolzen und Zubehör  
Wheel bolts and accessories  
Goujons de roues et accessoires

**047**

Ersatzteile passend für Gigant Aggregate  
Replacement parts to fit Gigant suspensions  
Pièces de rechange correspondant agrégat "Gigant"

**G40**

Ersatzteile passend für Kögel  
Replacement parts to fit Kögel  
Pièces de rechange correspondant Kögel

**K43**

Vergleichslisten  
Cross reference lists  
Listes de correspondance



STICHWORTREGISTER - ALPHABETISCH SORTIERT  
INDEX - ALPHABETIC ORDER  
INDEX - ORDRE ALPHABETIQUE

abc

Seite  
Page  
Page

002 - 004      Stichwortregister Deutsch

005 - 007      Index English

008 - 010      Index Francais



Bezeichnung Description Description	Produktgruppe Product Group Groupe des produits	Seite Page Page
<b>A</b> bedeckblech - Sätze	046	096 - 097
Abdeckbleche und Zubehör	046	098 - 099
Abdeckblenden und Zubehör	047	011 - 013
Abdichtringe, Kunststoff	046	048
ABS - Polräder	046	046
Achsfangseile für Hydro-Aggregate	045	006
Achsfangseile für Luftfederung	045	006
Achsmuttern	046	046
Anschlagpuffer	040	007
Anschweißbüchsen	044	002
<b>B</b> lattfedern	044	011
Bremsbacken	046	091 - 093
Bremsbackenbolzen - Sätze	046	003 - 008
Bremsbackenbolzen und Zubehör	046	002
Bremsbackenrollen - Sätze	046	011 - 012
Bremsbeläge	046	095
Bremsbelagnieten	046	094
Bremsscheiben	046	076 - 082
Bremstrommeln	046	054 - 074
Bremswellen	046	020 - 023
Bremswellen Rep.-Sätze	046	024 - 041
Bremswellenbüchsen	046	042
<b>E</b> inschweißbleche	044	003
Ersatzteile für Aggregat Typ W	044	012 - 015
Ersatzteile für Nachlaufenkachsen	041	002
Ersatzteile für Spreizhebelbremse	046	090
Ersatzteile für Spreizhebelbremse	046	090
Ersatzteile passend für Gigant Aggregat LK	G40	006 - 009
Ersatzteile passend für Gigant Aggregat SF	G40	002 - 005
<b>F</b> ederbefestigungsteile für VA-Aggregat	045	005
Federbolzen und Zubehör	044	003
Federbriden	045	002 - 003
Federbriden-Zubehör	045	004
Federhaltstifte	046	019
Federplatten	045	005
Federringe	040	002
Fettkammerbleche	046	050
Flachbundmuttern	047	006
Füllstücke	045	004
<b>G</b> egenmuttern	047	005
Gelenklager	043	006
Gestängesteller und Zubehör	046	085 - 088
Gewindebolzen und Zubehör	044	008 - 010



Bezeichnung Description Description	Produktgruppe Product Group Groupe des produits	Seite Page Page
<b>G</b> ewindebolzen-Sätze	043	003 - 004
Gleitstücke	044	004
Grundplatten für Bremszylinder	046	089
Gummirollen	044	007
<b>H</b> alter für ABS-Sensor	046	089
Herzbolzen	044	010
<b>K</b> egelrollenlager	040	008
Kerbstifte	040	004
Kronenmuttern	040	004
Kugelbüchsen	046	043
<b>L</b> agerhalter	046	043
Laschen	044	008
Lenkerfedern und Zubehör	044	011
Limesringe	047	007
Luftfederbälge	045	007 - 017
Luftfederbälge passend für Gigant Aggregat	G40	011 - 018
Luftfederungsteile passend für Gigant Aggregat	G40	011
<b>O</b> - Ringe	040	005
<b>P</b> endelarme	044	006
Platten	044	005
<b>R</b> adblenden und Zubehör	047	011 - 013
Radbolzen	047	002 - 003
Radbolzensätze	047	009
Radkappen und Zubehör	046	049
Radlager	040	008
Radlager Rep.-Sätze	046	051 - 053
Radmuttern	047	006
Radmutternsätze	047	010
Radnaben	046	045
Rep. - Sätze Bremsbackenfedern	046	015 - 018
Rohre	044	007
Rollenbolzen und Zubehör	046	009 - 010
Rückzugfedern	046	013 - 014
<b>S</b> cheibenbremsbeläge	046	083
Schmiernippel	040	006
Schrauben für Luftfederung	043	009
Schrauben für Verbindungsstangen	043	008 - 009



Bezeichnung Description Description	Produktgruppe Product Group Groupe des produits	Seite Page Page
<b>S</b> echskantmuttern	040	003
Sechskantschrauben	040	002
Sicherungsmuttern	040	003
Silentbüchsen	040	007
Spannköpfe	043	007
Splinte	040	005
Stabilisatorenteile passend für Gigant Aggregat SF	G40	010
Stabilisatorsatz	043	002
Stahlglocken und Zubehör	045	020
Stoßdämpfer und Zubehör	043	010 - 011
Stoßringe	046	047
<b>V</b> erbindungsstangen	043	005
Verbindungsstangen und Zubehör passend für Kögel	K43	002 - 003
<b>W</b> älzlagerfett	040	009
Wellendichtringe	046	047
<b>Z</b> entrierbüchsen	047	008
Zentrierringe	047	007
Zusammenbau-Radmuttern	047	004 - 005
Zwischenstücke	043	006



## Stichwortregister - Index - Index

Bezeichnung Description Description	Produktgruppe Product Group Groupe des produits	Seite Page Page
<b>A</b> ir springs	045	007 - 017
Air springs to fit Gigant suspension	G40	011 - 018
Air suspension parts to fit Gigant suspension	G40	011
Anchor pin kits	046	003 - 008
Anchor pins and accessories	046	002
Assembly nuts	047	004 - 005
Axle nuts	046	046
<b>B</b> earing grease	040	009
Bearing supports	046	043
Booster brackets for brake cylinders	046	089
Brackets for ABS-Sensor	046	089
Brake discs	046	076 - 082
Brake drums	046	054 - 074
Brake linings	046	095
Brake shoe roller repair kits	046	011 - 012
Brake shoes	046	091 - 093
Bump stop	040	007
Bushes, rubber	044	007
<b>C</b> ables for air suspension	045	006
Cables for hydraulic suspensions	045	006
Camshaft bushes	046	042
Camshaft repair kits	046	024 - 041
Camshafts	046	020 - 023
Castle nuts	040	004
Center bolts	044	010
Center rings	047	007
Center bushes	047	008
Connecting rods	043	005
Connecting rods and accessories to fit K�ogel	K43	002 - 003
<b>D</b> isc-brake pads	046	083
Dust cover assemblies	046	096 - 097
Dust covers	046	050
Dust covers and accessories	046	098 - 099
<b>E</b> qualizer	044	006
Exciter rings	046	046
<b>F</b> lat collar nuts	047	006
Fulcrum pins	046	019
<b>G</b> rease nipples	040	006



Bezeichnung Description Description	Produktgruppe Product Group Groupe des produits	Seite Page Page
<b>H</b> exagon nuts	040	002 - 003
Hub caps and accessories	046	049
<b>I</b> ntermediate parts	043	006
<b>J</b> oint bearing	043	006
<b>L</b> eam springs	044	011
Lock nuts	047	005
Lock nuts	040	003
<b>O</b> -rings	040	005
<b>P</b> ins and accessories	046	009 - 010
Plates	044	005
<b>R</b> eplacement parts for wedge type brake	046	090
Replacement parts to fit Gigant suspension LK	G40	006 - 009
Replacement parts to fit Gigant suspension SF	G40	002 - 005
Replacement parts to fit self tracking steering axles	041	002
Replacement parts to fit suspension type W	044	012 - 015
Return spring repair kits	046	015 - 018
Return springs	046	013 - 014
Rivets	046	094
Roller bearing repair kits	046	051 - 053
Roller bearings	040	008
Rubber bonded bushes	040	007
<b>S</b> crews for air suspension	043	009
Screws for connecting rods	043	008 - 009
Seal rings	046	047
Seals, plastic	046	048
Segments	045	004
Shackles	044	008
Shock absorbers and accessories	043	010 - 011
Slack adjusters and accessories	046	085 - 088
Sliders	044	004
Spherical bushes	046	043
Splines pins	040	004
Split pins	040	005
Spring pin and accessories	044	003
Spring plates	045	005
Spring suspension parts for VA	045	005
Spring washers	040	002
Spring washers	047	007





## Stichwortregister - Index - Index

Bezeichnung Description Description	Produktgruppe Product Group Groupe des produits	Seite Page Page
<b>S</b> tabilizer parts to fit Gigant suspension SF	G40	010
Stabilizer repair kit	043	002
Steel pistons and accessories	045	020
<b>T</b> ensioner heads	043	007
Thread bolt kits	043	003 - 004
Thread bolts and accessories	044	008 - 010
Thrust washer	046	047
Trailing arms and accessories	044	011
Tubes	044	007
<b>U</b> -bolts	045	002 - 003
U-bolts accessories	045	004
<b>W</b> eld-on bushes	044	002
Weld-on plates	044	003
Wheel bolt repair kits	047	009
Wheel bolts	047	002 - 003
Wheel hubs	046	045
Wheel nut kits	047	010
Wheel nuts	047	006
Wheel trims and accessories	047	011 - 013



Bezeichnung Description Description	Produktgruppe Product Group Groupe des produits	Seite Page Page
<b>A</b> mortisseurs et accessoires	043	010 - 011
Anneaux de centrage	047	007
Arbres à came	046	020 - 023
Axes de point fixe et accessoires	046	002
Axes de ressort et accessoires	044	003
<b>B</b> agues de butée	046	047
Balanciers	044	006
Barette fixation ressort	046	019
Bielles de connexion	043	005
Bielles et accessoires correspondant à Kögel	K43	002 - 003
Boulon fileté et accessoires	044	008 - 010
Brides de ressort	045	002 - 003
Brides de ressort (Accessoires)	045	004
Butée à silentbloc	040	007
<b>C</b> âbles pour amortissement pneumatique	045	006
Câbles pour les agrégats hydrauliques	045	006
Capuchons et accessoires	046	049
Contre-écrous	047	005
Contre-écrous	040	003
Coussins d'air	045	007 - 017
Coussins d'air pour les agrégats Gigant	G40	011 - 018
<b>D</b> isques de frein	046	076 - 082
Douilles	046	042
Douilles	044	002
Douilles de centrage	047	008
Douilles spherique	046	043
Douilles, caoutchouc	044	007
<b>E</b> clisses	044	008
Ecrou à collet plat	047	006
Ecrous à six pans	040	003
Ecrous crénelé	040	004
Ecrous d'assemblage	047	004 - 005
Ecrous de roue	047	006
Ecrous d'essieu	046	046
Enjoliveurs de roue et accessoires	047	011 - 013
Étoquiaux	044	010
<b>G</b> arnitures de frein	046	095
Goujons de roue	047	002 - 003
Goujons et accessoires	046	009 - 010
Goupilles cannelées	040	004
Goupilles fendue	040	005
Graisse à savanneuse	040	009
Graisseurs	040	006



Bezeichnung Description Description	Produktgruppe Product Group Groupe des produits	Seite Page Page
<b>J</b> eu de réparation de stabilisateur	043	002
Jeux d'axe de point fixe	046	003 - 008
Jeux de boulon fileté	043	003 - 004
Jeux de réparation arbre à came	046	024 - 041
Jeux de réparation pour écrou de roue	047	010
Jeux de réparation pour goujons de roue	047	009
Jeux de réparation ressort de rappel	046	015 - 018
Jeux de réparation, galets	046	011 - 012
Jeux de tôle de fermeture	046	096 - 097
Joints d'arbre	046	047
Joints torique	040	005
Joints, plastique	046	048
<b>L</b> eviers de frein et accessoires	046	085 - 088
<b>M</b> achoières de frein	046	091 - 093
Moyeux	046	045
<b>P</b> ièces de clissement	044	004
Pièces de rechange pour arbre de levier	046	090
Pièces de rechange pour l'agrégat type W	044	012 - 015
Pièces de rechange pour les essieux auto-vireur	041	002
Pièces de rechange pour trains d'essieu Gigant LK	G40	006 - 009
Pièces de rechange pour trains d'essieu Gigant SF	G40	002 - 005
Pièces de ressort pour l'agrégat VA	045	005
Pièces de stabilisateur pour les agrégats Gigant SF	G40	010
Pièces de suspension pneumatique pour les agrégats Gigant	G40	011
Pièces intermédiaire	043	006
Pistons en acier et accessoires	045	020
Plaques	044	005
Plaques de ressort	045	005
Plaquettes de frein à disque	046	083
Plateaux	044	003
<b>R</b> essorts à lame	044	011
Ressorts de guidage et accessoires	044	011
Ressorts de rappel	046	013 - 014
Rivets	046	094
Rondelles à ressort	040	002
Rondelles à ressort	047	007
Roue dentée ABS	046	046
Roulement	043	006
Roulements de roue	040	008
Roulements de roue (Jeux de réparation)	046	051 - 053



Bezeichnung Description Description	Produktgruppe Product Group Groupe des produits	Seite Page Page
---	---	-----------------------

Ségment	045	004
Silentblochs	040	007
Supports de cylindre pour cylindre de frein	046	089
Supports du palier	046	043
Supports pour ABS-Sensor	046	089
<b>T</b> ambours de frein	046	054 - 074
Têtes de serrage	043	007
Tôle de fermeture	046	050
Tôle de fermeture et accessoires	046	098 - 099
Tubes	044	007
<b>V</b> is à tête six pans	040	002
Vis pour billes de connexion	043	008 - 009
Vis pour suspension pneumatique	043	009



passend für / to fit / correspondant à Bergische Achsen

INHALT - ALLGEMEINE VERSCHLEIßTEILE  
INDEX - MISCELLANEOUS PARTS  
INDEX - PIÈCES DE RECHANGE

Seite

D

002	Sechskantschrauben / Federringe
003	Sechskantmuttern / Sicherungsmuttern
004	Scheiben / Kerbstifte / Kronenmuttern
005	Splinte / O - Ringe
006	Schmiernippel
007	Silentbüchsen / Gabelkopf / Anschlagpuffer
008	Radlager
009	Wälzlagerfett

Page

GB

002	Hexagon screws / Spring washers
003	Hexagon nuts / Lock nuts
004	Discs / Splined pins / Castle nuts
005	Slit pins / O - rings
006	Grease nipples
007	Rubber bonded bushes / Yoke / Bump stop
008	Roller bearings
009	Bearing grease

Page

F

002	Vis à tête six pans / Rondelles à ressort
003	Écrous à tête six pans / Contre-écrous
004	Rondelles / Goupilles cannelées / Écrou crénelé
005	Goupille fendue / Joints torique
006	Graisseurs
007	Silentblochs / Chape / Butée à silentbloc
008	Roulements de roue
009	Graisse à soude savanneuse

040

040

passend für / to fit / correspondant à Bergische Achsen



## Sechskantschrauben 8.8

Hexagon screws 8.8

Vis à tête six pans 8.8

DIN EN ISO 24014 (DIN 931)

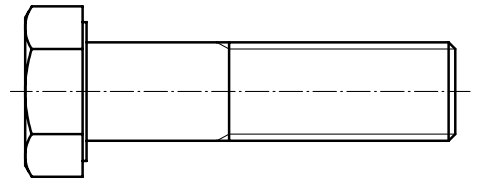

Artikelnummer Part Number N° de pièce	Abmessung Dimension Dimension	OE Nr. Oe - no. Réf. oe.
043.044-00	M10 x 100	02.5021.54.10
040.503-00	M14 x 140	02.5022.09.80
040.504-00	M14 x 150	02.5022.10.80
040.510-00	M20 x 130	02.5023.15.80
044.066-00	M20 x 150	03.340.13.07.0
040.506-00	M20 x 160	03.340.13.05.0 (02.5023.09.80)
044.006-00	M20 x 180	02.5023.10.80
040.509-00	M20 x 200	02.5023.20.80
070.482-00	M24 x 240	02.5023.42.80

## Sechskantschraube 8.8

Hexagon screw 8.8

Vis à tête six pans 8.8

DIN EN ISO 24017 (DIN 933)

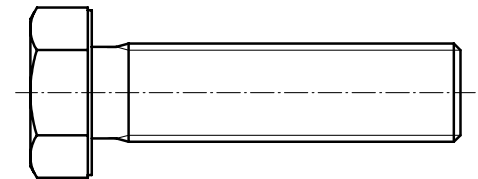

Artikelnummer Part Number N° de pièce	Abmessung Dimension Dimension	OE Nr. Oe - no. Réf. oe.
070.313-00	M8 x 16	02.5025.26.80

## Federringe

Spring washers

Rondelles à ressort

DIN 127

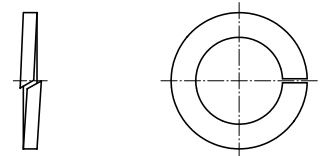

Artikelnummer Part Number N° de pièce	Abmessung Dimension Dimension	OE Nr. Oe - no. Réf. oe.
046.036-40	A8	02.5601.08.90
043.046-00	A10	02.5601.10.90

passend für / to fit / correspondant à Bergische Achsen

Sechskantmuttern (Klasse 8)  
Hexagon nuts (Quality 8)  
Ecrous à tête six pans (Qualité 8)

DIN EN ISO 24032 (DIN 934)

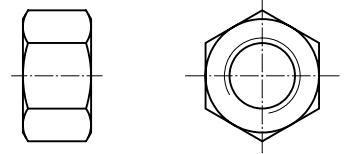

Artikelnummer Part Number N° de pièce	Abmessung Dimension Dimension	Bemerkung Remark Remarque	OE Nr. Oe - no. Réf. oe.
043.045-00	M10		02.5202.14.80
070.210-00	M14		02.5202.18.80
040.034-00	M16		02.5202.20.80
045.100-00	M20		02.5202.24.80
045.101-00	M24		02.5202.30.80
045.105-00	M24 x 2,0		02.5202.32.80
045.102-00	M30		02.5202.36.80
045.103-00	M30 x 1,5		02.5202.37.80
045.104-00	M36		02.5202.44.80
043.052-00	M36 x 2,0	DIN 936	02.5205.22.04

Sicherungsmuttern  
Lock nuts  
Contre-écrous

DIN EN ISO 7042 (DIN 980)

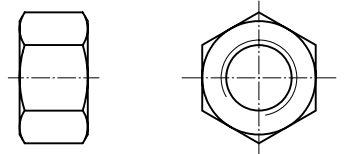

Artikelnummer Part Number N° de pièce	Abmessung Dimension Dimension	Klasse Quality Qualité	OE Nr. Oe - no. Réf. oe.
046.677-00	M14	980 - 8	02.5273.14.80
404.711-00	M14	980 - 8	02.5273.14.82
044.071-00	M20 / SW30	980 - 8	03.261.93.01.0
044.067-00	M20	980 - 8	02.5220.50.82
043.057-00	M24	980 - 8	02.5220.74.82
043.782-00	M30	980 - 8	03.260.15.01.0 (02.5220.81.26)
044.062-00	M36	980 - 10	02.5220.85.26
044.037-00	M42 x 3	980 - 8	02.5220.91.26

passend für / to fit / correspondant à Bergische Achsen



Scheiben  
Washers  
Rondelles

DIN 125

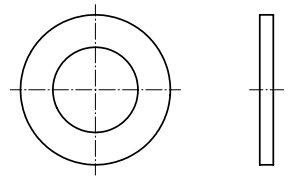

Artikelnummer Part Number N° de pièce	Abmessung Dimension Dimension	Bemerkung Remark Remarque	OE Nr. Oe - no. Réf. oe.
040.511-00	A25	DIN 125 verzinkt / galvanized / zingué	02.5401.25.04 (02.5401.25.01)
044.019-20	A43	DIN 125 verzinkt / galvanized / zingué	02.5401.43.01

Kerbstifte  
Splined pins  
Goupilles cannelées

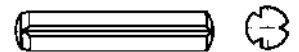

Artikelnummer Part Number N° de pièce	Abmessung Dimension Dimension	OE Nr. Oe - no. Réf. oe.
077.030-00	5 x 19,5	02.6010.25.60
077.031-00	6 x 19,5	02.6010.35.60

Kronenmuttern  
Castle nuts  
Ecrous crénelés

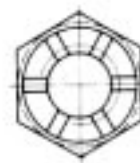

DIN 937

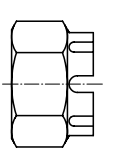
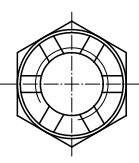

DIN 935

Artikelnummer Part Number N° de pièce	Abmessung Dimension Dimension	Bemerkung Remark Remarque	OE Nr. Oe - no. Réf. oe.
043.010-00	M30 x 2,0	DIN 935	02.5204.36.60
040.512-00	M20	DIN 937	02.5207.18.04
046.107-00	M22 x 1,5	DIN 937	02.5207.22.04
044.019-10	M42 x 3,0 / 17 H	DIN 937	02.5207.46.04



passend für / to fit / correspondant à Bergische Achsen

Splinte - verzinkt  
Split pins - galvanized  
Goupilles fendues - zingués

DIN EN ISO 1234 (DIN 94)

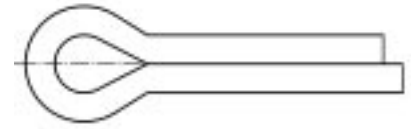

Artikelnummer Part Number N° de pièce	Abmessung Dimension Dimension	Bemerkung Remark Remarque	OE Nr. Oe - no. Réf. oe.
040.513-00	4,0 x 36		02.6201.44.01
043.007-00	6,3 x 56		02.6201.62.01
046.167-00	6,3 x 90	verzinkt / galvanized / zingué	02.6201.66.03
046.228-00	8,0 x 45	verzinkt / galvanized / zingué	02.6201.80.01
044.019-30	8,0 x 50		02.6201.82.01
046.029-00	8,0 x 63		02.6201.84.01
046.215-00	8,0 x 71	verzinkt / galvanized / zingué	02.6201.83.03 (02.6201.83.01)
046.160-00	8,0 x 90		02.6201.88.01
046.758-00	10,0 x 71		02.6202.03.01
046.215-10	10,0 x 80		02.6202.06.01
046.023-00	10,0 x 90		02.6202.04.01

○ - Ringe  
○ - rings  
Jointts toriques



Artikelnummer Part Number N° de pièce	Abmessung Dimension Dimension	OE Nr. Oe - no. Réf. oe.
046.022-00	21 x 2,0	02.5677.21.00
046.219-00	28 x 2,5	02.5677.86.40
046.101-10	34 x 4,0	02.5677.30.40
046.101-00	37 x 2,6	02.5677.37.42
046.193-00	40 x 2,5	02.5679.23.00
406.741-00	100 x 3,0	02.5678.00.00
406.740-00	120 x 3,0	02.5678.53.00



passend für / to fit / correspondant à Bergische Achsen



Schmiernippel - gerade  
Grease nipples - straight  
Graisseurs - ligne droite

DIN 71412 (H1)



Artikelnummer Part Number N° de pièce	Abmessung Dimension Dimension	Bemerkung Remark Remarque	OE Nr. Oe - no. Réf. oe.
046.036-20	AMS 8 x 1	konisch / conical / conique	02.6850.01.02
043.048-00	AM 10 x 1		02.6802.03.50

Schmiernippel - 45° Grad  
Grease nipple - 45° degrees  
Graisseur - 45° degré

DIN 71412



Artikelnummer Part Number N° de pièce	Abmessung Dimension Dimension	OE Nr. Oe - no. Réf. oe.
046.061-00	BM 14	02.6850.05.02

Schmiernippel - 90° Grad  
Grease nipple - 90° degrees  
Graisseur - 90° degré

DIN 71412 (H3)



Artikelnummer Part Number N° de pièce	Abmessung Dimension Dimension	OE Nr. Oe - no. Réf. oe.
070.008-00	CM 10 x 1	02.6802.09.50



passend für / to fit / correspondant à Bergische Achsen

Silentbüchsen  
Rubber bonded bushes  
Silentblocs

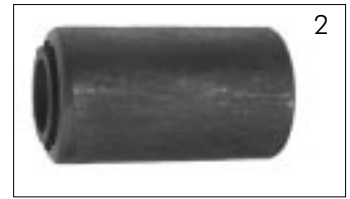
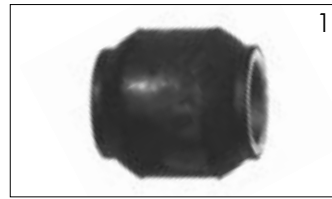

Artikelnummer Part Number N° de pièce	Abbildung Illustration Illustration	Abmessung Dimension Dimension	OE Nr. Oe - no. Réf. oe.
043.056-00	1	24 x 50,0 x 68	05.113.90.06.0
043.018-10	1	30 x 52,6 x 68	05.113.96.06.0
043.014-10	1	30 x 60,0 x 68	05.113.96.05.0
043.015-10	1	30 x 60,0 x 102	02.0316.06.00
043.059-00	1	36 x 66,0 x 68	05.113.93.03.0
044.063-00	1	40 x 85,0 x 130	05.113.98.08.0
044.018-00	1	50 x 100,0 x 130	02.0316.65.00
044.072-00	1	60 x 107,0 x 146	05.113.97.10.0
043.115-00	2	30 x 57,0 / 98 x 102	02.0316.90.00

Anschlagpuffer  
Bump stop  
Butée à silentbloc



Artikelnummer Part Number N° de pièce	Abmessung Dimension Dimension	OE Nr. Oe - no. Réf. oe.
405.717-00	81 x 81 x 30 / M12 x 32	02.3506.01.00



passend für / to fit / correspondant à Bergische Achsen



Radlager / Kegelrollenlager  
Roller bearings  
Roulements de roue

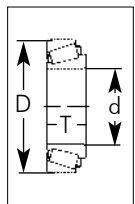

Artikelnummer Part Number N° de pièce	Lager - Nr. Bearing no. Roulement no.	d	D	T	Bemerkung Remark Remarque	passend für to fit correspondant à	OE Nr. Oe - no. Réf. oe.
070.971-00	30 312	60	130	33,50			02.6402.60.00
070.971-10	30 312	60	130	33,50			02.6402.60.00
070.972-00	30 313	65	140	36,00			02.6402.65.00
070.990-00	30 315	75	160	40,00			02.6402.75.00
070.992-00	32 212	60	110	29,75			
070.982-00	32 216	80	140	35,25	8 to aussen/outer/extérieur		02.6405.60.00
070.982-10	32 216	80	140	35,25	8 to aussen/outer/extérieur		02.6405.60.00
070.984-10	32 219	95	170	45,50	13 to - innen/inner/intérieur	H-Serie	02.6405.95.00
070.964-10	32 222	110	200	56,00			02.6405.11.00 (02.6410.26.00)
070.985-00	32 309	45	100	38,25			02.6406.45.00
070.985-10	32 309	45	100	38,25			02.6406.45.00
070.974-00	32 310	50	110	42,25	aussen/outer/extérieur		02.6406.50.00 (02.6410.25.00)
070.974-10	32 310	50	110	42,25	aussen/outer/extérieur		02.6406.50.00 (02.6410.25.00)
070.975-00	32 311 A	55	120	45,5			02.6406.55.00
070.976-00	32 312	60	130	48,50			02.6406.60.00
070.978-00	32 314	70	150	54,00	aussen/outer/extérieur		02.6406.70.00 (02.6410.27.00)
070.978-10	32 314	70	150	54,00	aussen/outer/extérieur		02.6406.70.00 (02.6410.27.00)
070.986-00	33 116	80	130	37,00	9 to - innen/inner/intérieur	H-Serie	02.6408.80.00 (02.6410.24.00)
070.986-10	33 116	80	130	37,00	9 to - innen/inner/intérieur	H-Serie	02.6408.80.00 (02.6410.24.00)
070.983-00	33 118	90	150	45,00	11 to - innen/inner/intérieur	H-Serie	02.6408.90.00 (02.6410.23.00)
070.983-10	33 118	90	150	45,00	11 to - innen/inner/intérieur	H-Serie	02.6408.90.00 (02.6410.23.00)
070.994-00	33 208	40	80	32,00			02.6407.40.00
070.994-10	33 208	40	80	32,00			02.6407.40.00
070.995-00	33 209	45	85	32,00			02.6407.45.01
070.995-10	33 209	45	85	32,00			02.6407.45.01
070.979-00	33 213	65	120	41,00	10-12 to aussen/outer/extérieur	H-Serie	02.6407.65.00 (02.6410.22.00)
070.979-10	33 213	65	120	41,00	10-12 to aussen/outer/extérieur	H-Serie	02.6407.65.00 (02.6410.22.00)
070.980-00	33 215	75	130	41,00	8 to innen/inner/intérieur	E-Serie	02.6407.75.00 (02.6410.29.00)
070.980-10	33 215	75	130	41,00	13 to aussen/outer/extérieur	H-Serie	02.6407.75.00 (02.6410.29.00)
070.981-00	33 217	85	150	49,00	10 to innen/inner/intérieur	H-Serie	02.6407.85.00
070.981-10	33 217	85	150	49,00	10 to innen/inner/intérieur	H-Serie	02.6407.85.00

xxx.xxx-10 = PE-Radlager / PE Roller bearings / PE Roulements de roue

Aufgeführte Original-Ersatzteilenummern dienen nur zu Vergleichszwecken und dürfen in Rechnungen und Lieferscheinen an die Fahrzeugbesitzer nicht erscheinen. Die von uns gelieferten Produkte sind ausschließlich dem bestimmungsgemäßen Gebrauch zuzuführen. Der Einbau darf nur durch geschultes Personal erfolgen. OE part nos. serve for comparison only and may not appear on invoices and delivery notes to the vehicle owners. The products we supply should only be used as intended and they should only be installed by trained staff. Les numéros d'origine ont seulement pour but la comparaison. Il n'est pas permis de mentionner les numéros d'origine dans les factures et les notes de livraison adressées aux propriétaires des véhicules. Les produits que nous livrons seront exclusivement utilisés pour un emploi conforme. Le montage sera uniquement exécuté par du personnel formé à cet effet.



passend für / to fit / correspondant à Bergische Achsen

Wälzlagerfett ( Spezial-Langzeit-Lithium-Komplexfett )

Bearing grease ( Special-long-life lithium complex grease )

Graisse à soude savanneuse ( Graisse complexe spéciale longue durée saponifiée au lithium )

Artikelnummer Part Number N° de pièce	Bemerkung Remark Remarque	OE Nr. Oe - no. Réf. oe.
046.430-00	2,5 kg (Eimer)	02.1040.30.00
046.893-00	5,0 kg (Eimer)	02.1040.31.00
046.883-00	10,0 kg (Eimer)	02.1040.32.00
046.901-00	50,0 kg (Hobbock)	02.1040.33.00
046.699-00	Wälzlagerfett - Kartusche Bearing grease cartridge Graisse cartouche	02.1040.34.00

Nicht mit Natronfett mischen!

Do not mix with natron grease!

Ne pas mélanger avec de la graisse à soude savonneuse!



040



passend für / to fit / correspondant à Bergische Achsen

INHALT - ERSATZTEILE FÜR NACHLAUFLENKACHSEN  
 INDEX - REPLACEMENT PARTS TO FIT SELF TRACKING STEERING AXLES  
 INDEX - PIÈCES DE RECHANGE POUR LES ESSIEUX AUTO-VIREUR

Seite

D

002

Ersatzteile für Nachlaufenkachsen

Page

GB

002

Replacement parts to fit self tracking steering axles

Page

F

002

Pièces de rechange pour les essieux auto-vireur

041

041

Soweit Sie oder Ihre Kunden gleichwohl Montageanleitungen benötigen, fragen Sie uns vor der Bestellung. Montageanleitungen liegen nicht in allen Fällen bei. Please ask us for any assembly instructions you or your customers may need before ordering. Assembly instructions are not always included. Si vous ou vos clients avez néanmoins besoin des instructions de montage, demandez-nous les avant la commande. Les instructions de montage ne sont pas jointes automatiquement.

passend für / to fit / correspondant à Bergische Achsen



Ersatzteile für Nachlaufkachsen  
 Replacement parts to fit self tracking steering axles  
 Pièces de rechange pour les essieux auto-vireur

Artikelnummer Part Number N° de pièce	Bezeichnung Description Description	Abmessung Dimension Dimension	Bemerkung Remark Remarque	OE Nr. Oe - no. Réf. oe.
401.701-00	Druckscheibe Thrust washer Disque de pression	61 x 89 x 7	oben top dessus	03.128.05.04.0
401.720-00	Anschlag Bump stop Butée	M18 x 1,5		03.060.00.09.0
041.003-00	Lenkbolzen Steering pivot Pivot	60 x 340		03.240.08.01.0
041.004-00	Büchse Bush Douille	60 x 65 x 90	Messing Brass Laiton	03.112.76.08.0
041.001-00	Lenkbolzen Steering pivot Pivot	55 x 343		03.240.07.06.0
041.002-00	Büchse Bush Douille	55 x 65 x 100	Messing Brass Laiton	03.112.66.10.0
401.700-00	Kappe Cap Capuchon	61 x 95 x 12		03.211.17.05.0
401.702-00	Druckscheibe Thrust washer Disque de pression	61 x 89 x 7	unten mit Nut bottom with groove dessous avec gorge	03.128.25.07.0
041.000-00	Gummibüchse Bush, rubber Douille, caoutchouc	115 x 139 x 214		03.113.99.07.0



Ersatzteile  
 Replacement parts 04x.xxx-xx  
 Pièces de rechange

Original Bergische Achsen Ersatzteile  
 Original replacement parts Bergische Achsen 40x.xxx-xx  
 Pièces de rechange d'origine Bergische Achsen

Aufgeführte Original-Ersatzteilenummern dienen nur zu Vergleichszwecken und dürfen in Rechnungen und Lieferscheinen an die Fahrzeugbesitzer nicht erscheinen. Die von uns gelieferten Produkte sind ausschließlich dem bestimmungsgemäßen Gebrauch zuzuführen. Der Einbau darf nur durch geschultes Personal erfolgen. OE part nos. serve for comparison only and may not appear on invoices and delivery notes to the vehicle owners. The products we supply should only be used as intended and they should only be installed by trained staff. Les numéros d'origine ont seulement pour but la comparaison. Il n'est pas permis de mentionner les numéros d'origine dans les factures et les notes de livraison adressées aux propriétaires des véhicules. Les produits que nous livrons seront exclusivement utilisés pour un emploi conforme. Le montage sera uniquement exécuté par du personnel formé à cet effet.



passend für / to fit / correspondant à Bergische Achsen

INHALT - STABILISATORENTEILE  
INDEX - PARTS FOR STABILIZERS  
INDEX - PIÈCES DE STABILISATEUR

Seite

D

002	Stabilisator - Sätze
003 - 004	Gewindebolzen - Sätze
005	Verbindungsstangen
006	Zwischenstücke / Gelenklager
007	Spannköpfe
008 - 009	Schrauben für Verbindungsstangen und Luftfederung
010 - 011	Stoßdämpfer / Zubehör für Stoßdämpfer / Kunststoffbüchse

Page

GB

002	Stabilizer repair kits
003 - 004	Thread bolt kits
005	Connecting rods
006	Intermediate parts / Joint bearing
007	Tensioner heads
008 - 009	Screws for connecting rods and air suspension
010 - 011	Shock absorbers / Accessories for shock absorber / Bush, plastic

Page

F

002	Jeux de réparation de stabilisateur
003 - 004	Jeux de boulon fileté
005	Bielles de connexion
006	Pièces intermédiaire / Joint bearing
007	Têtes de serrage
008 - 009	Vis pour bielles de connexion et suspension pneumatique
010 - 011	Amortisseurs / Accessoires pour amortisseur / Douilles, plastique

043

043

Soweit Sie oder Ihre Kunden gleichwohl Montageanleitungen benötigen, fragen Sie uns vor der Bestellung. Montageanleitungen liegen nicht in allen Fällen bei. Please ask us for any assembly instructions you or your customers may need before ordering. Assembly instructions are not always included. Si vous ou vos clients avez néanmoins besoin des instructions de montage, demandez-nous les avant la commande. Les instructions de montage ne sont pas jointes automatiquement.



passend für / to fit / correspondant à Bergische Achsen



Stabilisatorsatz  
Stabilizer repair kit  
Jeu de réparation de stabilisateur

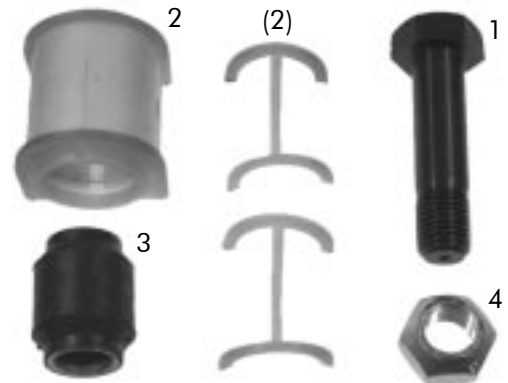

Artikelnummer Part Number N° de pièce	Abbildung Illustration Illustration	Bezeichnung Description Description	Abmessung Dimension Dimension	Bemerkung Remark Remarque	OE Nr. OE - no. Réf. oe.
<b>043.040-10</b>		bestehend aus: consisting se composant de:		U - Bügel	
043.054-00	1	Schraube Screw Vis	(4) M30 x 120		03.340.15.22.0
043.042-00	2	Kunststofflager Bearing, plastic Douille, plastique	(2) 50 x 70 x 94	incl. Dichtung (4x) with seals (4x) avec joint (4x)	03.113.98.06.0
043.018-00	3	Silentblock Silentbloc Silentbloc	(4) 30 x 52,6 x 68		05.113.96.06.0
043.026-00	4	Sicherungsmutter Lock nut Contre-écrou	(4) VM 30	DIN 980	02.5220.81.26

Aufgeführte Original-Ersatzteilenummern dienen nur zu Vergleichszwecken und dürfen in Rechnungen und Lieferscheinen an die Fahrzeugbesitzer nicht erscheinen. Die von uns gelieferten Produkte sind ausschließlich dem bestimmungsgemäßen Gebrauch zuzuführen. Der Einbau darf nur durch geschultes Personal erfolgen. OE part nos. serve for comparison only and may not appear on invoices and delivery notes to the vehicle owners. The products we supply should only be used as intended and they should only be installed by trained staff. Les numéros d'origine ont seulement pour but la comparaison. Il n'est pas permis de mentionner les numéros d'origine dans les factures et les notes de livraison adressées aux propriétaires des véhicules. Les produits que nous livrons seront exclusivement utilisés pour un emploi conforme. Le montage sera uniquement exécuté par du personnel formé à cet effet.



passend für / to fit / correspondant à Bergische Achsen

Gewindebolzen - Satz  
Thread bolt kit  
Jeu de boulon fileté



Artikelnummer Part Number N° de pièce	Bezeichnung Description Description	Abmessung Dimension Dimension	Bemerkung Remark Remarque	OE Nr. OE - no. Réf. oe.
<b>043.036-00</b>	bestehend aus: consisting se composant de:		Lenkgestänge Steering linkage Tringlerie de direction	
043.030-00	Gewindebolzen Thread bolt Boulon fileté	(1) 198 mm		03.177.45.12.0
043.032-00	U - Scheibe Washer Rondelle	(1) A25	DIN 125	03.320.34.32.0
043.033-00	U - Scheibe Washer Rondelle	(1) A31	DIN 125	03.320.34.42.0
043.034-00	Sicherungsmutter Lock nut Contre-écrou	(1) VM 24	DIN 980	02.5220.74.82
043.026-00	Sicherungsmutter Lock nut Contre-écrou	(1) VM 30	DIN 980	02.5220.81.26

043

passend für / to fit / correspondant à Bergische Achsen



Gewindebolzen - Satz  
Thread bolt kit  
Jeu de boulon fileté



Artikelnummer Part Number N° de pièce	Bezeichnung Description Description	Abmessung Dimension Dimension	Bemerkung Remark Remarque	OE Nr. OE - no. Réf. oe.
<b>043.037-00</b>	bestehend aus: consisting se composant de:		Lenkgestänge Steering linkage Tringlerie de direction	
043.031-00	Gewindebolzen Thread bolt Boulon fileté	(1) 210 mm		03.177.45.15.0
043.032-00	U - Scheibe Washer Rondelle	(1) A25	DIN 125	03.320.34.32.0
043.033-00	U - Scheibe Washer Rondelle	(1) A31	DIN 125	03.320.34.42.0
043.034-00	Sicherungsmutter Lock nut Contre-écrou	(1) VM 24	DIN 980	02.5220.74.82
043.026-00	Sicherungsmutter Lock nut Contre-écrou	(1) VM 30	DIN 980	02.5220.81.26
043.712-00	Scheibe Washer Rondelle	31 x 121 x 5		03.320.36.08.0



passend für / to fit / correspondant à Bergische Achsen

Verbindungsstangen - starr  
Connecting rods - rigid  
Bielles de connexion - rigide



Artikelnummer Part Number N° de pièce	Abmessung Dimension Dimension	OE Nr. Oe - no. Réf. oe.
043.099-00	330 mm	05.443.44.07.0
043.100-00	360 mm	05.443.45.21.0
043.104-00	440 mm	05.443.46.04.0
043.105-00	450 mm	05.443.47.19.0
043.101-00	475 mm	05.443.47.15.0
043.106-00	545 mm	05.443.48.15.0
043.107-00	575 mm	05.443.48.16.0
043.102-00	705 mm	05.443.49.31.0
043.103-00	820 mm	05.443.49.32.0

043

Verbindungsstangen - verstellbar  
Connecting rods - adjustable  
Bielles de connexion - réglable



Artikelnummer Part Number N° de pièce	Abmessung Dimension Dimension	OE Nr. Oe - no. Réf. oe.
043.060-00	300 - 340 mm	05.443.71.13.0
043.061-00	320 - 380 mm	05.443.70.92.0
043.063-00	405 - 455 mm	05.443.71.16.0
043.062-00	430 - 480 mm	05.443.71.15.0
043.064-00	450 - 500 mm	05.443.70.77.0
043.065-00	510 - 560 mm	05.443.70.98.0
043.066-00	550 - 600 mm	05.443.71.10.0
043.068-00	590 - 640 mm	05.443.71.17.0
043.075-00	595 - 655 mm	05.443.70.41.0
043.067-00	680 - 730 mm	05.443.71.18.0
043.071-00	790 - 840 mm	05.443.71.19.0

passend für / to fit / correspondant à Bergische Achsen



Zwischenstücke  
Intermediate parts  
Pièces intermédiaire



Artikelnummer Part Number N° de pièce	Länge Length Longueur	Gewindelänge Thread length Longuer de filet	für Verbindungsstange to fit connecting rod pour bielles de connexion
043.060-10	200 mm	100 mm	
043.061-10	220 mm	110 mm	
043.063-10	305 mm	110 mm	043.063-00
043.062-10	330 mm	110 mm	043.062-00
043.064-10	350 mm	110 mm	043.064-00
043.065-10	410 mm	110 mm	043.065-00
043.066-10	450 mm	110 mm	043.066-00
043.068-10	490 mm	110 mm	043.068-00
043.075-10	500 mm	125 mm	043.075-00
043.067-10	580 mm	110 mm	043.067-00
043.071-10	690 mm	110 mm	043.071-00

Gelenklager  
Joint bearing  
Roulement



Artikelnummer Part Number N° de pièce	Abmessung Dimension Dimension	OE Nr. Oe - no. Réf. oe.
401.782-00	35 x 55 / 20 x 45	02.6472.34.00



Ersatzteile  
Replacement parts 04x.xxx-xx  
Pièces de rechange

Original Bergische Achsen Ersatzteile  
Original replacement parts Bergische Achsen 40x.xxx-xx  
Pièces de rechange d'origine Bergische Achsen

Aufgeführte Original-Ersatzteilenummern dienen nur zu Vergleichszwecken und dürfen in Rechnungen und Lieferscheinen an die Fahrzeugbesitzer nicht erscheinen. Die von uns gelieferten Produkte sind ausschließlich dem bestimmungsgemäßen Gebrauch zuzuführen. Der Einbau darf nur durch geschultes Personal erfolgen. OE part nos. serve for comparison only and may not appear on invoices and delivery notes to the vehicle owners. The products we supply should only be used as intended and they should only be installed by trained staff. Les numéros d'origine ont seulement pour but la comparaison. Il n'est pas permis de mentionner les numéros d'origine dans les factures et les notes de livraison adressées aux propriétaires des véhicules. Les produits que nous livrons seront exclusivement utilisés pour un emploi conforme. Le montage sera uniquement exécuté par du personnel formé à cet effet.



passend für / to fit / correspondant à Bergische Achsen

Spannköpfe  
Tensioner heads  
Têtes de serrage



Artikelnummer Part Number N° de pièce	Abbildung Illustration Illustration	Abmessung Dimension Dimension	Bemerkung Remark Remarque	OE Nr. Oe - no. Réf. oe.
043.050-10	1	36 x 2,0	links - inkl. Silentblock left - complete with silentbloc gauche - avec silentbloc	05.353.67.09.0
043.051-10	1	36 x 2,0	rechts - inkl. Silentblock right - complete with silentbloc droite - avec silentbloc	05.353.67.08.0
043.022-00	2	38 x 1,5	links left gauche	02.1808.13.00
043.023-00	2	38 x 1,5	rechts right droite	02.1808.12.00
043.020-00	3	42 x 1,5	links left gauche	02.1808.07.00
043.021-00	3	42 x 1,5	rechts right droite	02.1808.08.00

043

passend für / to fit / correspondant à Bergische Achsen



Schrauben für Verbindungsstangen  
Screws for connecting rods  
Vis pour bielles de connexion



ohne Splintlochbohrung  
split pins without hole  
sans alésage de goupille fendue

Artikelnummer Part Number N° de pièce	Abmessung Dimension Dimension	Bemerkung Remark Remarque	OE Nr. Oe - no. Réf. oe.
043.054-00	M30 x 120		03.340.15.22.0 (03.340.15.04.0)
403.719-00	M30 x 130		03.340.15.26.0
043.001-20	M30 x 150		03.340.15.15.0
043.002-30	M30 x 160		03.340.15.21.0
043.003-20	M30 x 170		03.340.15.24.0 (03.340.15.09.0)
043.004-10	M30 x 190		03.340.15.20.0
044.034-00	M30 x 190*	verzinkt / galvanized / zingué	03.340.15.27.0
043.027-00	M30 x 210		03.340.15.23.0
403.741-00	M30 x 215	verzinkt / galvanized / zingué	03.340.15.32.0
403.744-00	M36 x 155		03.340.16.03.0

Lufffederung / Air suspension / Suspension pneumatique

043.782-00	Sicherungsmutter Lock nut Contre-écrou	VM 30 / DIN 980	03.260.15.01.0 (02.5220.81.26)
------------	--	-----------------	-----------------------------------

Schrauben für Verbindungsstangen  
Screws for connecting rods  
Vis pour bielles de connexion



mit Splintlochbohrung  
split pins with hole  
avec alésage de goupille fendue

Artikelnummer Part Number N° de pièce	Bezeichnung Description Description	Abmessung Dimension Dimension	Bemerkung Remark Remarque	OE Nr. Oe - no. Réf. oe.
043.002-00		M30 x 160		03.340.15.07.1
043.002-20		M30 x 165		03.340.15.13.0
043.006-00	Kronenmutter Castle nut Ecrou crénelé	M 30	DIN 935	02.5204.35.60
043.007-00	Splint Split pin Goupille fendue	6,3 x 50	DIN 94	02.6201.62.01



Ersatzteile  
Replacement parts 04x.xxx-xx  
Pièces de rechange

Original Bergische Achsen Ersatzteile  
Original replacement parts Bergische Achsen 40x.xxx-xx  
Pièces de rechange d'origine Bergische Achsen

Aufgeführte Original-Ersatzteilenummern dienen nur zu Vergleichszwecken und dürfen in Rechnungen und Lieferscheinen an die Fahrzeugbesitzer nicht erscheinen. Die von uns gelieferten Produkte sind ausschließlich dem bestimmungsgemäßen Gebrauch zuzuführen. Der Einbau darf nur durch geschultes Personal erfolgen. OE part nos. serve for comparison only and may not appear on invoices and delivery notes to the vehicle owners. The products we supply should only be used as intended and they should only be installed by trained staff. Les numéros d'origine ont seulement pour but la comparaison. Il n'est pas permis de mentionner les numéros d'origine dans les factures et les notes de livraison adressées aux propriétaires des véhicules. Les produits que nous livrons seront exclusivement utilisés pour un emploi conforme. Le montage sera uniquement exécuté par du personnel formé à cet effet.



passend für / to fit / correspondant à Bergische Achsen

Schrauben für Verbindungsstangen  
Screws for connecting rods  
Vis pour bielles de connexion



Artikelnummer Part Number N° de pièce	Abmessung Dimension Dimension	Gewindelänge Thread length Longueur de filet	OE Nr. Oe - no. Réf. oe.
043.055-00	M24 x 160	70 mm	03.340.14.05.0
043.058-00	M24 x 180	70 mm	03.340.14.06.0
043.057-00	VM 24 / DIN 980	Sicherungsmutter / Lock nut / Contre-écrou	02.5220.74.82

Schraube für Luftfederung und Zubehör  
Screw for air suspension and accessories  
Vis pour suspension pneumatique et accessoires



043

Artikelnummer Part Number N° de pièce	Abmessung Dimension Dimension	Bemerkung Remark Remarque	OE Nr. Oe - no. Réf. oe.
043.010-00	M30 x 2 / DIN 935	Kronenmutter / Castle nut / Ecrou crénelé	02.5204.36.60
043.007-00	6,3 x 50 / DIN 94	Splint / Split pin / Goupille fendue	02.6201.62.01

Schraubenteile - Gruppe  
Screw assembly  
Vis complète



Artikelnummer Part Number N° de pièce	Bezeichnung Description Description	Abmessung Dimension Dimension	OE Nr. OE - no. Réf. oe.
046.761-00	Schraubenteile - Gruppe Screw assembly Vis complète	bestehend aus: consisting of: se composant de:	09.865.03.03.0
070.458-00	Schraube Screw / Vis	(1) M20 x 120 / DIN 931	
070.192-00	Scheibe Washer / Rondelle	(2) 20 x 32 x 4	
800.520-09	Kronenmutter Castle nut / Ecrou crénelé	(1) M20 / DIN 937	
040.513-00	Splint Split pin / Goupille fendue	(1) 4,0 x 36	02.6201.44.01





Stoßdämpfer  
Shock absorbers  
Amortisseurs

OE Nr. Oe - no. Réf. oe.	Artikelnummer Part Number N° de pièce	OE Nr. Oe - no. Réf. oe.	Artikelnummer Part Number N° de pièce
02.3702.10.00	043.700-00	020 044	043.784-00
02.3702.14.00	043.730-00	196 111	043.785-00
02.3702.17.00	043.757-00		
02.3702.18.00	043.703-10		
02.3702.19.00	043.702-10		
02.3702.20.00	043.735-00		
02.3702.36.00	043.736-00		
02.3702.48.00	043.755-00		
02.3702.51.00	043.758-00		
02.3702.52.00	043.702-10		
02.3702.60.00	043.749-00		
02.3702.67.00	043.703-10		
02.3702.70.00	043.756-00		
02.3702.92.00	043.737-10		
02.3722.14.00	043.736-10		





passend für / to fit / correspondant à Bergische Achsen

Zubehör für Stoßdämpfer  
Accessories for shock absorber  
Accessoires pour amortisseur

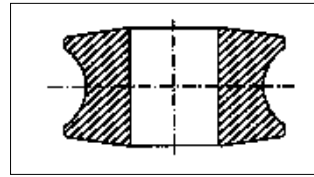

Artikelnummer Part Number N° de pièce	Bezeichnung Description Description	Abmessung Dimension Dimension	OE Nr. Oe - no. Réf. oe.
405.768-00	Puffer Bump stop Butoir		02.2805.01.00
405.769-00	Rohr Tube Tube	24 x 30 x 55	02.0316.21.00

Büchse  
Bush  
Douille



043

Artikelnummer Part Number N° de pièce	Abmessung Dimension Dimension	Bemerkung Remark Remarque	OE Nr. Oe - no. Réf. oe.
043.019-00	36,3 x 42 x 62	Kunststoff Plastic Plastique	03.200.94.02.0





passend für / to fit / correspondant à Bergische Achsen

INHALT - FEDERAUFHÄNGUNGSTEILE  
 INDEX - SPRING SUSPENSION PARTS  
 INDEX - PIÈCES DE SUSPENSION DE RESSORT

Seite

D

002	Anschweißbüchsen
003	Federbolzen und Zubehör / Einschweißbleche
004 - 005	Gleitstücke und Platten
006	Pendelarme
007	Gummirollen / Rohre
008 - 010	Laschen / Büchse / Gewindebolzen und Zubehör
011	Blattfedern / Herzbolzen
012 - 015	Ersatzteile für Aggregat Typ W

Page

GB

002	Weld-on buhes
003	Spring pins / Weld-on plates
004 - 005	Sliders and Plates
006	Equalizer
007	Bushes, rubber / Tubes
008 - 010	Shackles / Bush / Thread bolts and accessories
011	Leaf springs / Center bolts
012 - 015	Replacement parts to fit suspension type W

Page

F

002	Douilles
003	Axes de ressort / Plateaux
004 - 005	Pièces de clissement et plaques
006	Balanciers
007	Douilles caoutchouc / Tubes
008 - 010	Eclisses / Douille / Boulons fileté et accessoires
011	Ressort à lame / Etoquiaux
012 - 015	Pièces de rechange pour l'agrégat type W

044

044

Soweit Sie oder Ihre Kunden gleichwohl Montageanleitungen benötigen, fragen Sie uns vor der Bestellung. Montageanleitungen liegen nicht in allen Fällen bei. Please ask us for any assembly instructions you or your customers may need before ordering. Assembly instructions are not always included. Si vous ou vos clients avez néanmoins besoin des instructions de montage, demandez-nous les avant la commande. Les instructions de montage ne sont pas jointes automatiquement.



passend für / to fit / correspondant à Bergische Achsen

Anschweißbüchsen  
Weld-on bushes  
Douilles



Artikelnummer Part Number N° de pièce	Abbildung Illustration Illustration	Abmessung Dimension Dimension	Bemerkung Remark Remarque	OE Nr. Oe - no. Réf. oe.
044.040-00	1	32 / 58 / 65 x 23 / 30		03.113.02.05.0
044.040-10	1	30 / 58 / 65 x 23 / 30		03.113.01.15.0
044.041-00	2	32 / 58 / 65 x 27 / 34		03.113.02.04.0
044.041-10	2	30 / 58 / 65 x 27 / 34		03.113.01.14.0
044.046-00	3	30 / 44 / 70 x 10 / 20		03.310.14.07.0
044.047-00	4	30 / 44 / 70 x 10 / 25		03.310.01.10.0
044.043-00	5	30 / 50 / 60 x 30		03.200.34.05.0
044.746-00	6	30 / 54 / 60 x 24	SW 27	03.113.02.06.0
044.048-00	7	30,5 x 55 x 20		03.310.32.30.0
044.049-00	7	25,0 x 60 x 23	VA	03.310.33.16.0



Ersatzteile  
Replacement parts 04x.xxx-xx  
Pièces de rechange

Original Bergische Achsen Ersatzteile  
Original replacement parts Bergische Achsen 40x.xxx-xx  
Pièces de rechange d'origine Bergische Achsen

Aufgeführte Original-Ersatzteilenummern dienen nur zu Vergleichszwecken und dürfen in Rechnungen und Lieferscheinen an die Fahrzeugbesitzer nicht erscheinen. Die von uns gelieferten Produkte sind ausschließlich dem bestimmungsgemäßen Gebrauch zuzuführen. Der Einbau darf nur durch geschultes Personal erfolgen. OE part nos. serve for comparison only and may not appear on invoices and delivery notes to the vehicle owners. The products we supply should only be used as intended and they should only be installed by trained staff. Les numéros d'origine ont seulement pour but la comparaison. Il n'est pas permis de mentionner les numéros d'origine dans les factures et les notes de livraison adressées aux propriétaires des véhicules. Les produits que nous livrons seront exclusivement utilisés pour un emploi conforme. Le montage sera uniquement exécuté par du personnel formé à cet effet.



passend für / to fit / correspondant à Bergische Achsen

Federbolzen und Zubehör  
Spring pins and accessories  
Axes de ressort et accessoires

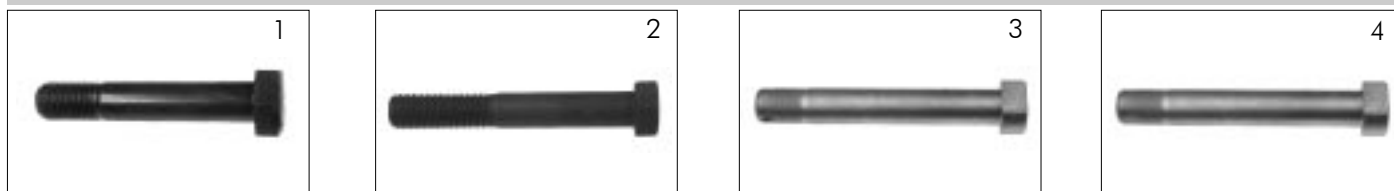

Artikelnummer Part Number N° de pièce	Abbildung Illustration Illustration	Abmessung Dimension Dimension	Bemerkung Remark Remarque	OE Nr. Oe - no. Réf. oe.
043.055-00	1	M24 x 160	zu / to fit / pour 044.049-00	03.340.14.05.0
043.057-00		VM24 / DIN 980	Sicherungsmutter Lock nut / Contre-écrou	02.5220.74.82
044.034-00	2	M30 x 190	zu / to fit / pour 044.048-00	03.340.15.27.0
043.026-00		VM30 / DIN 980	Sicherungsmutter Lock nut / Contre-écrou	02.5220.81.26
044.029-00	3	M30 x 2 x 195	zu / to fit / pour 044.047-00	03.340.15.11.0
043.010-00		M30 x 2 / DIN 935	Kronenmutter Castle nut / Ecrou crénelé	02.5204.36.60
044.076-00	4	M30 x 265	zu / to fit / pour 044.048-00	03.340.15.37.0
043.782-00		M30	Sicherungsmutter Lock nut / Contre-écrou	03.260.15.01.0 (02.5204.15.01)

044

Einschweißbleche  
Weld-on plates  
Plateaus

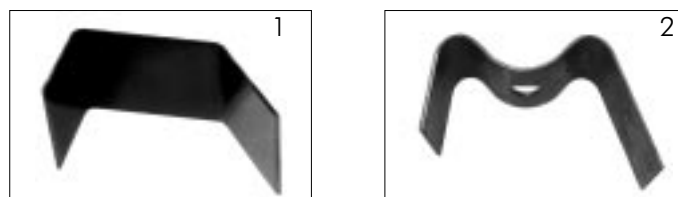

Artikelnummer Part Number N° de pièce	Abbildung Illustration Illustration	Bemerkung Remark Remarque	OE Nr. Oe - no. Réf. oe.
044.056-00	1	VB..C	
404.057-00	2	VB	03.161.37.01.0



Ersatzteile  
Replacement parts 04x.xxx-xx  
Pièces de rechange

Original Bergische Achsen Ersatzteile  
Original replacement parts Bergische Achsen 40x.xxx-xx  
Pièces de rechange d'origine Bergische Achsen

Aufgeführte Original-Ersatzteilenummern dienen nur zu Vergleichszwecken und dürfen in Rechnungen und Lieferscheinen an die Fahrzeugbesitzer nicht erscheinen. Die von uns gelieferten Produkte sind ausschließlich dem bestimmungsgemäßen Gebrauch zuzuführen. Der Einbau darf nur durch geschultes Personal erfolgen. OE part nos. serve for comparison only and may not appear on invoices and delivery notes to the vehicle owners. The products we supply should only be used as intended and they should only be installed by trained staff. Les numéros d'origine ont seulement pour but la comparaison. Il n'est pas permis de mentionner les numéros d'origine dans les factures et les notes de livraison adressées aux propriétaires des véhicules. Les produits que nous livrons seront exclusivement utilisés pour un emploi conforme. Le montage sera uniquement exécuté par du personnel formé à cet effet.

passend für / to fit / correspondant à Bergische Achsen

Gleitstücke  
Sliders  
Pièces de glissement

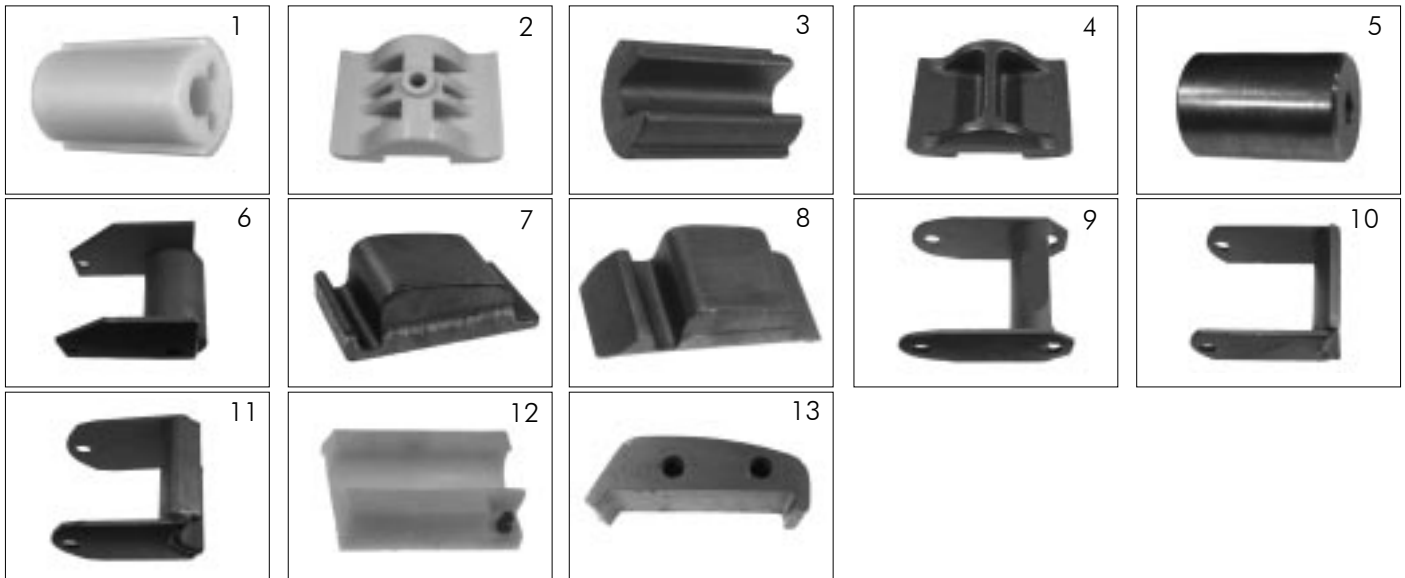

Artikelnummer Part Number N° de pièce	Abbildung Illustration Illustration	Abmessung Dimension Dimension	Bemerkung Remark Remarque	OE Nr. Oe - no. Réf. oe.	
044.010-00	1	74 x 110	VB	Kunststoff Plastic / Plastique	03.181.90.05.0
044.011-00	2	114 x 160	VB	Kunststoff Plastic / Plastique	03.181.90.06.1
044.021-00	3	74 x 110	VB	Stahl Steel / Acier	03.181.30.02.0
044.022-00	4	114 x 160	VB	Stahl Steel / Acier	03.181.30.04.0
044.023-00	5	21 x 70 x 104		Stahl Steel / Acier	03.331.76.01.0
044.028-00	6	100 x 116		Stahl Steel / Acier	05.189.02.50.0
044.030-00	7	106 x 160	VB..C / VK	Stahl Steel / Acier	03.181.40.02.0 (03.181.40.01.0)
044.035-00	8	106 x 200	VB..C / VK	Stahl Steel / Acier	03.181.40.11.0
044.031-00	9	68 x 117	VA / VB..C / VK	Stahl Steel / Acier	05.189.02.87.0
044.038-00	10	60 x 113	VB..K / VA	Stahl Steel / Acier	05.189.04.70.0
044.703-00	11	90 x 113	VB..K	Stahl Steel / Acier	05.189.05.97.0
044.059-00	12	60 x 90		Kunststoff Plastic / Plastique	03.181.90.10.0
044.757-00	13	104 x 230		Stahl Steel / Acier	03.221.89.02.0



Ersatzteile  
Replacement parts 04x.xxx-xx  
Pièces de rechange

Original Bergische Achsen Ersatzteile  
Original replacement parts Bergische Achsen 40x.xxx-xx  
Pièces de rechange d'origine Bergische Achsen

Aufgeführte Original-Ersatzteilenummern dienen nur zu Vergleichszwecken und dürfen in Rechnungen und Lieferscheinen an die Fahrzeugbesitzer nicht erscheinen. Die von uns gelieferten Produkte sind ausschließlich dem bestimmungsgemäßen Gebrauch zuzuführen. Der Einbau darf nur durch geschultes Personal erfolgen. OE part nos. serve for comparison only and may not appear on invoices and delivery notes to the vehicle owners. The products we supply should only be used as intended and they should only be installed by trained staff. Les numéros d'origine ont seulement pour but la comparaison. Il n'est pas permis de mentionner les numéros d'origine dans les factures et les notes de livraison adressées aux propriétaires des véhicules. Les produits que nous livrons seront exclusivement utilisés pour un emploi conforme. Le montage sera uniquement exécuté par du personnel formé à cet effet.



passend für / to fit / correspondant à Bergische Achsen

Platten  
Plates  
Plaques

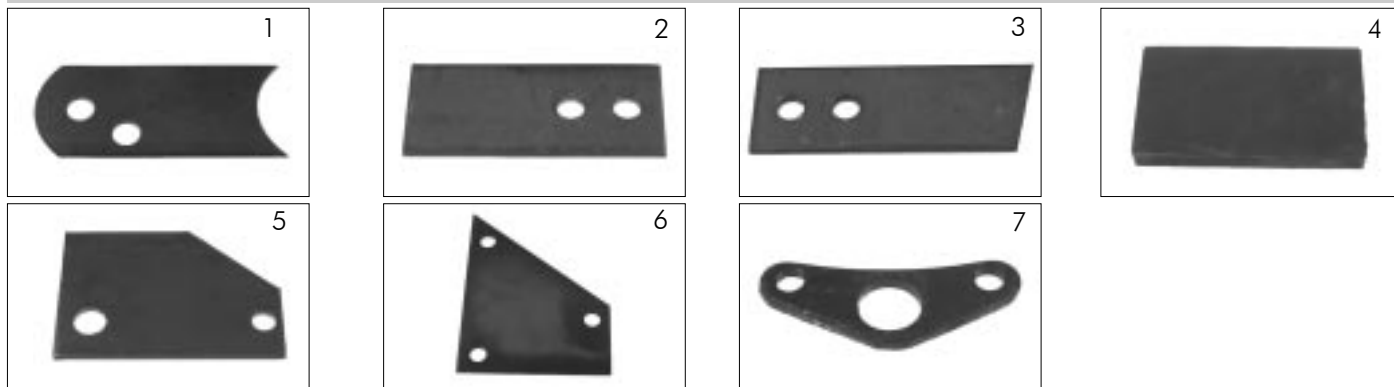

Artikelnummer Part Number N° de pièce	Abbildung Illustration Illustration	Abmessung Dimension Dimension	Bemerkung Remark Remarque	OE Nr. Oe - no. Réf. oe.
044.015-00	1	60 x 137 x 3	VB	03.285.25.03.1
044.016-00	2	60 x 139 x 6,5	VB	03.281.45.03.0
044.017-00	3	55 x 154 x 6	VB	03.285.45.06.0
043.710-00	4	90 x 154 x 16	VA	Gummi Rubber Caoutchouc 03.289.85.04.0
044.020-00	4	115 x 131 x 16		Gummi Rubber Caoutchouc 03.289.85.01.0
044.026-00	5	100 x 143 x 6	VB..C / VK	03.285.45.10.0
044.027-00	6	140 x 180 x 6	VB..C / VK	03.285.46.12.0
044.074-00	7	15 x 100 x 8 / 15Ø / 30Ø		03.285.55.17.0

044



Ersatzteile  
Replacement parts 04x.xxx-xx  
Pièces de rechange

Original Bergische Achsen Ersatzteile  
Original replacement parts Bergische Achsen 40x.xxx-xx  
Pièces de rechange d'origine Bergische Achsen

Aufgeführte Original-Ersatzteilenummern dienen nur zu Vergleichszwecken und dürfen in Rechnungen und Lieferscheinen an die Fahrzeugbesitzer nicht erscheinen. Die von uns gelieferten Produkte sind ausschließlich dem bestimmungsgemäßen Gebrauch zuzuführen. Der Einbau darf nur durch geschultes Personal erfolgen. OE part nos. serve for comparison only and may not appear on invoices and delivery notes to the vehicle owners. The products we supply should only be used as intended and they should only be installed by trained staff. Les numéros d'origine ont seulement pour but la comparaison. Il n'est pas permis de mentionner les numéros d'origine dans les factures et les notes de livraison adressées aux propriétaires des véhicules. Les produits que nous livrons seront exclusivement utilisés pour un emploi conforme. Le montage sera uniquement exécuté par du personnel formé à cet effet.

passend für / to fit / correspondant à Bergische Achsen



Pendelarme  
Equalizer  
Balanciers



1



2



3



4



5

Artikelnummer Part Number N° de pièce	Abbildung Illustration Illustration	Abmessung Dimension Dimension	Bemerkung Remark Remarque	OE Nr. Oe - no. Réf. oe.
044.050-00	1	VB	mit 044.018-00 with 044.018-00 avec 044.018-00	09.291.00.01.0
044.052-00	2	VB..C	mit 044.018-00 with 044.018-00 avec 044.018-00	09.291.00.10.0
044.054-00	2		mit Gleitstück und Platten with slider and plates avec pièces de clissement et des plaques	09.291.00.31.0
044.053-00	3	VK	mit 044.018-00 with 044.018-00 avec 044.018-00	09.291.00.11.0
044.058-00	4	VB..K	mit 044.018-00 with 044.018-00 avec 044.018-00	09.291.11.13.0
404.811-00	4	VB..K	mit 044.072-00 with 044.072-00 avec 044.072-00	05.291.11.50.0
044.060-00	5	VA	mit 044.063-00 with 044.063-00 avec 044.063-00	09.291.00.26.0



Ersatzteile  
Replacement parts 04x.xxx-xx  
Pièces de rechange

Original Bergische Achsen Ersatzteile  
Original replacement parts Bergische Achsen 40x.xxx-xx  
Pièces de rechange d'origine Bergische Achsen

Aufgeführte Original-Ersatzteilenummern dienen nur zu Vergleichszwecken und dürfen in Rechnungen und Lieferscheinen an die Fahrzeugbesitzer nicht erscheinen. Die von uns gelieferten Produkte sind ausschließlich dem bestimmungsgemäßen Gebrauch zuzuführen. Der Einbau darf nur durch geschultes Personal erfolgen. OE part nos. serve for comparison only and may not appear on invoices and delivery notes to the vehicle owners. The products we supply should only be used as intended and they should only be installed by trained staff. Les numéros d'origine ont seulement pour but la comparaison. Il n'est pas permis de mentionner les numéros d'origine dans les factures et les notes de livraison adressées aux propriétaires des véhicules. Les produits que nous livrons seront exclusivement utilisés pour un emploi conforme. Le montage sera uniquement exécuté par du personnel formé à cet effet.





passend für / to fit / correspondant à Bergische Achsen

Gummirollen / Silentblocks  
Rolls, rubber / Silentblocs  
Rouleaux, caoutchouc / Silentblocs



Artikelnummer Part Number N° de pièce	Abbildung Illustration Illustration	Abmessung Dimension Dimension	Bemerkung Remark Remarque	OE Nr. Oe - no. Réf. oe.
044.013-00	1	40 x 80 x 80	VB	03.113.94.04.0
044.012-00	2	20 x 40 x 80	VB	02.1205.02.00
404.067-00	3	20 x 80 x 80		03.113.90.11.0
404.728-00	3	25 x 120 x 80		03.113.94.09.0
044.064-00	3	20 x 100 x 80	VA	03.113.90.07.0
044.069-00	3	25 x 80 x 80	VA	03.113.90.05.0
044.063-00	4	40 x 85 x 130		05.113.98.08.0
044.018-00	4	50 x 100 x 130		02.0316.65.00
044.072-00	4	60 x 107 x 146		05.113.97.10.0

Rohre  
Tubes  
Tubes



Artikelnummer Part Number N° de pièce	Abmessung Dimension Dimension	Bemerkung Remark Remarque	OE Nr. Oe - no. Réf. oe.
044.075-00	15 x 20 x 83		03.300.72.03.0
044.014-00	15 x 20 x 103	VA, VB, VK	03.300.72.05.0
044.065-00	15 x 20 x 106	VA	03.300.72.12.0
044.025-00	16 x 25 x 103	VB..C	03.300.73.12.0
044.068-00	16 x 25 x 106	VA, VB, VK	03.300.73.21.0
044.070-00	21 x 28 x 136	VA	03.300.73.23.0



Ersatzteile  
Replacement parts 04x.xxx-xx  
Pièces de rechange

Original Bergische Achsen Ersatzteile  
Original replacement parts Bergische Achsen 40x.xxx-xx  
Pièces de rechange d'origine Bergische Achsen

Aufgeführte Original-Ersatzteilenummern dienen nur zu Vergleichszwecken und dürfen in Rechnungen und Lieferscheinen an die Fahrzeugbesitzer nicht erscheinen. Die von uns gelieferten Produkte sind ausschließlich dem bestimmungsgemäßen Gebrauch zuzuführen. Der Einbau darf nur durch geschultes Personal erfolgen. OE part nos. serve for comparison only and may not appear on invoices and delivery notes to the vehicle owners. The products we supply should only be used as intended and they should only be installed by trained staff. Les numéros d'origine ont seulement pour but la comparaison. Il n'est pas permis de mentionner les numéros d'origine dans les factures et les notes de livraison adressées aux propriétaires des véhicules. Les produits que nous livrons seront exclusivement utilisés pour un emploi conforme. Le montage sera uniquement exécuté par du personnel formé à cet effet.

passend für / to fit / correspondant à Bergische Achsen



Laschen  
Shackles  
Eclisses

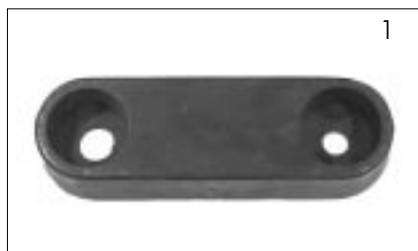

1



2



3

Artikelnummer Part Number N° de pièce	Abbildung Illustration Illustration	Abmessung Dimension Dimension	OE Nr. Oe - no. Réf. oe.
404.045-00	1	110 mm Mitte / Mitte	03.232.95.01.0
404.705-00	2	52 x 103 x 14 / Ø20 mm / 20 x 32	03.232.74.02.0
406.929-00	3	56 x 104 x 6 / Ø32 mm ( 60 mm Mitte / Mitte )	03.232.44.02.0

Büchse / Gewindebolzen  
Bush / Thread bolt  
Douille / Boulon fileté



Artikelnummer Part Number N° de pièce	Bezeichnung Description Description	Abmessung Dimension Dimension	OE Nr. Oe - no. Réf. oe.
044.771-00	Büchse Bush Douille	60 x 65 x 60	03.112.76.14.0
044.754-00	Büchse Bush Douille	70 x 75 x 70	03.112.76.13.0
404.756-00	Gewindebolzen Thread bolt Boulon fileté	60 / 50 x 166 / 230	03.177.16.28.0



Ersatzteile  
Replacement parts 04x.xxx-xx  
Pièces de rechange

Original Bergische Achsen Ersatzteile  
Original replacement parts Bergische Achsen 40x.xxx-xx  
Pièces de rechange d'origine Bergische Achsen

Aufgeführte Original-Ersatzteilenummern dienen nur zu Vergleichszwecken und dürfen in Rechnungen und Lieferscheinen an die Fahrzeugbesitzer nicht erscheinen. Die von uns gelieferten Produkte sind ausschließlich dem bestimmungsgemäßen Gebrauch zuzuführen. Der Einbau darf nur durch geschultes Personal erfolgen. OE part nos. serve for comparison only and may not appear on invoices and delivery notes to the vehicle owners. The products we supply should only be used as intended and they should only be installed by trained staff. Les numéros d'origine ont seulement pour but la comparaison. Il n'est pas permis de mentionner les numéros d'origine dans les factures et les notes de livraison adressées aux propriétaires des véhicules. Les produits que nous livrons seront exclusivement utilisés pour un emploi conforme. Le montage sera uniquement exécuté par du personnel formé à cet effet.



passend für / to fit / correspondant à Bergische Achsen

Gewindebolzen und Zubehör  
Thread bolt and accessories  
Boulon fileté et accessoires



Artikelnummer Part Number N° de pièce	Bezeichnung Description Description	Abmessung Dimension Dimension		OE Nr. Oe - no. Réf. oe.
044.036-00	Gewindebolzen Thread bolt Boulon fileté	50 x 187 x 232	verzinkt galvanized zingué	03.177.16.25.0
044.037-00	Sicherungsmutter Lock nut Contre-écrou	VM42 x 3	DIN 980	02.5220.91.26
044.019-20	U - Scheibe Washer Rondelle	A43	DIN 125	02.5401.43.01

Gewindebolzen und Zubehör  
Thread bolt and accessories  
Boulon fileté et accessoires



Artikelnummer Part Number N° de pièce	Bezeichnung Description Description	Abmessung Dimension Dimension		OE Nr. OE - no. Réf. oe.
<b>044.019-40</b>	Gewindebolzen kpl. Thread bolt assembly Boulon fileté complète		bestehend aus: consisting of: se composant de:	
044.019-00	Gewindebolzen Thread bolt Boulon fileté	(1) 50 x 190 x 232	verzinkt galvanized zingué	03.177.16.02.0
044.019-10	Kronenmutter Castle nut Ecrou crénelé	(1) M42 x 3	DIN 937	02.5207.46.04
044.019-20	U - Scheibe Washer Rondelle	(1) A43	DIN 125	02.5401.43.01
044.019-30	Splint Split pin Goupille fendue	(1) 8 x 56	DIN 94	02.6201.82.01

044





Gewindebolzen und Zubehör  
Thread bolt and accessories  
Boulon fileté et accessoires



Artikelnummer Part Number N° de pièce	Bezeichnung Description Description	Abmessung Dimension Dimension	OE Nr. Oe - no. Réf. oe.
044.061-00	Gewindebolzen Thread bolt Boulon fileté	40 x 255 / M36 VA	03.177.16.12.0
044.062-00	Sicherungsmutter Lock nut Contre-écrou	VM36	02.5220.85.26
044.039-00	Scheibe Washer Rondelle	51 x 116 x 6 VB...K	03.320.36.12.0
404.747-00	Scheibe Washer Rondelle	31 x 45,5 x 5 verzinkt galvanized zingué	03.320.31.24.0

Herzbolzen  
Center Bolts  
Etoquiaux

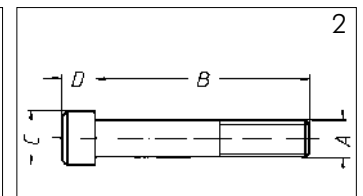
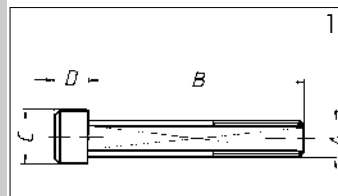

Artikelnummer Part Number N° de pièce	Abbildung Illustration Illustration	A	B	C	D	OE Nr. Oe - no. Réf. oe.
405.409-00	1	M20	295	24	13	02.5039.61.80
405.412-00	2	M16	295	24	13	02.5038.60.80



Ersatzteile  
Replacement parts 04x.xxx-xx  
Pièces de rechange

Original Bergische Achsen Ersatzteile  
Original replacement parts Bergische Achsen 40x.xxx-xx  
Pièces de rechange d'origine Bergische Achsen



passend für / to fit / correspondant à Bergische Achsen

Blattfedern  
Leaf springs  
Ressorts à lame

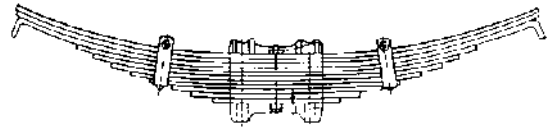

Artikelnummer Part Number N° de pièce	Bezeichnung Description Description	Abmessung Dimension Dimension	Bemerkung Remark Remarque	OE Nr. Oe - no. Réf. oe.
044.115-00	Blattfeder Leaf spring Ressort à lame	11 Lagen / 8 to. 11 Leafs / 8 to. 11 Lames / 8 to.	100 mm / VB, VK, VN	05.082.03.03.0
044.114-00	Blattfeder Leaf spring Ressort à lame	13 Lagen / 10 to. 13 Leafs / 10 to. 13 Lames / 10 to.	100 mm	05.082.03.02.0
044.116-00	Blattfeder Leaf spring Ressort à lame	15 Lagen / 10 to. 15 Leafs / 10 to. 15 Lames / 10 to.		
044.129-00	Blattfeder Leaf spring / Ressort à lame			05.082.13.18.0
044.130-00	Blattfeder Leaf spring / Ressort à lame			05.082.13.19.0
044.117-00	Federblatt Spring leaf Lame de ressort	1180 mm	1. / 2. Lage 1 st. / 2nd leaf 1er / 2ième lame	02.1012.03.00
044.118-00	Federblatt Spring leaf Lame de ressort	1240 mm	3. Lage 3rd leaf 3ième lame	02.1012.03.01

Lenkerfedern und Zubehör  
Trailing arms and accessories  
Ressorts de guidage et accessoires



Artikelnummer Part Number N° de pièce	Bemerkung Remark Remarque		OE Nr. Oe - no. Réf. oe.
044.124-00r	gerade straight / ligne droite	2 Lagen 2 Leafs / 2 Lames	05.082.12.83.0
044.125-00	gekröpft dropped / coudé	2 Lagen 2 Leafs / 2 Lames	05.082.12.64.0
044.126-00	gekröpft dropped / coudé	1 Lage 2 Leaf / 2 Lame	05.082.13.59.0
044.127-00	gekröpft dropped / coudé	2 Lagen 2 Leafs / 2 Lames	05.082.13.24.0
044.128-00	gekröpft dropped / coudé	2 Lagen 2 Leafs / 2 Lames	05.082.02.66.0
044.077-00	Sicherungsblech Lock sheet Tôle de sécurité		05.348.30.05.0

Aufgeführte Original-Ersatzteilenummern dienen nur zu Vergleichszwecken und dürfen in Rechnungen und Lieferscheinen an die Fahrzeugbesitzer nicht erscheinen. Die von uns gelieferten Produkte sind ausschließlich dem bestimmungsgemäßen Gebrauch zuzuführen. Der Einbau darf nur durch geschultes Personal erfolgen. OE part nos. serve for comparison only and may not appear on invoices and delivery notes to the vehicle owners. The products we supply should only be used as intended and they should only be installed by trained staff. Les numéros d'origine ont seulement pour but la comparaison. Il n'est pas permis de mentionner les numéros d'origine dans les factures et les notes de livraison adressées aux propriétaires des véhicules. Les produits que nous livrons seront exclusivement utilisés pour un emploi conforme. Le montage sera uniquement exécuté par du personnel formé à cet effet.

passend für / to fit / correspondant à Bergische Achsen



Ersatzteile für Aggregat Typ W 2 x 8 / 2 x 10 to.  
 Replacement parts to fit suspension type W 2 x 8 / 2 x 10 to.  
 Pièces de rechange pour l'agrégat type W 2 x 8 / 2 x 10 to.

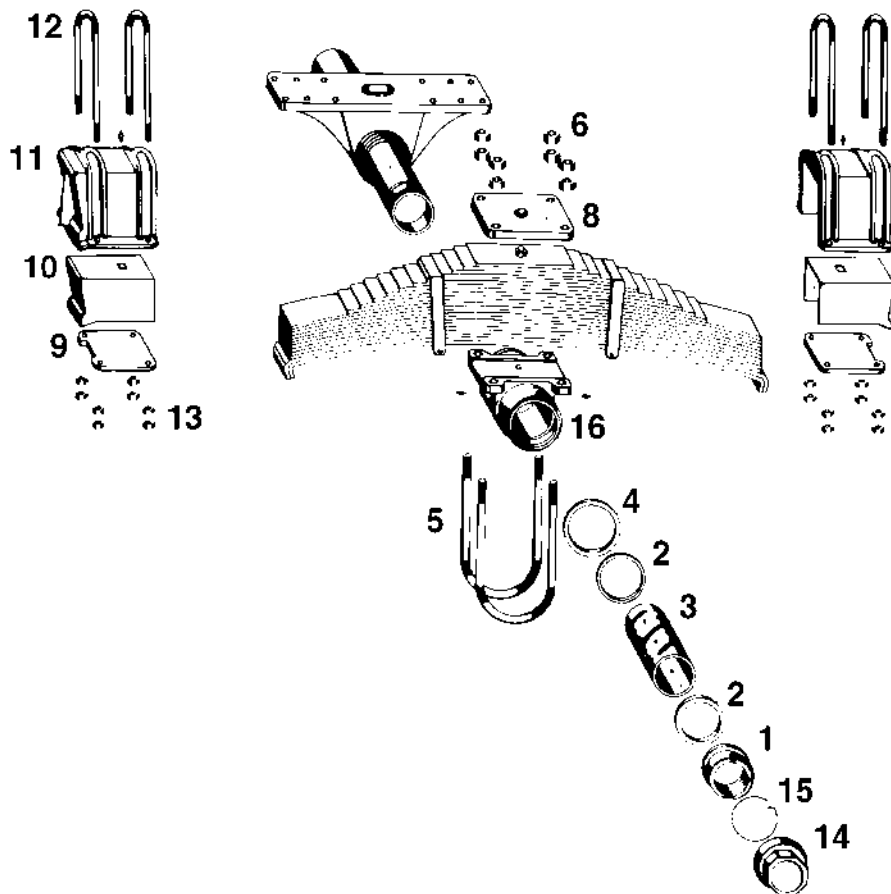

passend für / to fit / correspondant à Bergische Achsen

Ersatzteile für Aggregat Typ W 2 x 8 / 2 x 10 to.  
 Replacement parts to fit suspension type W 2 x 8 / 2 x 10 to.  
 Pièces de rechange pour l'agrégat type W 2 x 8 / 2 x 10 to.

Artikelnummer Part Number N° de pièce	Abbildung Illustration Illustration	Bezeichnung Description Description	Abmessung Dimension Dimension	Bemerkung Remark Remarque	OE Nr. Oe - no. Réf. oe.
404.100-00	1	Nutmutter Nut Ecrou cannelé	M125 x 4		03.264.19.02.0
404.101-00	2	Ring Ring Anneau	130 x 165 x 10	Stahl Steel Acier	03.310.38.01.0
044.102-00	3	Büchse Bush Douille	130 x 145 x 214	Messing Brass Laiton	03.112.99.02.0
044.103-00	4	Ring Ring Anneau	160 x 196 x 3,5	Kunststoff Plastic Plastique	03.310.88.03.0
045.014-00	5	Federbride U-Bolt Bride de ressort	M36 x 235 x 560		03.138.60.03.0
045.104-00	6	Mutter Nut Ecrou	M36	(045.014-00)	02.5202.44.80
405.093-00	9	Sicherungsplatte Locking plate Plaque d'arrêt			03.351.00.07.0
045.094-00	10	Federkissen Spring cushion Coussin de ressort	90 / 103 x 140 / 150 x 260		03.140.14.01.0
405.095-00	11	Federspanngehäuse Spring housing Carter de ressort	103 mm lichte Weite 103 mm inside width 103 mm largeur de passage		03.146.06.06.0
045.006-00	12	Federbride U-Bolt Bride de ressort	M24 x 152 x 435		03.138.41.03.0
045.101-00	13	Mutter Nut Ecrou	M24	(045.006-00)	02.5202.30.80
404.105-00	14	Kapsel Hub cap Capuchon	M170 x 3		03.212.26.06.0
044.113-00	15	Hakenspringring Locking ring Circlip	119 x 3,2		03.188.06.04.0
404.712-00	16	Lagerbock Trunnion block Palier			03.224.17.01.1

044



Ersatzteile  
 Replacement parts 04x.xxx-xx  
 Pièces de rechange

Original Bergische Achsen Ersatzteile  
 Original replacement parts Bergische Achsen 40x.xxx-xx  
 Pièces de rechange d'origine Bergische Achsen

Aufgeführte Original-Ersatzteilenummern dienen nur zu Vergleichszwecken und dürfen in Rechnungen und Lieferscheinen an die Fahrzeugbesitzer nicht erscheinen. Die von uns gelieferten Produkte sind ausschließlich dem bestimmungsgemäßen Gebrauch zuzuführen. Der Einbau darf nur durch geschultes Personal erfolgen. OE part nos. serve for comparison only and may not appear on invoices and delivery notes to the vehicle owners. The products we supply should only be used as intended and they should only be installed by trained staff. Les numéros d'origine ont seulement pour but la comparaison. Il n'est pas permis de mentionner les numéros d'origine dans les factures et les notes de livraison adressées aux propriétaires des véhicules. Les produits que nous livrons seront exclusivement utilisés pour un emploi conforme. Le montage sera uniquement exécuté par du personnel formé à cet effet.

passend für / to fit / correspondant à Bergische Achsen



Ersatzteile für Aggregat Typ W 2 x 14 / 2 x 16 to.  
 Replacement parts to fit suspension type W 2 x 14 / 2 x 16 to.  
 Pièces de rechange pour l'agrégat type W 2 x 14 / 2 x 16 to.

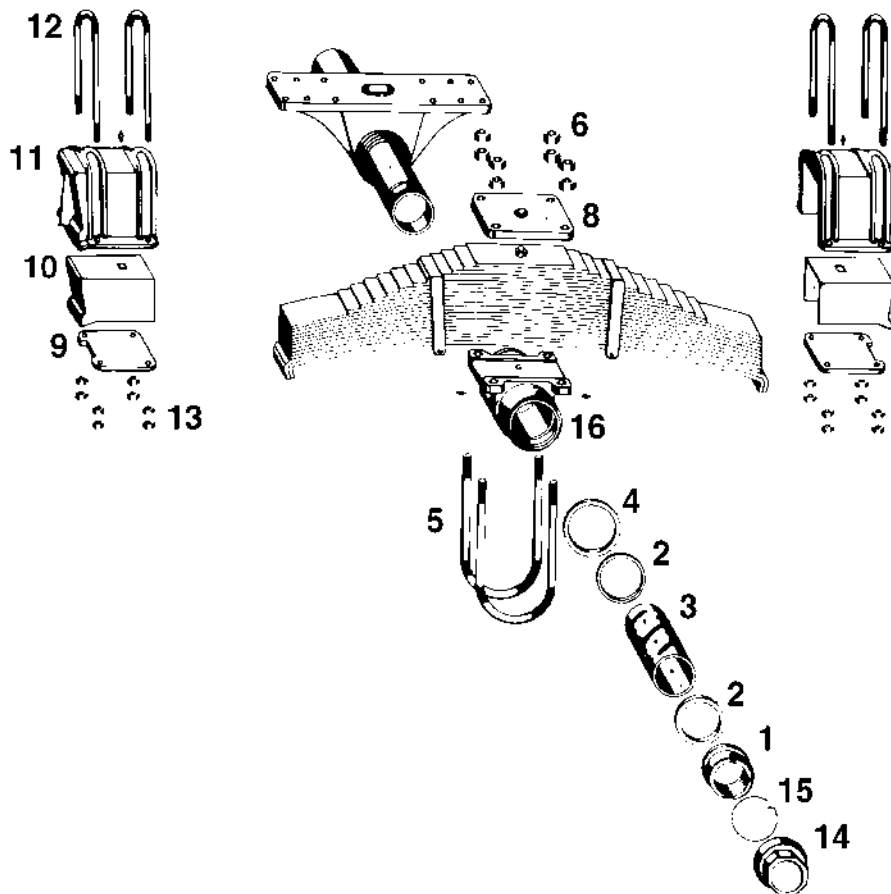





passend für / to fit / correspondant à Bergische Achsen

Ersatzteile für Aggregat Typ W 2 x 14 / 2 x 16 to.  
 Replacement parts to fit suspension type W 2 x 14 / 2 x 16 to.  
 Pièces de rechange pour l'agrégat type W 2 x 14 / 2 x 16 to.

Artikelnummer Part Number N° de pièce	Abbildung Illustration Illustration	Bezeichnung Description Description	Abmessung Dimension Dimension	Bemerkung Remark Remarque	OE Nr. Oe - no. Réf. oe.
404.106-00	1	Nutmutter Nut Ecrou cannelé	M180 x 4		03.264.19.03.0
404.107-00	2	Ring Ring Anneau	180 x 220 x 10	Stahl Steel Acier	03.310.39.02.0
044.108-00	3	Büchse Bush Douille	185 x 200 x 243	Messing Brass Laiton	03.112.99.04.0
044.109-00	4	Ring Ring Anneau	214 x 250 x 3,5	Kunststoff Plastic Plastique	03.310.89.08.0
045.034-00	5	Federbride U-Bolt Bride de ressort	M36 x 290 x 640		03.138.61.02.0
045.104-00	6	Mutter Nut Ecrou	M36	(045.034-00)	02.5202.44.80
405.088-00	9	Sicherungsplatte Locking plate Plaque d'arrêt			03.285.76.01.0
045.091-00	10	Federkissen Spring cushion Coussin de ressort	120 / 140 x 130 / 146 x 265		03.140.16.01.0
405.089-00	11	Federspanngehäuse Spring housing Carter de ressort	142 mm lichte Weite 142 mm inside width 142 mm largeur de passage		03.146.06.05.0
045.035-00	12	Federbride U-Bolt Bride de ressort	M24 x 192 x 430		03.138.42.01.0
045.101-00	13	Mutter Nut Ecrou	M24	(045.035-00)	02.5202.30.80
404.111-00	14	Kapsel Hub cap Capuchon	M230 x 3		03.212.27.01.0
044.112-00	15	Hakenspringring Locking ring Circlip	159 x 3,2		03.188.07.04.0
404.725-00	16	Lagerbock Trunnion block Palier			03.224.19.02.1

044





passend für / to fit / correspondant à Bergische Achsen

INHALT - FEDERBEFESTIGUNGSTEILE  
 INDEX - SPRING ATTACHMENT PARTS  
 INDEX - PIÈCES D'ATTACHEMENT DE RESSORT

Seite

D

002 - 004	Federbriden und Zubehör
005	Federplatten / Federbefestigungsteile für VA Aggregat
006	Achsfangseile
007 - 019	Luftfederbälge
020	Stahlglocken und Zubehör

Page

GB

002 - 004	U - Bolts and accessories
005	Spring plates / Spring suspension parts for VA
006	Cables for air suspension
007 - 019	Air springs
020	Steel pistons and accessories

Page

F

002 - 004	Brides de ressort
005	Plaques de ressort / Pièces de ressort pour l'agrégat VA
006	Câbles pour les agrégats hydrauliques
007 - 019	Coussins d'air
020	Pistons en acier et accessoires

045

045

Soweit Sie oder Ihre Kunden gleichwohl Montageanleitungen benötigen, fragen Sie uns vor der Bestellung. Montageanleitungen liegen nicht in allen Fällen bei. Please ask us for any assembly instructions you or your customers may need before ordering. Assembly instructions are not always included. Si vous ou vos clients avez néanmoins besoin des instructions de montage, demandez-nous les avant la commande. Les instructions de montage ne sont pas jointes automatiquement.



passend für / to fit / correspondant à Bergische Achsen

Federbriden  
U-bolts  
Brides de ressort

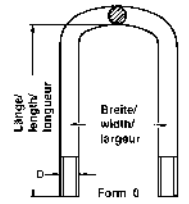

Artikelnummer Part Number N° de pièce	Form Type Profil	Abmessung Dimension Dimension	Länge Length Longueur	Gewindelänge Thread length Longueur fileté	OE Nr. Oe - no. Réf. oe.
045.000-00	0	133 x M20	x 332		03.138.34.02.0
045.001-00	0	160 x M20	x 315		03.138.35.02.0
045.048-00	0		x 330		03.138.35.09.0
045.002-00	0		x 370		03.138.35.10.0
045.066-00	0		x 370	125 mm	
045.060-00	0	125 x M24	x 210		03.138.44.17.0
045.061-00	0		x 270		03.138.44.19.0
045.046-00	0		x 280		03.138.44.08.0
045.028-00	0		x 308		03.138.44.09.0
045.032-00	0		x 320		03.138.44.15.0
045.007-00	0		x 331		03.138.44.02.1
045.026-00	0		x 340		03.138.44.18.0
045.020-00	0		x 360		03.138.44.01.2
045.008-00	0		x 386		03.138.44.03.1
045.010-00	0		x 415		03.138.44.10.0
045.009-00	0		x 436		03.138.44.06.1
045.063-00	0		x 452	310 mm	
045.062-00	0	152 x M24	x 290		03.138.41.17.0
045.021-00	0		x 300		03.138.41.13.0
045.039-00	0		x 310		03.138.41.16.0
045.023-00	0		x 320		03.138.41.08.0
045.005-00	0		x 350		03.138.41.05.0
045.017-00	0		x 365		03.138.41.06.0
045.022-00	0		x 385		03.138.41.07.0
045.045-00	0		x 398		03.138.41.02.0
045.006-00	0		x 435		03.138.41.03.0
045.064-00	0		x 435	255 mm	
045.024-00	0	180 x M24	x 340		03.138.45.08.0
045.031-00	0		x 360		03.138.45.07.0
045.036-00	0		x 380		03.138.45.06.0
045.018-00	0		x 400		03.138.45.03.0
045.044-00	0		x 420		03.138.45.04.0
045.019-00	0		x 440		03.138.45.05.0
045.051-00	0		x 440	230 mm	
045.067-00	0		x 485	250 mm	

Aufgeführte Original-Ersatzteilenummern dienen nur zu Vergleichszwecken und dürfen in Rechnungen und Lieferscheinen an die Fahrzeugbesitzer nicht erscheinen. Die von uns gelieferten Produkte sind ausschließlich dem bestimmungsgemäßen Gebrauch zuzuführen. Der Einbau darf nur durch geschultes Personal erfolgen. OE part nos. serve for comparison only and may not appear on invoices and delivery notes to the vehicle owners. The products we supply should only be used as intended and they should only be installed by trained staff. Les numéros d'origine ont seulement pour but la comparaison. Il n'est pas permis de mentionner les numéros d'origine dans les factures et les notes de livraison adressées aux propriétaires des véhicules. Les produits que nous livrons seront exclusivement utilisés pour un emploi conforme. Le montage sera uniquement exécuté par du personnel formé à cet effet.



passend für / to fit / correspondant à Bergische Achsen

Federbriden  
U-bolts  
Brides de ressort

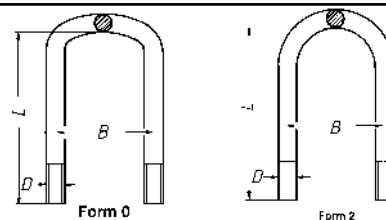

Artikelnummer Part Number N° de pièce	Form Type Profil	Abmessung Dimension Dimension	Länge Length Longueur	Gewindelänge Thread length Longueur fileté	OE Nr. Oe - no. Réf. oe.
045.035-00	0	192 x M24	x 430		03.138.42.01.0
045.011-00	0	175 x M30 x 2	x 390		03.138.50.06.0
045.012-00	0		x 432		03.138.50.08.0
045.030-00	2	105 x M24	x 340		03.138.40.08.0
045.025-00	2	152 x M24	x 290		03.138.41.14.0
045.033-00	2		x 310		03.138.41.11.0
045.015-00	2		x 335		03.138.41.10.0
045.016-00	2		x 355		03.138.41.09.0
045.049-00	2		x 370		03.138.41.15.0
045.050-00	2		x 400		03.138.41.04.0
045.065-00	2		x 400	195 mm	
045.014-00	2	233 x M36	x 560		03.138.60.03.0
045.068-00	2		x 585		03.138.60.04.0
045.037-00	2		x 600		03.138.60.10.0
045.034-00	2	290 x M36	x 640		03.138.61.02.0
045.047-00	2		x 670		03.138.61.07.0

Sechskantmuttern (Klasse 8)  
Hexagon nuts (Quality 8)  
Ecoues à tête six pans (Qualité 8)

DIN EN ISO 24032 (DIN 934)

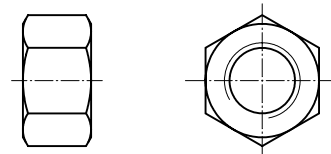

Artikelnummer Part Number N° de pièce	Abmessung Dimension Dimension	OE Nr. Oe - no. Réf. oe.
045.100-00	M20	02.5202.24.80
045.101-00	M24	02.5202.30.80
045.105-00	M24 x 2,0	02.5202.32.80
045.102-00	M30	02.5202.36.80
045.103-00	M30 x 2,0	02.5202.38.80
045.104-00	M36	02.5202.44.80

Aufgeführte Original-Ersatzteilenummern dienen nur zu Vergleichszwecken und dürfen in Rechnungen und Lieferscheinen an die Fahrzeugbesitzer nicht erscheinen. Die von uns gelieferten Produkte sind ausschließlich dem bestimmungsgemäßen Gebrauch zuzuführen. Der Einbau darf nur durch geschultes Personal erfolgen. OE part nos. serve for comparison only and may not appear on invoices and delivery notes to the vehicle owners. The products we supply should only be used as intended and they should only be installed by trained staff. Les numéros d'origine ont seulement pour but la comparaison. Il n'est pas permis de mentionner les numéros d'origine dans les factures et les notes de livraison adressées aux propriétaires des véhicules. Les produits que nous livrons seront exclusivement utilisés pour un emploi conforme. Le montage sera uniquement exécuté par du personnel formé à cet effet.



passend für / to fit / correspondant à Bergische Achsen

## Sicherungsmutter / Schrauben

Lock nut / Screws

Contre-écrou / Vis



Artikelnummer Part Number N° de pièce	Bezeichnung Description Description	Abmessung Dimension Dimension	Bemerkung Remark Remarque	OE Nr. Oe - no. Réf. oe.
045.415-00	Sicherungsmutter Lock nut Contre-écrou	M12-10	verzinkt galvanized zingué	02.5273.33.80
045.774-00	Schraube Screw Vis	M16 x 70		02.5070.96.00
405.040-00	Schraube Screw Vis	M12 x 40		02.5070.65.00

## Füllstücke

Segments

Ségments



Artikelnummer Part Number N° de pièce	Abmessung Dimension Dimension	Bemerkung Remark Remarque	OE Nr. Oe - no. Réf. oe.
045.710-00	33 x 33 x 100		
045.090-00	30 x 42 x 107	120 mm Vierkantachse Square axle 120 mm Essieu carré 120 mm	03.345.23.02.0
045.082-00	37 x 49 x 152	150 mm Vierkantachse Square axle 150 mm Essieu carré 150 mm	03.345.25.01.0



Ersatzteile  
Replacement parts 04x.xxx-xx  
Pièces de rechange

Original Bergische Achsen Ersatzteile  
Original replacement parts Bergische Achsen 40x.xxx-xx  
Pièces de rechange d'origine Bergische Achsen

Aufgeführte Original-Ersatzteilenummern dienen nur zu Vergleichszwecken und dürfen in Rechnungen und Lieferscheinen an die Fahrzeugbesitzer nicht erscheinen. Die von uns gelieferten Produkte sind ausschließlich dem bestimmungsgemäßen Gebrauch zuzuführen. Der Einbau darf nur durch geschultes Personal erfolgen. OE part nos. serve for comparison only and may not appear on invoices and delivery notes to the vehicle owners. The products we supply should only be used as intended and they should only be installed by trained staff. Les numéros d'origine ont seulement pour but la comparaison. Il n'est pas permis de mentionner les numéros d'origine dans les factures et les notes de livraison adressées aux propriétaires des véhicules. Les produits que nous livrons seront exclusivement utilisés pour un emploi conforme. Le montage sera uniquement exécuté par du personnel formé à cet effet.



passend für / to fit / correspondant à Bergische Achsen

Federplatten  
Spring plates  
Plaques de ressort



Artikelnummer Part Number N° de pièce	Abmessung Dimension Dimension	Bemerkung Remark Remarque	OE Nr. Oe - no. Réf. oe.
045.080-00	125 x 152	150 mm Vierkantachse Square axle 150 mm Essieu carré 150 mm	03.145.22.01.0

Federbefestigungsteile für VA Aggregat  
Spring suspension parts for VA  
Pièces de ressort pour l'agrégat VA

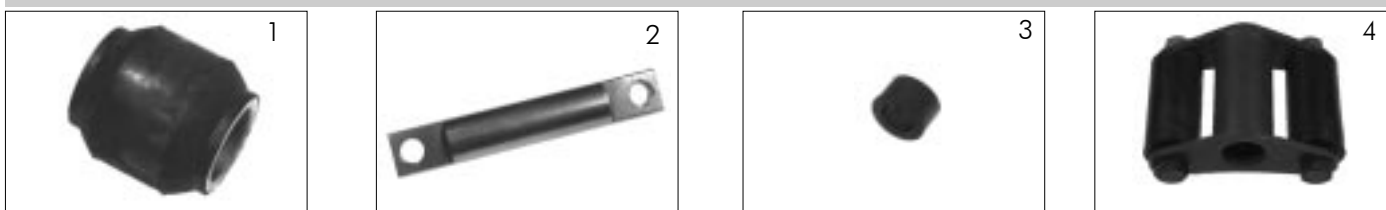

Artikelnummer Part Number N° de pièce	Abbildung Illustration Illustration	Bezeichnung Description Description	Abmessung Dimension Dimension	OE Nr. Oe - no. Réf. oe.
043.015-10	1	Silentblock Silentbloc Silentbloc	30 x 60 x 102	02.0316.06.00
045.042-00	2	Bolzen Bolt Goujon	30 x 175 / Ø 13 mm	03.084.46.11.0
045.744-00	2	Bolzen Bolt Goujon	30 x 175 / Ø 15 mm	03.084.46.24.0
045.041-00	3	Hülse Sleeve Douille	13 x 22 x 11	03.200.72.08.0
044.752-00	4	Halter Bracket Support		05.189.05.27.0

Aufgeführte Original-Ersatzteilenummern dienen nur zu Vergleichszwecken und dürfen in Rechnungen und Lieferscheinen an die Fahrzeugbesitzer nicht erscheinen. Die von uns gelieferten Produkte sind ausschließlich dem bestimmungsgemäßen Gebrauch zuzuführen. Der Einbau darf nur durch geschultes Personal erfolgen. OE part nos. serve for comparison only and may not appear on invoices and delivery notes to the vehicle owners. The products we supply should only be used as intended and they should only be installed by trained staff. Les numéros d'origine ont seulement pour but la comparaison. Il n'est pas permis de mentionner les numéros d'origine dans les factures et les notes de livraison adressées aux propriétaires des véhicules. Les produits que nous livrons seront exclusivement utilisés pour un emploi conforme. Le montage sera uniquement exécuté par du personnel formé à cet effet.



Achsfangseile für Luftfederung  
Cables for air suspension  
Câbles pour suspension pneumatique

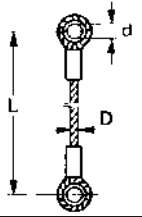

Artikelnummer Part Number N° de pièce	L	D	d	OE Nr. Oe - no. Réf. oe.
045.112-00	730	12	34,5	05.327.14.15.0
045.113-00	865	12	34,5	05.327.14.13.0
045.114-00	940	12	34,5	05.327.14.04.0
045.115-00	1010	12	34,5	05.327.14.05.0
045.116-00	1060	12	34,5	05.327.14.06.0
045.117-00	1120	12	34,5	05.327.14.03.0
045.118-00	1160	12	34,5	05.327.14.02.0
045.119-00	1220	12	34,5	05.327.14.01.0
045.120-00	1270	12	34,5	05.327.14.09.0
045.121-00	1330	12	34,5	05.327.14.08.0
045.127-00	1350	12	34,5	05.327.14.19.0
045.122-00	1390	12	34,5	05.327.14.14.0
045.123-00	1415	12	34,5	05.327.14.10.0
045.124-00	1455	12	34,5	05.327.14.07.0
045.125-00	1500	12	34,5	05.327.14.11.0
045.126-00	1550	12	34,5	05.327.14.12.0
045.128-00	1570	12	34,5	05.327.14.18.0
045.129-00	1685	12	34,5	05.327.14.20.0
045.130-00	1775	12	34,5	05.327.14.21.0

Achsfangseile für Hydro - Aggregate  
Cables for hydraulic suspensions  
Câbles pour les agrégats hydrauliques

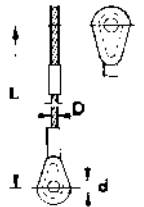

Artikelnummer Part Number N° de pièce	L	D	d	OE Nr. Oe - no. Réf. oe.
045.110-00	355	12	25/30	05.327.14.16.0
045.111-00	375	12	25/30	05.327.14.17.0



passend für / to fit / correspondant à Bergische Achsen

VERGLEICHSLISTE / PE - Nr. NEU - ALT  
 CROSS REFERENCE LIST / PE - NO. NEW - OLD  
 LISTE DE CORRESPONDANCE / PE-NO. NOUVEAU - VIEUX

PE - Nr. - Neu PE - No. - New PE - No. - Nouveau	PE - Nr. - Alt PE - No. - Old PE - No. - Vieux	Seite Page Page	PE - Nr. - Neu PE - No. - New PE - No. - Nouveau	PE - Nr. - Alt PE - No. - Old PE - No. - Vieux	Seite Page Page
084.002-10	076.703-00	008	084.082-13	045.794-00	014
084.002-11	076.587-10	008	084.082-21	076.598-20	013
084.002-20	076.703-20	008	084.082-41	076.598-40	013
084.003-10	076.567-10	008	084.083-11	076.589-10	014
084.003-20	076.567-00	008	084.083-12	045.751-10	014
084.004-12	045.402-10	009	084.083-21	076.589-20	014
084.004-32	045.402-00	009	084.083-31	076.589-30	014
084.007-10	076.700-10	009	084.083-41	076.589-40	014
084.007-20	076.700-20	009	084.083-42	045.751-40	014
084.007-30	076.700-30	009	084.084-11	076.575-10	015
084.007-40	076.700-40	009	084.084-12	045.795-10	015
084.007-50	076.700-00	009	084.084-41	076.575-40	015
084.009-10	076.702-10	010	084.093-10	076.566-10	016
084.009-20	076.702-20	010	084.116-11	076.584-10	016
084.009-50	076.702-00	010	084.116-12	045.796-10	016
084.017-10	076.704-10	010	084.116-21	076.553-20	016
084.017-20	076.704-20	010	084.116-41	076.584-40	016
084.017-30	076.704-30	010	084.123-11	076.437-10	017
084.017-40	076.704-40	010	084.123-12	045.750-10	017
084.017-50	076.704-00	010	084.128-11	076.547-10	019
084.018-10	076.705-10	010	084.128-21	076.547-20	019
084.018-20	076.705-20	010	084.128-41	076.547-40	019
084.018-30	076.705-30	010			
084.018-40	076.705-40	010			
084.018-50	076.705-00	010			
084.029-10	076.706-10	011			
084.029-20	076.706-20	011			
084.029-30	076.706-30	011			
084.029-40	076.706-40	011			
084.029-50	076.706-00	011			
084.032-10	076.519-10	011			
084.059-11	076.588-10	011			
084.059-12	045.777-00	012			
084.059-12	045.790-00	012			
084.059-12	045.791-10	012			
084.059-13	045.792-10	012			
084.059-21	076.588-20	011			
084.059-31	076.588-30	011			
084.059-41	076.588-40	011			
084.059-42	045.791-40	012			
084.059-51	076.588-00	011			
084.078-10	076.579-10	012			
084.082-11	076.598-10	013			
084.082-12	045.789-10	013			
084.082-13	045.793-10	014			



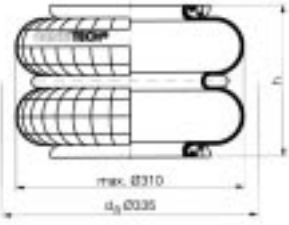
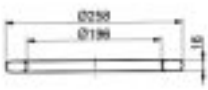
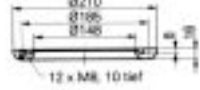
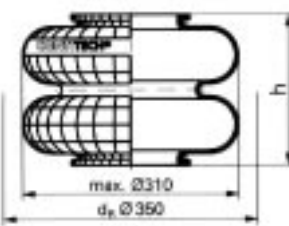
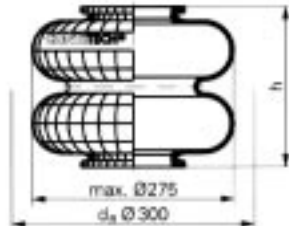

passend für / to fit / correspondant à Bergische Achsen

Schnittansicht Cross section view Vue en coupe	Ansicht von oben Top view Vue de dessus	Ansicht von unten Bottom view Vue de dessous	Vgl. - Nr. passend für Comp. ref. to fit Réf. de comp. correspondant
			<p><b>084.002-11</b> <u>Conti 608 M</u></p>
<p><u>OE Nr. / OE - No. / Réf. oe.</u></p> <p>05.429.00.01.0</p>			
Schnittansicht Cross section view Vue en coupe	Ansicht von oben Top view Vue de dessus	Ansicht von unten Bottom view Vue de dessous	Vgl. - Nr. passend für Comp. ref. to fit Réf. de comp. correspondant
			<p><b>084.002-10</b> <u>Conti 608 N</u></p> <p><b>084.002-20</b> <u>Phoenix 2B 20 R</u></p>
<p><u>OE Nr. / OE - No. / Réf. oe.</u></p> <p>02.2002.05.00</p>			
Schnittansicht Cross section view Vue en coupe	Ansicht von oben Top view Vue de dessus	Ansicht von unten Bottom view Vue de dessous	Vgl. - Nr. passend für Comp. ref. to fit Réf. de comp. correspondant
			<p><b>084.003-10</b> <u>Conti 620 N</u></p> <p><b>084.003-20</b> <u>Phoenix 2B 15 R</u></p> <p>8 bar</p>
<p><u>OE Nr. / OE - No. / Réf. oe.</u></p> <p>05.419.00.28.0 / 02.2002.08.00</p>			

Aufgeführte Original-Ersatzteilenummern dienen nur zu Vergleichszwecken und dürfen in Rechnungen und Lieferscheinen an die Fahrzeugbesitzer nicht erscheinen. Die von uns gelieferten Produkte sind ausschließlich dem bestimmungsgemäßen Gebrauch zuzuführen. Der Einbau darf nur durch geschultes Personal erfolgen. OE part nos. serve for comparison only and may not appear on invoices and delivery notes to the vehicle owners. The products we supply should only be used as intended and they should only be installed by trained staff. Les numéros d'origine ont seulement pour but la comparaison. Il n'est pas permis de mentionner les numéros d'origine dans les factures et les notes de livraison adressées aux propriétaires des véhicules. Les produits que nous livrons seront exclusivement utilisés pour un emploi conforme. Le montage sera uniquement exécuté par du personnel formé à cet effet.

passend für / to fit / correspondant à Bergische Achsen

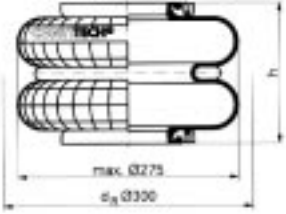
Schnittansicht Cross section view Vue en coupe	Ansicht von oben Top view Vue de dessus	Ansicht von unten Bottom view Vue de dessous	Vgl. - Nr. passend für Comp. ref. to fit Réf. de comp. correspondant
			<p><b>084.004-10</b> <u>Conti 620 N Hydro</u></p> <p>17 bar</p>

OE Nr. / OE - No. / Réf. oe.

02.2002.09.00

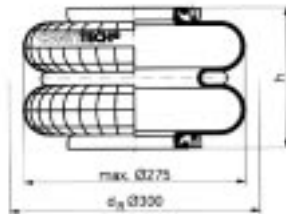
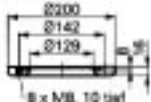
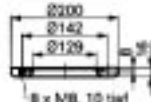
Schnittansicht Cross section view Vue en coupe	Ansicht von oben Top view Vue de dessus	Ansicht von unten Bottom view Vue de dessous	Vgl. - Nr. passend für Comp. ref. to fit Réf. de comp. correspondant
			<p><b>084.004-12</b> <u>Conti 620 M Hydro</u></p> <p><b>084.004-32</b> <u>CF Gomma T 245 BV</u></p> <p>17 bar</p>

OE Nr. / OE - No. / Réf. oe.

05.419.00.14.0

Schnittansicht Cross section view Vue en coupe	Ansicht von oben Top view Vue de dessus	Ansicht von unten Bottom view Vue de dessous	Vgl. - Nr. passend für Comp. ref. to fit Réf. de comp. correspondant
			<p><b>084.007-10</b> <u>Conti 644 N</u></p> <p><b>084.007-20</b> <u>Phoenix 1E 21</u></p> <p><b>084.007-30</b> <u>CF Gomma 1S 285-24</u></p> <p><b>084.007-40</b> <u>Goodyear 8017</u></p> <p><b>084.007-50</b> <u>Firestone W01-095-0118</u></p> <p><b>084.007-70</b></p>



OE Nr. / OE - No. / Réf. oe.

02.2002.44.00

Aufgeführte Original-Ersatzteilenummern dienen nur zu Vergleichszwecken und dürfen in Rechnungen und Lieferscheinen an die Fahrzeugbesitzer nicht erscheinen. Die von uns gelieferten Produkte sind ausschließlich dem bestimmungsgemäßen Gebrauch zuzuführen. Der Einbau darf nur durch geschultes Personal erfolgen. OE part nos. serve for comparison only and may not appear on invoices and delivery notes to the vehicle owners. The products we supply should only be used as intended and they should only be installed by trained staff. Les numéros d'origine ont seulement pour but la comparaison. Il n'est pas permis de mentionner les numéros d'origine dans les factures et les notes de livraison adressées aux propriétaires des véhicules. Les produits que nous livrons seront exclusivement utilisés pour un emploi conforme. Le montage sera uniquement exécuté par du personnel formé à cet effet.



passend für / to fit / correspondant à Bergische Achsen

Schnittansicht Cross section view Vue en coupe	Ansicht von oben Top view Vue de dessus	Ansicht von unten Bottom view Vue de dessous	Vgl. - Nr. passend für Comp. ref. to fit Réf. de comp. correspondant
			<p>084.009-10 <u>Conti 662 N</u></p> <p>084.009-20 <u>Phoenix 1E 32</u></p> <p>084.007-40 <u>Goodyear 9007</u></p> <p>084.009-50 <u>Firestone W01-095-0030</u></p> <p> 084.009-70 </p>



OE Nr. / OE - No. / Réf. oe.

02.2002.46.00

Schnittansicht Cross section view Vue en coupe	Ansicht von oben Top view Vue de dessus	Ansicht von unten Bottom view Vue de dessous	Vgl. - Nr. passend für Comp. ref. to fit Réf. de comp. correspondant
			<p>084.017-10 <u>Conti 719 N</u></p> <p>084.017-20 <u>Phoenix 1F 32 B</u></p> <p>084.017-30 <u>CF Gomma 1SC 360-43</u></p> <p>084.017-40 <u>Goodyear 8118</u></p> <p>084.017-50 <u>Firestone W01-095-0192</u></p>

OE Nr. / OE - No. / Réf. oe.

02.2002.40.00

Schnittansicht Cross section view Vue en coupe	Ansicht von oben Top view Vue de dessus	Ansicht von unten Bottom view Vue de dessous	Vgl. - Nr. passend für Comp. ref. to fit Réf. de comp. correspondant
			<p>084.018-10 <u>Conti 720 N</u></p> <p>084.018-20 <u>Phoenix 1F 21</u></p> <p>084.018-30 <u>CF Gomma 1SC 290-30</u></p> <p>084.018-40 <u>Goodyear 9008</u></p> <p>084.018-50 <u>Firestone W01-095-0195</u></p> <p> 084.018-70 </p>

OE Nr. / OE - No. / Réf. oe.

02.2002.41.00

Aufgeführte Original-Ersatzteilenummern dienen nur zu Vergleichszwecken und dürfen in Rechnungen und Lieferscheinen an die Fahrzeugbesitzer nicht erscheinen. Die von uns gelieferten Produkte sind ausschließlich dem bestimmungsgemäßen Gebrauch zuzuführen. Der Einbau darf nur durch geschultes Personal erfolgen. OE part nos. serve for comparison only and may not appear on invoices and delivery notes to the vehicle owners. The products we supply should only be used as intended and they should only be installed by trained staff. Les numéros d'origine ont seulement pour but la comparaison. Il n'est pas permis de mentionner les numéros d'origine dans les factures et les notes de livraison adressées aux propriétaires des véhicules. Les produits que nous livrons seront exclusivement utilisés pour un emploi conforme. Le montage sera uniquement exécuté par du personnel formé à cet effet.



passend für / to fit / correspondant à Bergische Achsen

Schnittansicht Cross section view Vue en coupe	Ansicht von oben Top view Vue de dessus	Ansicht von unten Bottom view Vue de dessous	Vgl. - Nr. passend für Comp. ref. to fit Réf. de comp. correspondant
			<p>084.029-10 <u>Conti 762 N</u></p> <p>084.029-20 <u>Phoenix 1F 32</u></p> <p>084.029-30 <u>CF Gomma 1SC 360-30</u></p> <p>084.029-40 <u>Goodyear 9010</u></p> <p>084.029-50 <u>Firestone W01-095-0190</u></p>

OE Nr. / OE - No. / Réf. oe.

02.2002.42.00

Schnittansicht Cross section view Vue en coupe	Ansicht von oben Top view Vue de dessus	Ansicht von unten Bottom view Vue de dessous	Vgl. - Nr. passend für Comp. ref. to fit Réf. de comp. correspondant
			<p>084.032-10 <u>Conti 775 N</u></p>

OE Nr. / OE - No. / Réf. oe.

02.2002.47.00

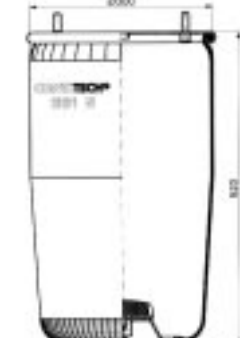
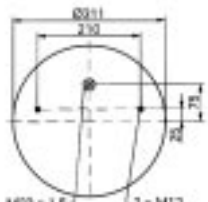
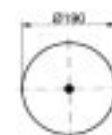
Schnittansicht Cross section view Vue en coupe	Ansicht von oben Top view Vue de dessus	Ansicht von unten Bottom view Vue de dessous	Vgl. - Nr. passend für Comp. ref. to fit Réf. de comp. correspondant
			<p>084.059-11 <u>Conti 881 MB</u></p> <p>084.059-21 <u>Phoenix 1DK 32/36</u></p> <p>084.059-31 <u>CF Gomma B36 / 204 530</u></p> <p>084.059-41 <u>Goodyear 1R14-708</u></p> <p>084.059-51 <u>Firestone W01-M58-8978</u></p> <p>084.059-71 <u>Typ / Type / Type 36</u></p>

OE Nr. / OE - No. / Réf. oe.

05.429.40.01.0

Aufgeführte Original-Ersatzteilenummern dienen nur zu Vergleichszwecken und dürfen in Rechnungen und Lieferscheinen an die Fahrzeugbesitzer nicht erscheinen. Die von uns gelieferten Produkte sind ausschließlich dem bestimmungsgemäßen Gebrauch zuzuführen. Der Einbau darf nur durch geschultes Personal erfolgen. OE part nos. serve for comparison only and may not appear on invoices and delivery notes to the vehicle owners. The products we supply should only be used as intended and they should only be installed by trained staff. Les numéros d'origine ont seulement pour but la comparaison. Il n'est pas permis de mentionner les numéros d'origine dans les factures et les notes de livraison adressées aux propriétaires des véhicules. Les produits que nous livrons seront exclusivement utilisés pour un emploi conforme. Le montage sera uniquement exécuté par du personnel formé à cet effet.



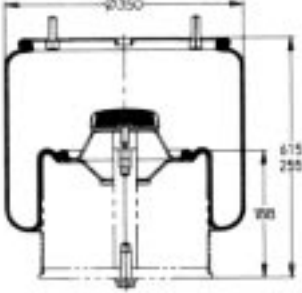
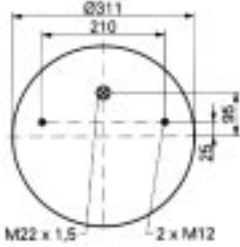
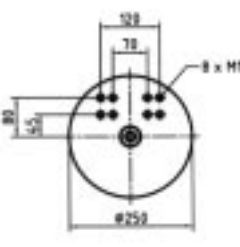

passend für / to fit / correspondant à Bergische Achsen

Schnittansicht Cross section view Vue en coupe	Ansicht von oben Top view Vue de dessus	Ansicht von unten Bottom view Vue de dessous	Vgl. - Nr. passend für Comp. ref. to fit Réf. de comp. correspondant
			<p><b>084.059-12</b> Conti 881 MB <b>084.059-42</b> Goodyear 1R14-712 <b>084.059-72</b></p> <p>Typ 36 / Hub 200 mm mit Stahlkolben Type 36 / 200 mm Stroke with steel piston Type 36 / 200 mm levée avec piston d'acier</p>

OE Nr. / OE - No. / Réf. oe.

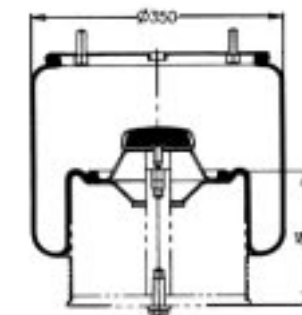
05.429.40.08.1 / 05.429.40.27.1 / 05.429.41.21.1 / 05.429.41.36.1

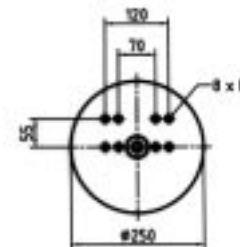
Schnittansicht Cross section view Vue en coupe	Ansicht von oben Top view Vue de dessus	Ansicht von unten Bottom view Vue de dessous	Vgl. - Nr. passend für Comp. ref. to fit Réf. de comp. correspondant
			<p><b>084.059-13</b> Conti 881 MB <b>084.059-73</b></p> <p>Typ 36 / Hub 200 mm mit Stahlkolben Type 36 / 200 mm Stroke with steel piston Type 36 / 200 mm levée avec piston d'acier</p>

OE Nr. / OE - No. / Réf. oe.

05.429.41.66.1

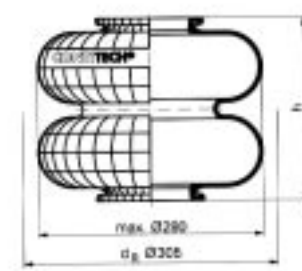
Schnittansicht Cross section view Vue en coupe	Ansicht von oben Top view Vue de dessus	Ansicht von unten Bottom view Vue de dessous	Vgl. - Nr. passend für Comp. ref. to fit Réf. de comp. correspondant
			<p><b>084.078-10</b> Conti 926 N</p>

OE Nr. / OE - No. / Réf. oe.

02.2002.12.00

Aufgeführte Original-Ersatzteilenummern dienen nur zu Vergleichszwecken und dürfen in Rechnungen und Lieferscheinen an die Fahrzeugbesitzer nicht erscheinen. Die von uns gelieferten Produkte sind ausschließlich dem bestimmungsgemäßen Gebrauch zuzuführen. Der Einbau darf nur durch geschultes Personal erfolgen. OE part nos. serve for comparison only and may not appear on invoices and delivery notes to the vehicle owners. The products we supply should only be used as intended and they should only be installed by trained staff. Les numéros d'origine ont seulement pour but la comparaison. Il n'est pas permis de mentionner les numéros d'origine dans les factures et les notes de livraison adressées aux propriétaires des véhicules. Les produits que nous livrons seront exclusivement utilisés pour un emploi conforme. Le montage sera uniquement exécuté par du personnel formé à cet effet.

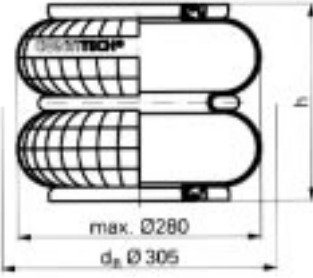
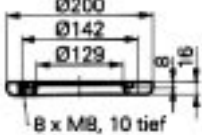
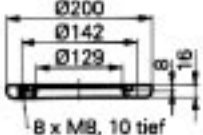

passend für / to fit / correspondant à Bergische Achsen

Schnittansicht Cross section view Vue en coupe	Ansicht von oben Top view Vue de dessus	Ansicht von unten Bottom view Vue de dessous	Vgl. - Nr. passend für Comp. ref. to fit Réf. de comp. correspondant
			<p><b>084.078-11</b> Conti 926 M</p>

OE Nr. / OE - No. / Réf. oe.

05.429.00.04.0

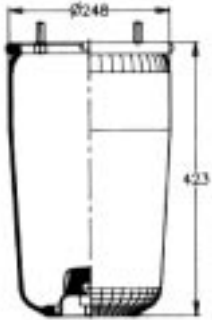
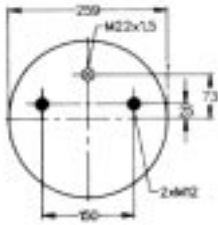
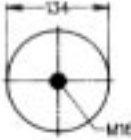
Schnittansicht Cross section view Vue en coupe	Ansicht von oben Top view Vue de dessus	Ansicht von unten Bottom view Vue de dessous	Vgl. - Nr. passend für Comp. ref. to fit Réf. de comp. correspondant
			<p><b>084.082-11</b> Conti 940 MB <b>084.082-21</b> Phoenix 1DK 21 / 30 K <b>084.082-41</b> Goodyear 1R11-703 <b>084.082-71</b></p> <p>Typ / Type / Type 30K</p>

OE Nr. / OE - No. / Réf. oe.

05.429.40.91.0

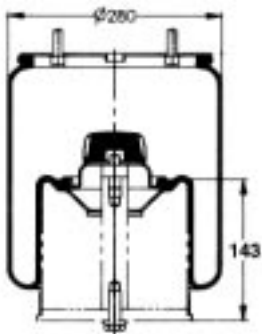
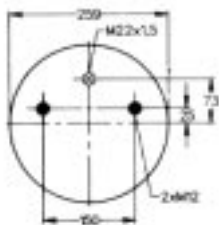
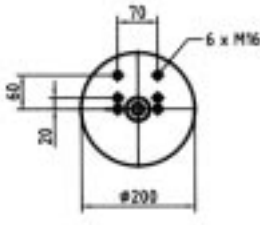
Schnittansicht Cross section view Vue en coupe	Ansicht von oben Top view Vue de dessus	Ansicht von unten Bottom view Vue de dessous	Vgl. - Nr. passend für Comp. ref. to fit Réf. de comp. correspondant
			<p><b>084.082-12</b> Conti 940 MB <b>084.082-42</b> Goodyear 1R11-703 kpl. <b>084.082-72</b></p> <p>Typ 30K / Hub 180 mm mit Stahlkolben Type 30K / 180 mm Stroke with steel piston Type 30K / 180 mm levée avec piston d'acier</p>

OE Nr. / OE - No. / Réf. oe.

05.429.41.14.1 / 05.429.41.23.1 / 05.429.42.19.1

Aufgeführte Original-Ersatzteilenummern dienen nur zu Vergleichszwecken und dürfen in Rechnungen und Lieferscheinen an die Fahrzeugbesitzer nicht erscheinen. Die von uns gelieferten Produkte sind ausschließlich dem bestimmungsgemäßen Gebrauch zuzuführen. Der Einbau darf nur durch geschultes Personal erfolgen. OE part nos. serve for comparison only and may not appear on invoices and delivery notes to the vehicle owners. The products we supply should only be used as intended and they should only be installed by trained staff. Les numéros d'origine ont seulement pour but la comparaison. Il n'est pas permis de mentionner les numéros d'origine dans les factures et les notes de livraison adressées aux propriétaires des véhicules. Les produits que nous livrons seront exclusivement utilisés pour un emploi conforme. Le montage sera uniquement exécuté par du personnel formé à cet effet.

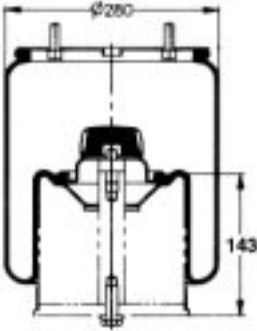
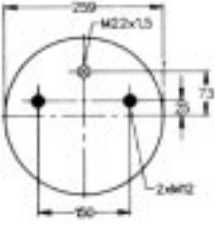
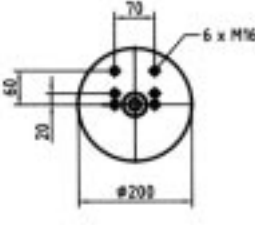

passend für / to fit / correspondant à Bergische Achsen

Schnittansicht Cross section view Vue en coupe	Ansicht von oben Top view Vue de dessus	Ansicht von unten Bottom view Vue de dessous	Vgl. - Nr. passend für Comp. ref. to fit Réf. de comp. correspondant
			<p><b>084.082-13</b> Conti 940 MB <b>084.082-43</b> Goodyear 1R11-703 kpl. <b>084.082-73</b></p> <p>Typ 30K / Hub 180 mm mit Stahlkolben Type 30K / 180 mm Stroke with steel piston Type 30K / 180 mm levée avec piston d'acier</p>

OE Nr. / OE - No. / Réf. oe.

05.429.40.93.1 / 05.429.40.94.1 / 05.429.42.41.1

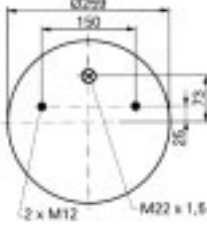
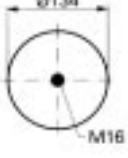
Schnittansicht Cross section view Vue en coupe	Ansicht von oben Top view Vue de dessus	Ansicht von unten Bottom view Vue de dessous	Vgl. - Nr. passend für Comp. ref. to fit Réf. de comp. correspondant
			<p><b>084.083-11</b> Conti 941 MB <b>084.083-21</b> Phoenix 1DK 21-30 <b>084.083-31</b> CF Gomma 1TC 300-36 CF Gomma 204 466 <b>084.083-41</b> Goodyear 1R11-700</p> <p><b>084.083-71</b> Typ / Type / Type 30</p>

OE Nr. / OE - No. / Réf. oe.

05.429.40.03.0

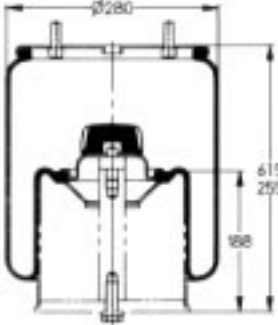
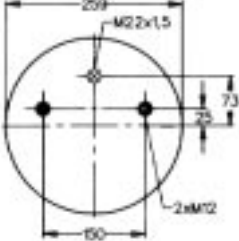
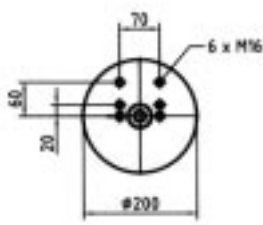
Schnittansicht Cross section view Vue en coupe	Ansicht von oben Top view Vue de dessus	Ansicht von unten Bottom view Vue de dessous	Vgl. - Nr. passend für Comp. ref. to fit Réf. de comp. correspondant
			<p><b>084.083-12</b> Conti 941 MB <b>084.083-42</b> Goodyear 1R11-701 <b>084.083-72</b></p> <p>Typ 30 / Hub 200 mm mit Stahlkolben Type 30 / 200 mm Stroke with steel piston Type 30 / 200 mm levée avec piston d'acier</p>

OE Nr. / OE - No. / Réf. oe.

05.429.40.28.1 / 05.429.42.18.1 / 05.429.41.24.1

Aufgeführte Original-Ersatzteilenummern dienen nur zu Vergleichszwecken und dürfen in Rechnungen und Lieferscheinen an die Fahrzeugbesitzer nicht erscheinen. Die von uns gelieferten Produkte sind ausschließlich dem bestimmungsgemäßen Gebrauch zuzuführen. Der Einbau darf nur durch geschultes Personal erfolgen. OE part nos. serve for comparison only and may not appear on invoices and delivery notes to the vehicle owners. The products we supply should only be used as intended and they should only be installed by trained staff. Les numéros d'origine ont seulement pour but la comparaison. Il n'est pas permis de mentionner les numéros d'origine dans les factures et les notes de livraison adressées aux propriétaires des véhicules. Les produits que nous livrons seront exclusivement utilisés pour un emploi conforme. Le montage sera uniquement exécuté par du personnel formé à cet effet.



passend für / to fit / correspondant à Bergische Achsen

Schnittansicht Cross section view Vue en coupe	Ansicht von oben Top view Vue de dessus	Ansicht von unten Bottom view Vue de dessous	Vgl. - Nr. passend für Comp. ref. to fit Réf. de comp. correspondant
			<p>084.084-11 Conti 942 MB 084.084-21 Phoenix Typ 36-1 084.084-41 Goodyear 1R14-700</p> <p>084.084-71</p> <p>Typ / Type / Type 36-1</p>

OE Nr. / OE - No. / Réf. oe.

05.429.40.05.0

Schnittansicht Cross section view Vue en coupe	Ansicht von oben Top view Vue de dessus	Ansicht von unten Bottom view Vue de dessous	Vgl. - Nr. passend für Comp. ref. to fit Réf. de comp. correspondant
			<p>084.084-12 Conti 942 MB</p> <p>084.084-72</p> <p>Typ 36-1 / Hub 340 mm mit Stahlkolben Type 36-1 / 340 mm Stroke with steel piston Type 36-1 / 340 mm levée avec piston d'acier</p>

OE Nr. / OE - No. / Réf. oe.

05.429.41.69.0

Schnittansicht Cross section view Vue en coupe	Ansicht von oben Top view Vue de dessus	Ansicht von unten Bottom view Vue de dessous	Vgl. - Nr. passend für Comp. ref. to fit Réf. de comp. correspondant
			<p>084.088-11 Conti 951 MB</p>

OE Nr. / OE - No. / Réf. oe.

05.429.40.72.1

Aufgeführte Original-Ersatzteilenummern dienen nur zu Vergleichszwecken und dürfen in Rechnungen und Lieferscheinen an die Fahrzeugbesitzer nicht erscheinen. Die von uns gelieferten Produkte sind ausschließlich dem bestimmungsgemäßen Gebrauch zuzuführen. Der Einbau darf nur durch geschultes Personal erfolgen. OE part nos. serve for comparison only and may not appear on invoices and delivery notes to the vehicle owners. The products we supply should only be used as intended and they should only be installed by trained staff. Les numéros d'origine ont seulement pour but la comparaison. Il n'est pas permis de mentionner les numéros d'origine dans les factures et les notes de livraison adressées aux propriétaires des véhicules. Les produits que nous livrons seront exclusivement utilisés pour un emploi conforme. Le montage sera uniquement exécuté par du personnel formé à cet effet.





passend für / to fit / correspondant à Bergische Achsen

Schnittansicht Cross section view Vue en coupe	Ansicht von oben Top view Vue de dessus	Ansicht von unten Bottom view Vue de dessous	Vgl. - Nr. passend für Comp. ref. to fit Réf. de comp. correspondant
			<p><b>084.093-10</b> Conti 1774 N</p>

OE Nr. / OE - No. / Réf. oe.

02.2002.43.00

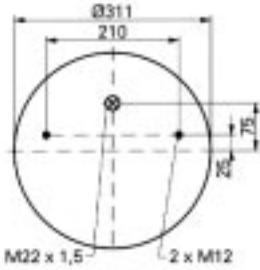
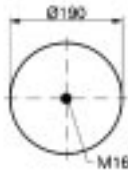
Schnittansicht Cross section view Vue en coupe	Ansicht von oben Top view Vue de dessus	Ansicht von unten Bottom view Vue de dessous	Vgl. - Nr. passend für Comp. ref. to fit Réf. de comp. correspondant
			<p><b>084.116-11</b> Conti 4881 N P02 <b>084.116-21</b> Phoenix 1 DK 32-36K <b>084.116-41</b> Goodyear 1R14-701 <b>084.116-71</b></p> <p>Typ / Type / Type 36K</p>

OE Nr. / OE - No. / Réf. oe.

05.429.41.01.0

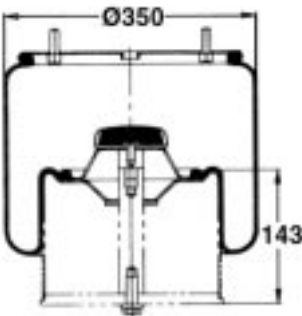
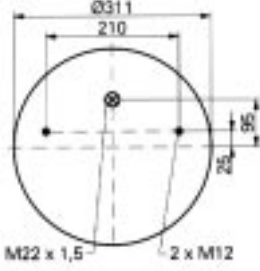
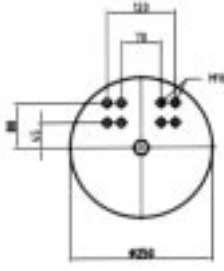
Schnittansicht Cross section view Vue en coupe	Ansicht von oben Top view Vue de dessus	Ansicht von unten Bottom view Vue de dessous	Vgl. - Nr. passend für Comp. ref. to fit Réf. de comp. correspondant
			<p><b>084.116-12</b> Conti 4881 N P02 <b>084.116-42</b> Goodyear 1R14-724 <b>084.116-72</b></p> <p>Typ 36K / Hub 180 mm mit Stahlkolben Type 36K / 180 mm Stroke with steel piston Type 36 / 180 mm levée avec piston d'acier</p>

OE Nr. / OE - No. / Réf. oe.

05.429.41.31.1

Aufgeführte Original-Ersatzteilenummern dienen nur zu Vergleichszwecken und dürfen in Rechnungen und Lieferscheinen an die Fahrzeugbesitzer nicht erscheinen. Die von uns gelieferten Produkte sind ausschließlich dem bestimmungsgemäßen Gebrauch zuzuführen. Der Einbau darf nur durch geschultes Personal erfolgen. OE part nos. serve for comparison only and may not appear on invoices and delivery notes to the vehicle owners. The products we supply should only be used as intended and they should only be installed by trained staff. Les numéros d'origine ont seulement pour but la comparaison. Il n'est pas permis de mentionner les numéros d'origine dans les factures et les notes de livraison adressées aux propriétaires des véhicules. Les produits que nous livrons seront exclusivement utilisés pour un emploi conforme. Le montage sera uniquement exécuté par du personnel formé à cet effet.



passend für / to fit / correspondant à Bergische Achsen

Schnittansicht Cross section view Vue en coupe	Ansicht von oben Top view Vue de dessus	Ansicht von unten Bottom view Vue de dessous	Vgl. - Nr. passend für Comp. ref. to fit Réf. de comp. correspondant
			<p><b>084.122-11</b> <u>Conti 4940 N P02</u></p>

OE Nr. / OE - No. / Réf. oe.

05.429.41.56.0

Schnittansicht Cross section view Vue en coupe	Ansicht von oben Top view Vue de dessus	Ansicht von unten Bottom view Vue de dessous	Vgl. - Nr. passend für Comp. ref. to fit Réf. de comp. correspondant
			<p><b>084.123-11</b> <u>Conti 4941 MB</u></p>

OE Nr. / OE - No. / Réf. oe.

05.429.41.25.0

Schnittansicht Cross section view Vue en coupe	Ansicht von oben Top view Vue de dessus	Ansicht von unten Bottom view Vue de dessous	Vgl. - Nr. passend für Comp. ref. to fit Réf. de comp. correspondant
			<p><b>084.123-12</b> <u>Conti 4941 MB</u></p>





OE Nr. / OE - No. / Réf. oe.

05.429.41.26.0

Aufgeführte Original-Ersatzteilenummern dienen nur zu Vergleichszwecken und dürfen in Rechnungen und Lieferscheinen an die Fahrzeugbesitzer nicht erscheinen. Die von uns gelieferten Produkte sind ausschließlich dem bestimmungsgemäßen Gebrauch zuzuführen. Der Einbau darf nur durch geschultes Personal erfolgen. OE part nos. serve for comparison only and may not appear on invoices and delivery notes to the vehicle owners. The products we supply should only be used as intended and they should only be installed by trained staff. Les numéros d'origine ont seulement pour but la comparaison. Il n'est pas permis de mentionner les numéros d'origine dans les factures et les notes de livraison adressées aux propriétaires des véhicules. Les produits que nous livrons seront exclusivement utilisés pour un emploi conforme. Le montage sera uniquement exécuté par du personnel formé à cet effet.

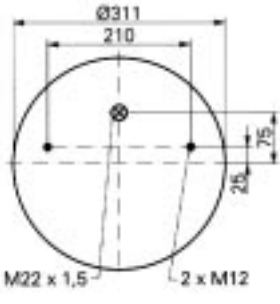
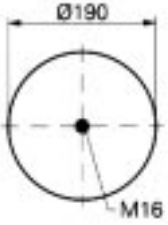

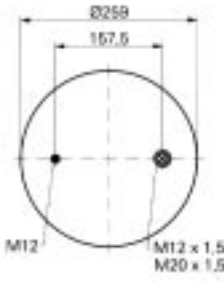
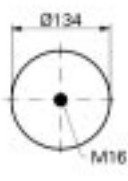
passend für / to fit / correspondant à Bergische Achsen

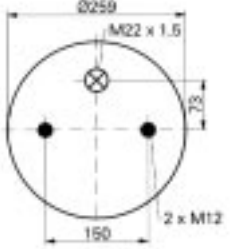
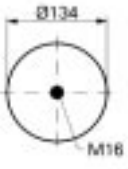
Schnittansicht Cross section view Vue en coupe	Ansicht von oben Top view Vue de dessus	Ansicht von unten Bottom view Vue de dessous	Vgl. - Nr. passend für Comp. ref. to fit Réf. de comp. correspondant
			<p><b>084.124-11</b> <u>Conti 4942 N P02</u></p>
<p><u>OE Nr. / OE - No. / Réf. oe.</u></p> <p>05.429.41.09.0</p>			
Schnittansicht Cross section view Vue en coupe	Ansicht von oben Top view Vue de dessus	Ansicht von unten Bottom view Vue de dessous	Vgl. - Nr. passend für Comp. ref. to fit Réf. de comp. correspondant
			<p><b>084.125-11</b> <u>Conti 4960 N P02</u></p>
<p><u>OE Nr. / OE - No. / Réf. oe.</u></p> <p>05.429.41.77.0</p>			
Schnittansicht Cross section view Vue en coupe	Ansicht von oben Top view Vue de dessus	Ansicht von unten Bottom view Vue de dessous	Vgl. - Nr. passend für Comp. ref. to fit Réf. de comp. correspondant
			<p><b>084.126-11</b> <u>Conti 4961 N P02</u></p>
<p><u>OE Nr. / OE - No. / Réf. oe.</u></p> <p>05.429.42.04.0</p>			

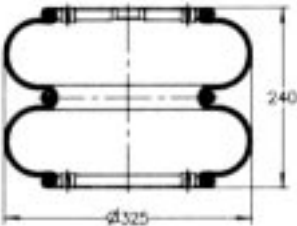
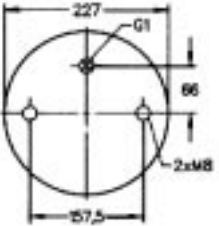
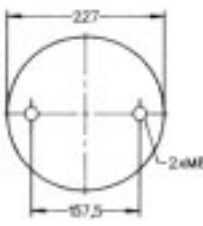

Aufgeführte Original-Ersatzteilenummern dienen nur zu Vergleichszwecken und dürfen in Rechnungen und Lieferscheinen an die Fahrzeugbesitzer nicht erscheinen. Die von uns gelieferten Produkte sind ausschließlich dem bestimmungsgemäßen Gebrauch zuzuführen. Der Einbau darf nur durch geschultes Personal erfolgen. OE part nos. serve for comparison only and may not appear on invoices and delivery notes to the vehicle owners. The products we supply should only be used as intended and they should only be installed by trained staff. Les numéros d'origine ont seulement pour but la comparaison. Il n'est pas permis de mentionner les numéros d'origine dans les factures et les notes de livraison adressées aux propriétaires des véhicules. Les produits que nous livrons seront exclusivement utilisés pour un emploi conforme. Le montage sera uniquement exécuté par du personnel formé à cet effet.

passend für / to fit / correspondant à Bergische Achsen

Schnittansicht Cross section view Vue en coupe	Ansicht von oben Top view Vue de dessus	Ansicht von unten Bottom view Vue de dessous	Vgl. - Nr. passend für Comp. ref. to fit Réf. de comp. correspondant
			<p>084.128-11 Conti FD 330-22 084.128-21 Phoenix SP 2B 22 084.128-41 Goodyear 2B12-425*</p> <p>* Zollgewinde * inch thread * filet à puces</p>

OE Nr. / OE - No. / Réf. oe.

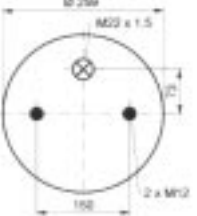
02.2002.19.00

Schnittansicht Cross section view Vue en coupe	Ansicht von oben Top view Vue de dessus	Ansicht von unten Bottom view Vue de dessous	Vgl. - Nr. passend für Comp. ref. to fit Réf. de comp. correspondant
			<p>084.216-11 Conti 4962 N P02</p>

OE Nr. / OE - No. / Réf. oe.

05.429.42.03.0

Schnittansicht Cross section view Vue en coupe	Ansicht von oben Top view Vue de dessus	Ansicht von unten Bottom view Vue de dessous	Vgl. - Nr. passend für Comp. ref. to fit Réf. de comp. correspondant

OE Nr. / OE - No. / Réf. oe.

Aufgeführte Original-Ersatzteilenummern dienen nur zu Vergleichszwecken und dürfen in Rechnungen und Lieferscheinen an die Fahrzeugbesitzer nicht erscheinen. Die von uns gelieferten Produkte sind ausschließlich dem bestimmungsgemäßen Gebrauch zuzuführen. Der Einbau darf nur durch geschultes Personal erfolgen. OE part nos. serve for comparison only and may not appear on invoices and delivery notes to the vehicle owners. The products we supply should only be used as intended and they should only be installed by trained staff. Les numéros d'origine ont seulement pour but la comparaison. Il n'est pas permis de mentionner les numéros d'origine dans les factures et les notes de livraison adressées aux propriétaires des véhicules. Les produits que nous livrons seront exclusivement utilisés pour un emploi conforme. Le montage sera uniquement exécuté par du personnel formé à cet effet.



Stahlglocken und Zubehör  
Steel pistons and accessories  
Pistons en acier et accessoires

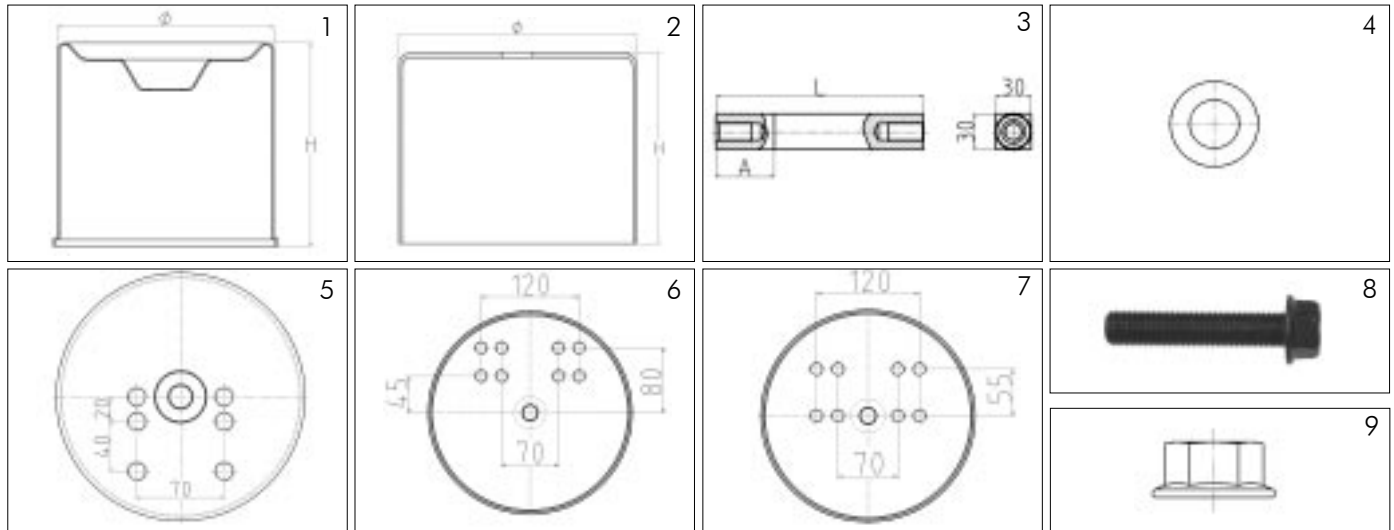

Artikelnummer Part Number N° de pièce	Abbildung Illustration Illustration	Bezeichnung Description Description	Abmessung Dimension Dimension	OE Nr. Oe - no. Réf. oe.
045.801-00	1	Federglocke Piston / Piston	Ø 197 x 188,5	03.139.39.42.0
045.802-00	1	Federglocke Piston / Piston	Ø 247 x 188,5	03.139.39.43.0
045.803-00	1	Federglocke Piston / Piston	Ø 247 x 142,5	03.139.39.48.0
045.804-00	1	Federglocke Piston / Piston	Ø 197 x 142,5	03.139.39.49.0
045.721-00	2	Federglocke Piston / Piston	Ø 250 x 203,0	03.139.00.04.0
045.805-00	3	Bolzen Bolt / Goujon	L= 174 mm / A= Ø30 x 48	03.084.46.28.0
045.806-00	3	Bolzen Bolt / Goujon	L= 129 mm / A= Ø30 x 48	03.084.46.31.0
045.811-00	3	Bolzen Bolt / Goujon	L= 209 mm / A= Ø30 x 17	03.084.66.31.0
045.807-00	4	Ring Ring / Anneau	30 x 55 x 5	03.310.31.43.0
045.809-00	5	Scheibe - Universal Washer - Universal / Rondelle - Universelle	Ø200 x 20 / M16	
045.810-00	6	Scheibe - Universal Washer - Universal / Rondelle - Universelle	Ø250 x 20 / M16	
045.812-00	7	Scheibe - Universal Washer - Universal / Rondelle - Universelle	Ø250 x 20 / M16	
045.808-00	8	Schraube Screw / Vis	M16 x 30	02.5070.94.00
045.774-00	8	Schraube Screw / Vis	M16 x 70	02.5070.96.00
045.415-00	9	Sicherungsmutter Lock nut / Contre-écrou	M12	02.5073.33.80



passend für / to fit / correspondant à Bergische Achsen

INHALT - BREMSENVERSCHLEIßTEILE  
INDEX - BRAKE REPLACEMENT PARTS  
INDEX - PIÈCES DE RECHANGE DES FREINS

Seite	D
002 - 007	Bremsbackenbolzen und Zubehör / Bremsbackenbolzen - Sätze
008 - 010	Bremsbackenbolzen - Zubehör / Rollenbolzen und Zubehör
011 - 012	Bremsbackenrollen - Sätze
013 - 019	Rückzugfedern / Rep. - Sätze Bremsbackenfeder / Federhaltestifte
020 - 041	Bremswellen / Rep. - Sätze Bremswelle
042 - 044	Bremswellenbüchsen / Kugelbüchsen / Lagerhalter und Zubehör
045 - 046	Radnaben / Achsmuttern / ABS - Polräder
047 - 048	Stoßbringe / Wellendichtringe / Kunststoff - Abdichtringe
049 - 053	Radkappen / Dichtringe für Radkappen / Fettkammerbleche / Rep. - Sätze Radlager
054 - 084	Bremstrommeln / Bremsscheiben / Scheibenbremsbeläge / Befestigungssatz
085 - 089	Gestängesteller und Zubehör / Grundplatten für Bremszylinder / Halter für ABS-Sensor
090	Ersatzteile für Spreizhebelbremse
091 - 094	Bremsbacken und Zubehör / Bremsbelagnieten / Bremsbacken - Befestigungssatz
095 - 099	Bremsbeläge / Abdeckbleche und Zubehör
Page	GB
002 - 007	Anchor pins and accessories / Anchor pin repair kits
008 - 010	Anchor pins accessories / Brake shoe pins and accessories
011 - 012	Brake shoe roller repair kits
013 - 019	Return springs / Return spring repair kits / Fulcrum pins
020 - 041	Camshafts / Camshaft repair kits
042 - 044	Camshaft bushes / Spherical bushes / Bearing supports
045 - 046	Wheel hub / Axle nuts / Exciter rings
047 - 048	Thrust washers / Seal rings / Seals, plastic
049 - 053	Hub caps / Seal rings for hub cap / Dust covers / Roller bearing repair kits
054 - 084	Brake drums / Brake discs / Disc-brake pads / Fastening kit
085 - 089	Slack adjuster and accessories/Booster brackets for brake cylinders/Bracket for ABS-Sensor
090	Replacement parts for wedge type brake
091 - 094	Brake shoes / Rivets / Brake shoe fastening kit
095 - 099	Brake linings / Dust covers and accessories / Dust cover assemblies
Page	F
002 - 007	Axe de point fixe et accessoires / Jeux d'axe de point fixe
008 - 010	Accessoires d'axes de point fixe / Goujons et accessoires
011 - 012	Jeux de réparation rouleaux et goujons
013 - 019	Ressorts de rappel / Jeux de réparation ressort de rappel / Barette fixation ressort
020 - 041	Arbres à came / Jeux de réparation arbre à came
042 - 044	Douilles / Douilles spherique / Support du palier
045 - 046	Moyeux / Ecrous d'essieu / Roue dentée ABS
047 - 048	Bagues de butée / Joints d'arbre / Joints, plastique
049 - 053	Capuchons / Joints pour capuchons / Tôle de fermeture / Jeux de rép. roulem. de roue
054 - 084	Tambours de frein / Disques de frein / Plaquettes de frein à disque / Jeu de fixation
085 - 089	Leviers de frein et acc./Supports de cylindre pour cylindre de frein/Support pour ABS-Sensor
090	Pièces de rechange pour arbre de levier
091 - 094	Machoières de frein / Rivets / Jeu de fixation pour machoières de frein
095 - 099	Garnitures de frein / Tôle de fermeture et accessoires

046

046

Soweit Sie oder Ihre Kunden gleichwohl Montageanleitungen benötigen, fragen Sie uns vor der Bestellung. Montageanleitungen liegen nicht in allen Fällen bei. Please ask us for any assembly instructions you or your customers may need before ordering. Assembly instructions are not always included. Si vous ou vos clients avez néanmoins besoin des instructions de montage, demandez-nous les avant la commande. Les instructions de montage ne sont pas jointes automatiquement.

passend für / to fit / correspondant à Bergische Achsen



## Bremsbackenbolzen

Anchor pins  
Axes de point fixe



Artikelnummer Part Number N° de pièce	Abbildung Illustration Illustration	Abmessung Dimension Dimension	Bemerkung Remark Remarque	OE Nr. OE - no. Réf. oe.
046.041-00	1	28 X 32 X 156	* / **	03.177.23.10.0
046.087-00	2	36 x 122	* / **	03.084.66.15.0
406.904-00	2	36 x 141	* / **	03.084.46.20.0
406.148-00	3	36 x 135	* / **	03.084.46.22.0
406.157-00	3	36 x 145	* / **	03.084.46.23.0
046.059-10	4	36 x 147	* / **	03.084.46.05.0
046.059-00	4	36 x 147	*	
046.057-00	5	36 x 157	* / **	03.084.46.04.0
046.052-00	5	36 x 157	*	

\* = gehärtet / hardened / trempé

\*\* = hartverchromt / chrome-hardened / chromé-trempé

## Bremsbackenbolzen - Zubehör

Anchor pin accessories  
Accessoires d'axe de point fixe



Artikelnummer Part Number N° de pièce	Abbildung Illustration Illustration	Bezeichnung Remark Remarque	Abmessung Dimension Dimension	OE Nr. OE - no. Réf. oe.
046.060-20	1	Sicherungsschraube Locking screw / Vis d'arrêt	M10 x 26	03.340.01.01.0
046.060-00	1	Sicherungsschraube Locking screw / Vis d'arrêt	M10 x 34	03.340.01.02.0
046.219-00	2	O - Ring O - ring / Joint torique	28 x 2,5	02.5677.86.40
406.149-00	3	Keilblech Shaped plate / Tôle de raccordement	35 / 52 x 52 x 4	03.167.23.02.0



Ersatzteile  
Replacement parts 04x.xxx-xx  
Pièces de rechange

Original Bergische Achsen Ersatzteile  
Original replacement parts Bergische Achsen 40x.xxx-xx  
Pièces de rechange d'origine Bergische Achsen

Aufgeführte Original-Ersatzteilenummern dienen nur zu Vergleichszwecken und dürfen in Rechnungen und Lieferscheinen an die Fahrzeugbesitzer nicht erscheinen. Die von uns gelieferten Produkte sind ausschließlich dem bestimmungsgemäßen Gebrauch zuzuführen. Der Einbau darf nur durch geschultes Personal erfolgen. OE part nos. serve for comparison only and may not appear on invoices and delivery notes to the vehicle owners. The products we supply should only be used as intended and they should only be installed by trained staff. Les numéros d'origine ont seulement pour but la comparaison. Il n'est pas permis de mentionner les numéros d'origine dans les factures et les notes de livraison adressées aux propriétaires des véhicules. Les produits que nous livrons seront exclusivement utilisés pour un emploi conforme. Le montage sera uniquement exécuté par du personnel formé à cet effet.



passend für / to fit / correspondant à Bergische Achsen

Bremsbackenbolzen - Satz  
Anchor pin repair kit  
Jeu d'axe de point fixe

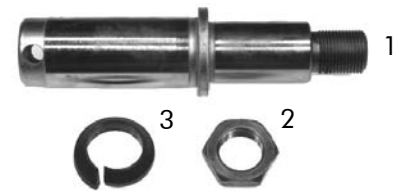

Artikelnummer Part Number N° de pièce	Abbildung Illustration Illustration	Bezeichnung Description Description	Abmessung Dimension Dimension	OE Nr. OE - no. Réf. oe.
<b>046.042-00</b>	1 - 3	Bremsbackenbolzen-Gruppe Anchor pin repair kit Jeu d'axe de point fixe	bestehend aus: consisting of: se composant de:	09.177.23.09.0
046.041-00	1	Bremsbackenbolzen (1) Anchor pin Axe de point fixe	28 x 32 x 153	03.177.23.10.0
046.042-10	2	Mutter (1) Nut Ecrou	M20 x 1,5 / DIN 936	02.5205.10.06
047.116-00	3	Kegelfederring (1) Spring washer Rondelle à ressort	22,5	03.143.00.02.0

Bremsbackenbolzen - Satz  
Anchor pin repair kit  
Jeu d'axe de point fixe

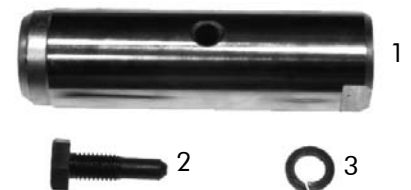

Artikelnummer Part Number N° de pièce	Abbildung Illustration Illustration	Bezeichnung Description Description	Abmessung Dimension Dimension	OE Nr. OE - no. Réf. oe.
<b>046.086-00</b>	1 - 3	Bremsbackenbolzen-Gruppe Anchor pin repair kit Jeu d'axe de point fixe	bestehend aus: consisting of: se composant de:	09.084.66.02.0
046.087-00	1	Bremsbackenbolzen (1) Anchor pin Axe de point fixe	36 x 122	03.084.66.15.0
046.060-00	2	Sicherungsschraube (1) Locking screw Vis d'arrêt	M10 x 34	03.340.01.02.0
046.060-10	3	Federring (1) Spring washer Rondelle à ressort	A10 / DIN 127	02.5601.10.90

046





passend für / to fit / correspondant à Bergische Achsen



Bremsbackenbolzen - Satz  
Anchor pin repair kit  
Jeu d'axe de point fixe

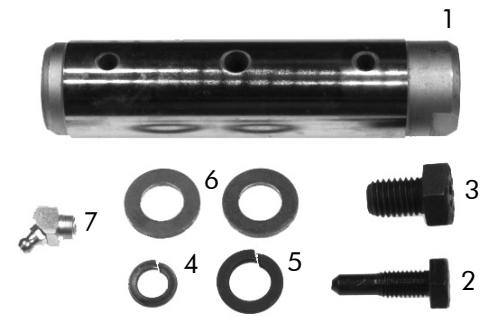

Artikelnummer Part Number N° de pièce	Abbildung Illustration Illustration	Bezeichnung Description Description	Abmessung Dimension Dimension	OE Nr. OE - no. Réf. oe.
<b>046.065-00</b>	1 - 7	Bremsbackenbolzen-Gruppe Anchor pin repair kit Jeu d'axe de point fixe	bestehend aus: consisting of: se composant de:	<b>09.084.46.08.0</b>
046.059-10	1	Bremsbackenbolzen (1) Anchor pin Axe de point fixe	36 x 147	03.084.46.05.0
046.060-00	2	Sicherungsschraube (1) Locking screw Vis d'arrêt	M10 x 34	03.340.01.02.0
046.068-00	3	Reduzierstück (1) Reduction piece Adapteur	M14 / 10 x 1	03.340.22.02.0
046.060-10	4	Federring (1) Spring washer Rondelle à ressort	A10 / DIN 127	02.5601.10.90
046.685-00	5	Federring (1) Spring washer Rondelle à ressort	A14 / DIN 127	02.5601.14.90
046.678-00	6	U - Scheibe (2) Washer Rondelle	15 / DIN 1441	02.5408.15.01
070.005-00	7	Schmiernippel (1) Grease nipple Graisseur	BM10 x 1 / DIN 71412	02.6802.06.50



Ersatzteile  
Replacement parts **04x.xxx-xx**  
Pièces de rechange

Original Bergische Achsen Ersatzteile  
Original replacement parts Bergische Achsen **40x.xxx-xx**  
Pièces de rechange d'origine Bergische Achsen

Aufgeführte Original-Ersatzteilenummern dienen nur zu Vergleichszwecken und dürfen in Rechnungen und Lieferscheinen an die Fahrzeugbesitzer nicht erscheinen. Die von uns gelieferten Produkte sind ausschließlich dem bestimmungsgemäßen Gebrauch zuzuführen. Der Einbau darf nur durch geschultes Personal erfolgen. OE part nos. serve for comparison only and may not appear on invoices and delivery notes to the vehicle owners. The products we supply should only be used as intended and they should only be installed by trained staff. Les numéros d'origine ont seulement pour but la comparaison. Il n'est pas permis de mentionner les numéros d'origine dans les factures et les notes de livraison adressées aux propriétaires des véhicules. Les produits que nous livrons seront exclusivement utilisés pour un emploi conforme. Le montage sera uniquement exécuté par du personnel formé à cet effet.



passend für / to fit / correspondant à Bergische Achsen

Bremsbackenbolzen - Satz  
Anchor pin repair kit  
Jeu d'axe de point fixe

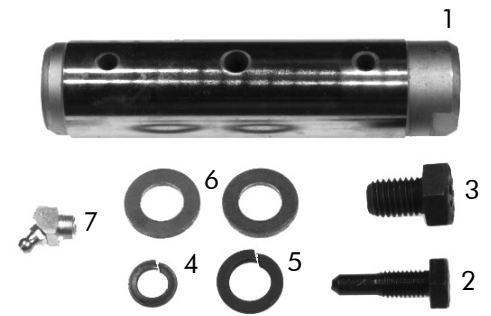

Artikelnummer Part Number N° de pièce	Abbildung Illustration Illustration	Bezeichnung Description Description	Abmessung Dimension Dimension	OE Nr. OE - no. Réf. oe.
<b>046.064-00</b>	1 - 7	Bremsbackenbolzen-Gruppe Anchor pin repair kit Jeu d'axe de point fixe	bestehend aus: consisting of: se composant de:	
046.059-00	1	Bremsbackenbolzen (1) Anchor pin Axe de point fixe	36 x 147	
046.060-00	2	Sicherungsschraube (1) Locking screw Vis d'arrêt	M10 x 34	03.340.01.02.0
046.068-00	3	Reduzierstück (1) Reduction piece Adapteur	M14 / 10 x 1	03.340.22.02.0
046.060-10	4	Federring (1) Spring washer Rondelle à ressort	A10 / DIN 127	02.5601.10.90
046.685-00	5	Federring (1) Spring washer Rondelle à ressort	A14 / DIN 127	02.5601.14.90
046.678-00	6	U - Scheibe (2) Washer Rondelle	15 / DIN 1441	02.5408.15.01
070.005-00	7	Schmiernippel (1) Grease nipple Graisseur	BM10 x 1 / DIN 71412	02.6802.06.50

046



passend für / to fit / correspondant à Bergische Achsen



Bremsbackenbolzen - Satz  
Anchor pin repair kit  
Jeu d'axe de point fixe

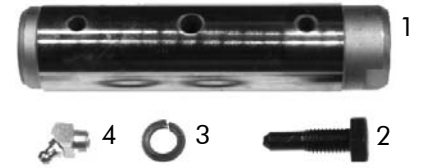

Artikelnummer Part Number N° de pièce	Abbildung Illustration Illustration	Bezeichnung Description Description	Abmessung Dimension Dimension	OE Nr. OE - no. Réf. oe.
<b>046.168-00</b>	1 - 4	Bremsbackenbolzen-Gruppe Anchor pin repair kit Jeu d'axe de point fixe	bestehend aus: consisting of: se composant de:	09.084.46.12.0
046.059-10	1	Bremsbackenbolzen (1) Anchor pin Axe de point fixe	36 x 147	03.084.46.05.0
046.060-00	2	Sicherungsschraube (1) Locking screw Vis d'arrêt	M10 x 34	03.340.01.02.0
046.060-10	3	Federring (1) Spring washer Rondelle à ressort	A10 / DIN 127	02.5601.10.90
070.005-00	4	Schmiernippel (1) Grease nipple Graisseur	BM10 x 1 / DIN 71412	02.6802.06.50

Bremsbackenbolzen - Satz  
Anchor pin repair kit  
Jeu d'axe de point fixe

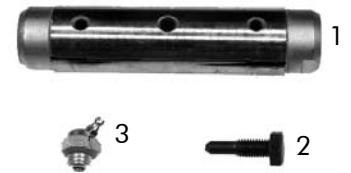

Artikelnummer Part Number N° de pièce	Abbildung Illustration Illustration	Bezeichnung Description Description	Abmessung Dimension Dimension	OE Nr. OE - no. Réf. oe.
<b>046.063-00</b>	1 - 3	Bremsbackenbolzen-Gruppe Anchor pin repair kit Jeu d'axe de point fixe	bestehend aus: consisting of: se composant de:	09.084.46.11.0
046.057-00	1	Bremsbackenbolzen (1) Anchor pin Axe de point fixe	36 x 157	03.084.46.04.0
046.060-00	2	Sicherungsschraube (1) Locking screw Vis d'arrêt	M10 x 34	03.340.01.02.0
046.061-00	3	Schmiernippel (1) Grease nipple Graisseur	M14 / DIN 71412	02.6850.05.02



Ersatzteile  
Replacement parts 04x.xxx-xx  
Pièces de rechange

Original Bergische Achsen Ersatzteile  
Original replacement parts Bergische Achsen 40x.xxx-xx  
Pièces de rechange d'origine Bergische Achsen

Aufgeführte Original-Ersatzteilenummern dienen nur zu Vergleichszwecken und dürfen in Rechnungen und Lieferscheinen an die Fahrzeugbesitzer nicht erscheinen. Die von uns gelieferten Produkte sind ausschließlich dem bestimmungsgemäßen Gebrauch zuzuführen. Der Einbau darf nur durch geschultes Personal erfolgen. OE part nos. serve for comparison only and may not appear on invoices and delivery notes to the vehicle owners. The products we supply should only be used as intended and they should only be installed by trained staff. Les numéros d'origine ont seulement pour but la comparaison. Il n'est pas permis de mentionner les numéros d'origine dans les factures et les notes de livraison adressées aux propriétaires des véhicules. Les produits que nous livrons seront exclusivement utilisés pour un emploi conforme. Le montage sera uniquement exécuté par du personnel formé à cet effet.

passend für / to fit / correspondant à Bergische Achsen

Bremsbackenbolzen - Satz  
Anchor pin repair kit  
Jeu d'axe de point fixe

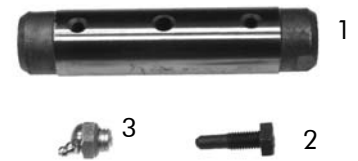

Artikelnummer Part Number N° de pièce	Abbildung Illustration Illustration	Bezeichnung Description Description	Abmessung Dimension Dimension	OE Nr. OE - no. Réf. oe.
<b>046.062-00</b>	1 - 3	Bremsbackenbolzen-Gruppe Anchor pin repair kit Jeu d'axe de point fixe	bestehend aus: consisting of: se composant de:	
046.052-00	1	Bremsbackenbolzen (1) Anchor pin Axe de point fixe	36 x 157	
046.060-00	2	Sicherungsschraube (1) Locking screw Vis d'arrêt	M10 x 34	03.340.01.02.0
046.061-00	3	Schmiernippel (1) Grease nipple Graisseur	M14 / DIN 71412	02.6850.05.02

Bremsbackenbolzen - Satz  
Anchor pin repair kit  
Jeu d'axe de point fixe



Artikelnummer Part Number N° de pièce	Abbildung Illustration Illustration	Bezeichnung Description Description	Abmessung Dimension Dimension	OE Nr. OE - no. Réf. oe.
<b>406.159-00</b>	1 - 2	Bremsbackenbolzen-Gruppe Anchor pin repair kit Jeu d'axe de point fixe	bestehend aus: consisting of: se composant de:	<b>09.084.46.36.0</b>
406.148-00	1	Bremsbackenbolzen (1) Anchor pin Axe de point fixe	36 x 135	03.084.46.22.0
406.149-00	2	Keilblech (1) Shaped plate Tôle de raccordement	35 / 52 x 52 x 4	03.167.23.02.0

046





passend für / to fit / correspondant à Bergische Achsen

Bremsbackenbolzen - Zubehör  
Anchor pin accessories  
Accessoires de axes de point fixe

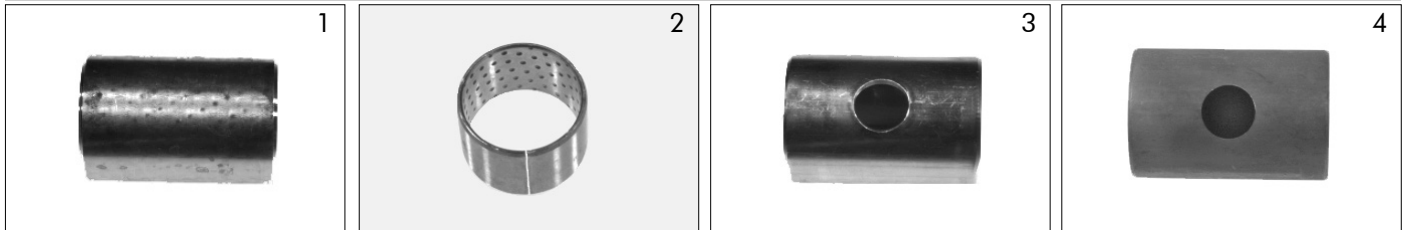

Artikelnummer Part Number N° de pièce	Abbildung Illustration Illustration	Abmessung Dimension Dimension	Bemerkung Remark Remarque	OE Nr. OE - no. Réf. oe.
046.091-00	1	32 x 36 x 54	geschlitzt slotted entaillé Tiefladerachse Low loader axle Essieu pour remorques surbaissée	03.112.22.24.0
046.071-00	2	36 x 40 x 28	geschlitzt slotted entaillé	03.112.33.04.0
046.158-00	3	36 x 40 x 60	geschlitzt slotted entaillé Messing Brass Laiton	03.112.33.08.0
046.072-00	4	36 x 40 x 60	Stahl Steel Acier	03.112.33.03.0

Bremsbackenrolle  
Brake shoe roller  
Rouleau



Artikelnummer Part Number N° de pièce	Abmessung Dimension Dimension	OE Nr. OE - no. Réf. oe.
046.030-00	24 x 42 x 30	03.200.64.01.0



Ersatzteile  
Replacement parts 04x.xxx-xx  
Pièces de rechange

Original Bergische Achsen Ersatzteile  
Original replacement parts Bergische Achsen 40x.xxx-xx  
Pièces de rechange d'origine Bergische Achsen

Aufgeführte Original-Ersatzteilenummern dienen nur zu Vergleichszwecken und dürfen in Rechnungen und Lieferscheinen an die Fahrzeugbesitzer nicht erscheinen. Die von uns gelieferten Produkte sind ausschließlich dem bestimmungsgemäßen Gebrauch zuzuführen. Der Einbau darf nur durch geschultes Personal erfolgen. OE part nos. serve for comparison only and may not appear on invoices and delivery notes to the vehicle owners. The products we supply should only be used as intended and they should only be installed by trained staff. Les numéros d'origine ont seulement pour but la comparaison. Il n'est pas permis de mentionner les numéros d'origine dans les factures et les notes de livraison adressées aux propriétaires des véhicules. Les produits que nous livrons seront exclusivement utilisés pour un emploi conforme. Le montage sera uniquement exécuté par du personnel formé à cet effet.



passend für / to fit / correspondant à Bergische Achsen

Rollenbolzen  
Brake shoe pins  
Galets

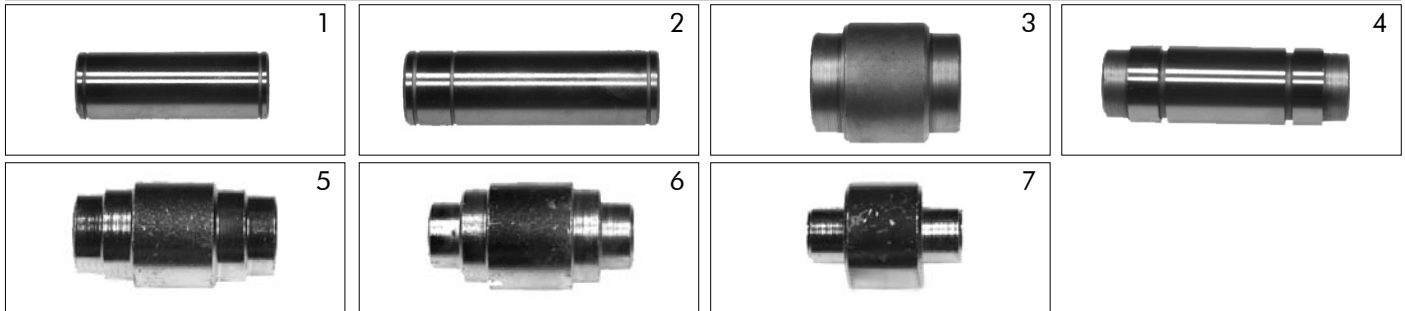

Artikelnummer Part Number N° de pièce	Abbildung Illustration Illustration	Abmessung Dimension Dimension	Bemerkung Remark Remarque	OE Nr. OE - no. Réf. oe.
046.031-00	1	24 x 68	für Stahl - Bremsbacke for brake shoe, steel pour machoires de frein, acier	03.084.54.02.0
046.033-00	2	24 x 79	für Silumin - Bremsbacke for brake shoe, silumin pour machoires de frein, silumin	03.084.54.01.0
046.018-00	3	25,7 x 35 / 42 x 51		03.200.34.02.0
046.021-00	4	25 x 77		03.084.55.11.0
046.037-00	5	32 / 37 x 42 x 78		03.331.34.02.0
046.098-00	6	26 / 37 / 42 x 78		03.331.34.05.0
046.213-00	7	22 / 42 x 59		03.331.34.01.0

046



Ersatzteile  
Replacement parts 04x.xxx-xx  
Pièces de rechange

Original Bergische Achsen Ersatzteile  
Original replacement parts Bergische Achsen 40x.xxx-xx  
Pièces de rechange d'origine Bergische Achsen

Aufgeführte Original-Ersatzteilenummern dienen nur zu Vergleichszwecken und dürfen in Rechnungen und Lieferscheinen an die Fahrzeugbesitzer nicht erscheinen. Die von uns gelieferten Produkte sind ausschließlich dem bestimmungsgemäßen Gebrauch zuzuführen. Der Einbau darf nur durch geschultes Personal erfolgen. OE part nos. serve for comparison only and may not appear on invoices and delivery notes to the vehicle owners. The products we supply should only be used as intended and they should only be installed by trained staff. Les numéros d'origine ont seulement pour but la comparaison. Il n'est pas permis de mentionner les numéros d'origine dans les factures et les notes de livraison adressées aux propriétaires des véhicules. Les produits que nous livrons seront exclusivement utilisés pour un emploi conforme. Le montage sera uniquement exécuté par du personnel formé à cet effet.

passend für / to fit / correspondant à Bergische Achsen



Bremsbackenrollen - Zubehör  
 Brake shoe roller accessories  
 Accessoires pour galets

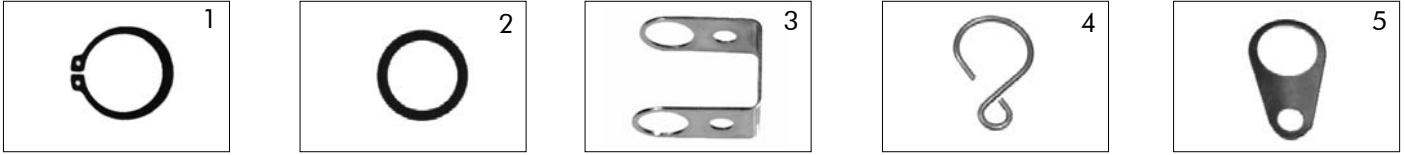

Artikelnummer Part Number N° de pièce	Abbildung Illustration Illustration	Bezeichnung Remark Remarque	Abmessung Dimension Dimension	Bemerkung Remark Remarque	OE Nr. OE - no. Réf. oe.
046.032-00	1	Sicherungsring Lock ring Bague d'arrêt	A24	DIN 471	02.5603.24.90
046.022-00	2	O - Ring O - ring Joint torique	21 x 2		02.5677.21.00
046.019-00	3	Bügel Bow Bride			03.114.44.03.0
046.097-00	4	Klammer Circlip Circlip			03.350.00.13.0
046.214-10	4	Klammer Circlip Circlip			03.350.00.14.0
046.038-00	5	Halteblech Support Tôle d'éclisse			03.232.13.02.0
046.214-00	5	Halteblech Support Tôle d'éclisse			03.232.13.01.0



passend für / to fit / correspondant à Bergische Achsen

Bremsbackenrollen - Satz  
Brake shoe roller repair kit  
Jeu de galet

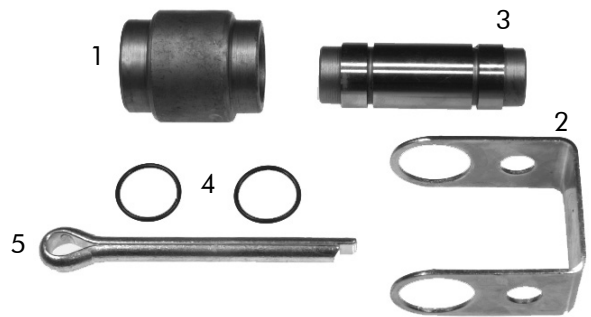

Artikelnummer Part Number N° de pièce	Abbildung Illustration Illustration	Bezeichnung Description Description	Abmessung Dimension Dimension	OE Nr. OE - no. Réf. oe.
<b>046.024-00</b>	1 - 5	bestehend aus: consisting of: se composant de:		<b>05.331.84.01.0</b>
046.018-00	1	Bremsbackenrolle Brake shoe roller Galet	(1) 25,7 x 35 / 42 x 51	03.200.34.02.0
046.019-00	2	Bügel Bow Bride	(1)	03.114.44.03.0
046.021-00	3	Rollenbolzen Pin Galet	(1) 25 x 77	03.084.55.11.0
046.022-00	4	O - Ring O - ring Joint torique	(2) 21 x 2	02.5677.21.00
046.160-00	5	Splint Split pin Goupille fendue	(1) 8 x 90 / DIN 94	02.6201.88.01

046



passend für / to fit / correspondant à Bergische Achsen



Bremsbackenrollen - Satz  
Brake shoe roller repair kit  
Jeu de galet



Artikelnummer Part Number N° de pièce	Abbildung Illustration Illustration	Bezeichnung Description Description	Abmessung Dimension Dimension	OE Nr. OE - no. Réf. oe.
<b>046.037-10</b>	1 - 3	bestehend aus: consisting of: se composant de:		
046.037-00	1	Bremsbackenrolle (1) Brake shoe roller Galet	32 / 37 / 42 x 78	03.331.34.02.0
046.038-00	2	Halteblech (2) Support Tôle d'éclisse		03.232.13.02.0
046.023-00	3	Splint (1) Split pin Goupille fendue	10 x 90 / DIN 94	02.6202.04.01

Bremsbackenrollen - Satz  
Brake shoe roller repair kit  
Jeu de galet

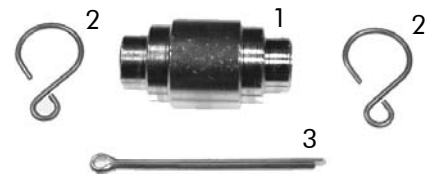

Artikelnummer Part Number N° de pièce	Abbildung Illustration Illustration	Bezeichnung Description Description	Abmessung Dimension Dimension	OE Nr. OE - no. Réf. oe.
<b>046.098-10</b>	1 - 3	bestehend aus: consisting of: se composant de:		09.331.34.01.0
046.098-00	1	Bremsbackenrolle (1) Brake shoe roller Galet	26 / 37 / 42 x 78	03.331.34.05.0
046.097-00	2	Klammer (2) Circlip Circlip		03.350.00.13.0
046.167-00	3	Splint (1) Split pin Goupille fendue	6,3 x 90 / DIN 94	02.6201.66.03



Ersatzteile  
Replacement parts 04x.xxx-xx  
Pièces de rechange

Original Bergische Achsen Ersatzteile  
Original replacement parts Bergische Achsen 40x.xxx-xx  
Pièces de rechange d'origine Bergische Achsen

Aufgeführte Original-Ersatzteilenummern dienen nur zu Vergleichszwecken und dürfen in Rechnungen und Lieferscheinen an die Fahrzeugbesitzer nicht erscheinen. Die von uns gelieferten Produkte sind ausschließlich dem bestimmungsgemäßen Gebrauch zuzuführen. Der Einbau darf nur durch geschultes Personal erfolgen. OE part nos. serve for comparison only and may not appear on invoices and delivery notes to the vehicle owners. The products we supply should only be used as intended and they should only be installed by trained staff. Les numéros d'origine ont seulement pour but la comparaison. Il n'est pas permis de mentionner les numéros d'origine dans les factures et les notes de livraison adressées aux propriétaires des véhicules. Les produits que nous livrons seront exclusivement utilisés pour un emploi conforme. Le montage sera uniquement exécuté par du personnel formé à cet effet.

passend für / to fit / correspondant à Bergische Achsen

Rückzugfedern  
Return springs  
Ressorts de rappel

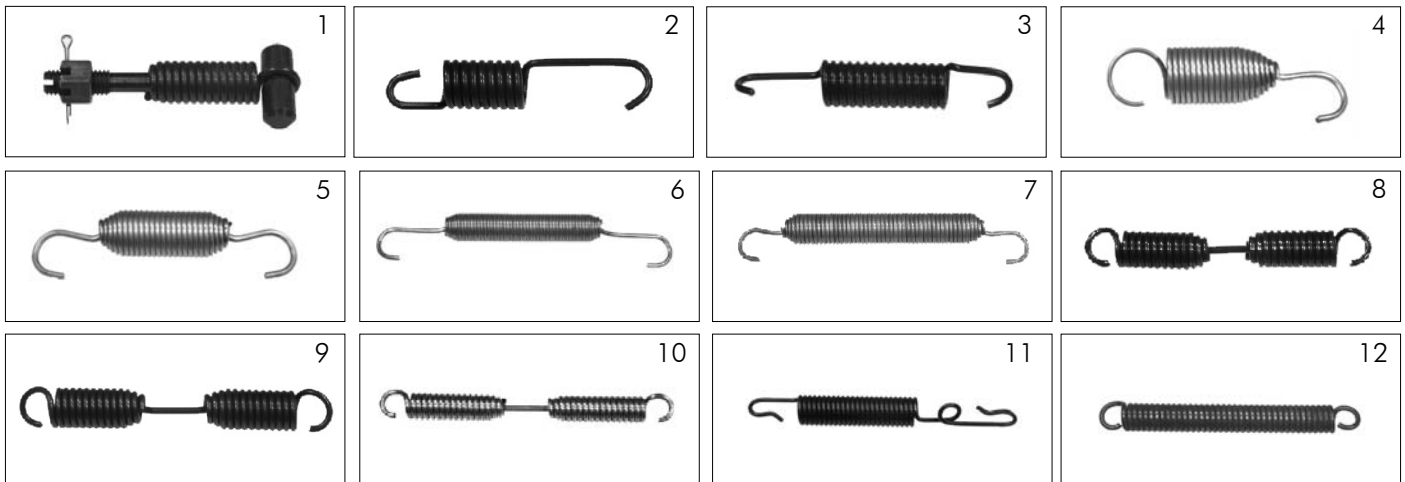

Artikelnummer Part Number N° de pièce	Abbildung Illustration Illustration	Abmessung Dimension Dimension	Bemerkung Remark Remarque	OE Nr. Oe - no. Réf. oe.
046.004-00	1	68 x 13 x 2,25	400 x 80	09.397.21.03.0
046.005-00	2	101 x 20 x 3,5	400 x 120	03.397.34.01.0
046.756-00	2	107 x 22 x 4,0	360 x 160	03.397.45.10.0
046.003-00	3	112 x 20 x 3,5	400 x 80	03.397.34.02.0
406.316-00	3	174 x 20 x 4,0	verzinkt / galvanized / zingué	03.397.44.08.0 (03.397.44.07.0)
046.936-00	4	117 x 29,5 x 3,0		05.397.28.01.0
046.000-00	5	148 x 26 x 2,8		05.397.26.03.0
046.001-00	6	235 x 22,5 x 2,5		05.397.26.02.0
046.002-00	7	225 x 25,5 x 3,3	verstärkt / reinforced / renforcé	
046.014-00	8	156 x 22 x 4,0	Tieflader / Low loader / Remorque surbaissée	05.397.45.05.0
046.040-00	9	163 x 22 x 3,6		05.397.35.01.0
046.197-00	9	163 x 22 x 3,6	verzinkt / galvanized / zingué	05.397.35.03.0
046.183-00	10	167 x 24 x 4,0		05.397.46.12.0
046.015-00	11	180 x 21 x 3,2		05.397.34.10.0
046.189-00	11	180 x 21 x 3,2	verzinkt / galvanized / zingué	05.397.34.11.0
046.755-00	12	208 x 24 x 4,5		05.397.45.06.0

046



Ersatzteile  
Replacement parts 04x.xxx-xx  
Pièces de rechange

Original Bergische Achsen Ersatzteile  
Original replacement parts Bergische Achsen 40x.xxx-xx  
Pièces de rechange d'origine Bergische Achsen

Aufgeführte Original-Ersatzteilenummern dienen nur zu Vergleichszwecken und dürfen in Rechnungen und Lieferscheinen an die Fahrzeugbesitzer nicht erscheinen. Die von uns gelieferten Produkte sind ausschließlich dem bestimmungsgemäßen Gebrauch zuzuführen. Der Einbau darf nur durch geschultes Personal erfolgen. OE part nos. serve for comparison only and may not appear on invoices and delivery notes to the vehicle owners. The products we supply should only be used as intended and they should only be installed by trained staff. Les numéros d'origine ont seulement pour but la comparaison. Il n'est pas permis de mentionner les numéros d'origine dans les factures et les notes de livraison adressées aux propriétaires des véhicules. Les produits que nous livrons seront exclusivement utilisés pour un emploi conforme. Le montage sera uniquement exécuté par du personnel formé à cet effet.

passend für / to fit / correspondant à Bergische Achsen



Rückzugfedern  
Return springs  
Ressorts de rappel

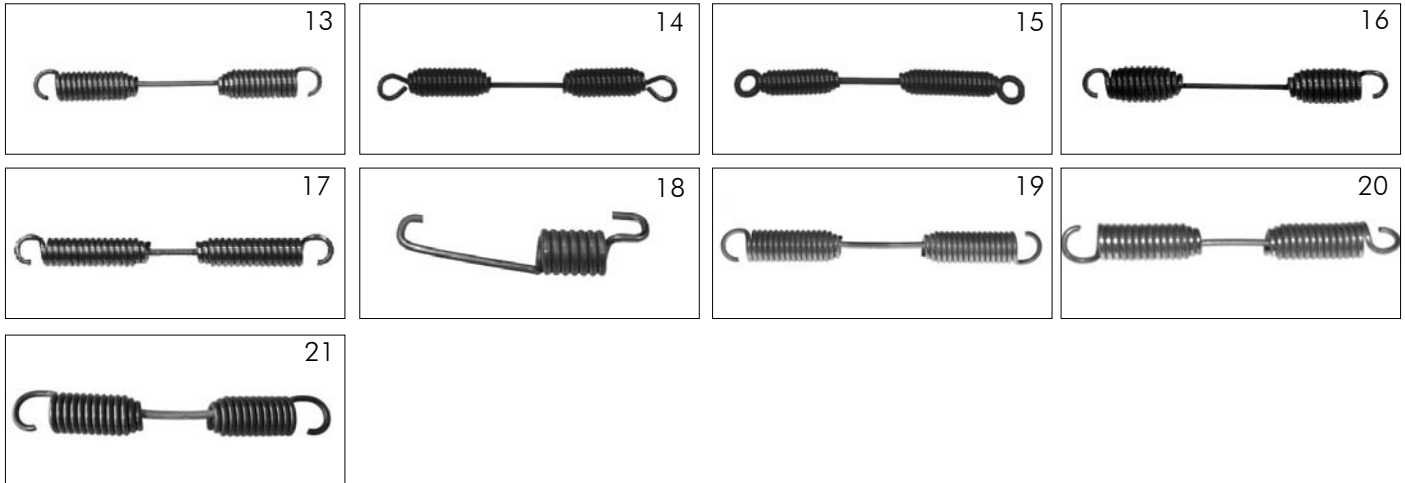

Artikelnummer Part Number N° de pièce	Abbildung Illustration Illustration	Abmessung Dimension Dimension	Bemerkung Remark Remarque	OE Nr. Oe - no. Réf. oe.
046.723-00	13	229 x 24 x 4,0		05.397.45.14.0
046.013-00	14	265 x 24 x 4,0		03.397.46.06.0
046.196-00	14	265 x 24 x 4,0	verzinkt / galvanized / zingué	03.397.46.07.0
046.011-00	15	265 x 24 x 4,25		05.397.46.03.0
046.171-00	16	268 x 34 x 5,4	ab 03/95	05.397.58.03.0
046.199-00	17	269 x 25 x 5,0		05.397.56.07.0
406.096-00	18	105 x 21 x 4,0		03.397.44.06.0
046.757-00	19	236 x 24,5 x 4,0	verzinkt / galvanized / zingué	05.397.46.13.0
046.142-00	20	180 x 20 x 3,6	verzinkt / galvanized / zingué	05.397.34.17.0
046.165-00	21	187 x 24 x 4,0	Warsteiner Achsen	70.836.0 50.038.2



Ersatzteile  
Replacement parts 04x.xxx-xx  
Pièces de rechange

Original Bergische Achsen Ersatzteile  
Original replacement parts Bergische Achsen 40x.xxx-xx  
Pièces de rechange d'origine Bergische Achsen

Aufgeführte Original-Ersatzteilenummern dienen nur zu Vergleichszwecken und dürfen in Rechnungen und Lieferscheinen an die Fahrzeugbesitzer nicht erscheinen. Die von uns gelieferten Produkte sind ausschließlich dem bestimmungsgemäßen Gebrauch zuzuführen. Der Einbau darf nur durch geschultes Personal erfolgen. OE part nos. serve for comparison only and may not appear on invoices and delivery notes to the vehicle owners. The products we supply should only be used as intended and they should only be installed by trained staff. Les numéros d'origine ont seulement pour but la comparaison. Il n'est pas permis de mentionner les numéros d'origine dans les factures et les notes de livraison adressées aux propriétaires des véhicules. Les produits que nous livrons seront exclusivement utilisés pour un emploi conforme. Le montage sera uniquement exécuté par du personnel formé à cet effet.



passend für / to fit / correspondant à Bergische Achsen

Rep. - Satz Bremsbackenfeder  
Return spring repair kit  
Jeu de réparation de ressort de rappel

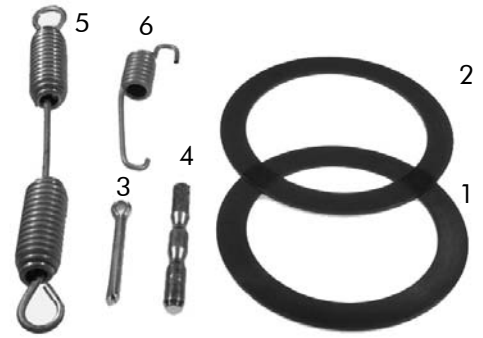

Artikelnummer Part Number N° de pièce	Abbildung Illustration Illustration	Bezeichnung Description Description	Abmessung Dimension Dimension	OE Nr. OE - no. Réf. oe.
<b>046.380-00</b>	1 - 6	Rep. - Satz Repair kit Jeu de réparation	bestehend aus: consisting of: se composant de:	<b>09.801.02.01.0</b>
046.151-00	1	Dichtring Seal ring Joint	(2) 110 x 141 x 2,5	03.310.97.31.0
046.150-00	2	Dichtring Seal ring Joint	(2) 104 x 136 x 2,5	03.310.97.32.0
044.019-30	3	Splint Split pin Goupille fendue	(2) 8 x 50 / DIN 94	02.6201.82.01
046.198-00	4	Federhaltestift Fulcrum pin Barette de fixation ressort	(4) 12 x 90	03.001.08.05.0
046.196-00	5	Bremsbackenfeder Return spring Ressort de rappel	(4) 262 x 25 x 4	05.397.46.07.0
406.096-00	6	Bremsbackenfeder Return spring Ressort de rappel	(8) 105 x 21 x 4	03.397.44.06.0

046



Ersatzteile  
Replacement parts **04x.xxx-xx**  
Pièces de rechange

Original Bergische Achsen Ersatzteile  
Original replacement parts Bergische Achsen **40x.xxx-xx**  
Pièces de rechange d'origine Bergische Achsen

Aufgeführte Original-Ersatzteilenummern dienen nur zu Vergleichszwecken und dürfen in Rechnungen und Lieferscheinen an die Fahrzeugbesitzer nicht erscheinen. Die von uns gelieferten Produkte sind ausschließlich dem bestimmungsgemäßen Gebrauch zuzuführen. Der Einbau darf nur durch geschultes Personal erfolgen. OE part nos. serve for comparison only and may not appear on invoices and delivery notes to the vehicle owners. The products we supply should only be used as intended and they should only be installed by trained staff. Les numéros d'origine ont seulement pour but la comparaison. Il n'est pas permis de mentionner les numéros d'origine dans les factures et les notes de livraison adressées aux propriétaires des véhicules. Les produits que nous livrons seront exclusivement utilisés pour un emploi conforme. Le montage sera uniquement exécuté par du personnel formé à cet effet.

passend für / to fit / correspondant à Bergische Achsen



Rep. - Satz Bremsbackenfeder  
Return spring repair kit  
Jeu de réparation de ressort de rappel

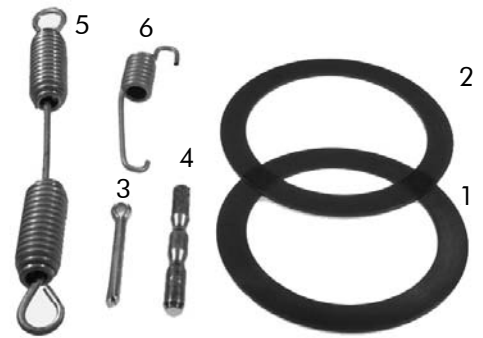

Artikelnummer Part Number N° de pièce	Abbildung Illustration Illustration	Bezeichnung Description Description	Abmessung Dimension Dimension	OE Nr. OE - no. Réf. oe.
<b>046.381-00</b>	1 - 6	Rep. - Satz Repair kit Jeu de réparation	bestehend aus: consisting of: se composant de:	<b>09.801.02.02.0</b>
046.152-00	1	Dichtring Seal ring Joint	(2) 120 x 157 x 2,5	03.310.97.30.0
046.153-00	2	Dichtring Seal ring Joint	(2) 128 x 165 x 2,5	03.310.98.21.0
046.029-00	3	Splint Split pin Goupille fendue	(2) 8 x 63 / DIN 94	02.6201.84.01
046.198-00	4	Federhaltestift Fulcrum pin Barette de fixation ressort	(4) 12 x 90	03.001.08.05.0
046.196-00	5	Bremsbackenfeder Return spring Ressort de rappel	(4) 262 x 25 x 4	05.397.46.07.0
406.096-00	6	Bremsbackenfeder Return spring Ressort de rappel	(8) 105 x 21 x 4	03.397.44.06.0



Ersatzteile  
Replacement parts **04x.xxx-xx**  
Pièces de rechange

Original Bergische Achsen Ersatzteile  
Original replacement parts Bergische Achsen **40x.xxx-xx**  
Pièces de rechange d'origine Bergische Achsen

Aufgeführte Original-Ersatzteilenummern dienen nur zu Vergleichszwecken und dürfen in Rechnungen und Lieferscheinen an die Fahrzeugbesitzer nicht erscheinen. Die von uns gelieferten Produkte sind ausschließlich dem bestimmungsgemäßen Gebrauch zuzuführen. Der Einbau darf nur durch geschultes Personal erfolgen. OE part nos. serve for comparison only and may not appear on invoices and delivery notes to the vehicle owners. The products we supply should only be used as intended and they should only be installed by trained staff. Les numéros d'origine ont seulement pour but la comparaison. Il n'est pas permis de mentionner les numéros d'origine dans les factures et les notes de livraison adressées aux propriétaires des véhicules. Les produits que nous livrons seront exclusivement utilisés pour un emploi conforme. Le montage sera uniquement exécuté par du personnel formé à cet effet.



passend für / to fit / correspondant à Bergische Achsen

Rep. - Satz Bremsbackenfeder  
Return spring repair kit  
Jeu de réparation de ressort de rappel

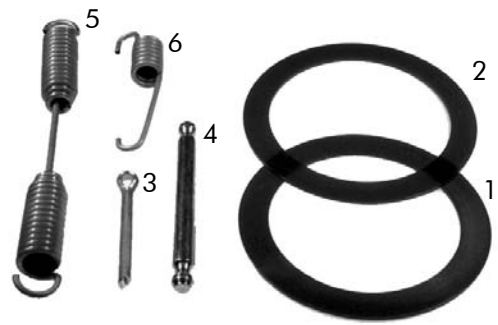

Artikelnummer Part Number N° de pièce	Abbildung Illustration Illustration	Bezeichnung Description Description	Abmessung Dimension Dimension	OE Nr. OE - no. Réf. oe.
<b>046.382-00</b>	1 - 6	Rep. - Satz Repair kit Jeu de réparation	bestehend aus: consisting of: se composant de:	<b>09.801.02.03.0</b>
046.151-00	1	Dichtring Seal ring Joint	(2) 110 x 141 x 2,5	03.310.97.31.0
046.150-00	2	Dichtring Seal ring Joint	(2) 104 x 136 x 2,5	03.310.97.32.0
044.019-30	3	Splint Split pin Goupille fendue	(2) 8 x 50 / DIN 94	02.6201.82.01
046.017-00	4	Federhaltestift Fulcrum pin Barette de fixation ressort	(4) 12 x 120	03.084.42.02.0
046.723-00	5	Bremsbackenfeder Return spring Ressort de rappel	(4) 218 x 24 x 4	05.397.45.14.0
406.096-00	6	Bremsbackenfeder Return spring Ressort de rappel	(8) 105 x 21 x 4	03.397.44.06.0

046



passend für / to fit / correspondant à Bergische Achsen



Rep. - Satz Bremsbackenfeder  
Return spring repair kit  
Jeu de réparation de ressort de rappel

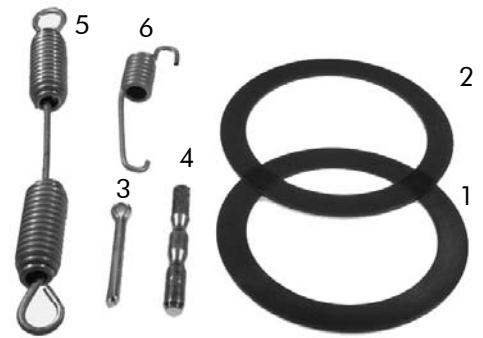

Artikelnummer Part Number N° de pièce	Abbildung Illustration Illustration	Bezeichnung Description Description	Abmessung Dimension Dimension	OE Nr. OE - no. Réf. oe.
<b>046.383-00</b>	1 - 6	Rep. - Satz Repair kit Jeu de réparation	bestehend aus: consisting of: se composant de:	<b>09.801.02.04.0</b>
046.152-00	1	Dichtring Seal ring Joint	(2) 120 x 157 x 2,5	03.310.97.30.0
046.153-00	2	Dichtring Seal ring Joint	(2) 128 x 165 x 2,5	03.310.98.21.0
046.029-00	3	Splint Split pin Goupille fendue	(2) 8 x 63 / DIN 94	02.6201.84.01
046.017-00	4	Federhaltestift Fulcrum pin Barette de fixation ressort	(4) 12 x 120	03.084.42.02.0
046.723-00	5	Bremsbackenfeder Return spring Ressort de rappel	(4) 218 x 24 x 4	05.397.45.14.0
406.096-00	6	Bremsbackenfeder Return spring Ressort de rappel	(8) 105 x 21 x 4	03.397.44.06.0



Ersatzteile  
Replacement parts 04x.xxx-xx  
Pièces de rechange

Original Bergische Achsen Ersatzteile  
Original replacement parts Bergische Achsen 40x.xxx-xx  
Pièces de rechange d'origine Bergische Achsen

Aufgeführte Original-Ersatzteilenummern dienen nur zu Vergleichszwecken und dürfen in Rechnungen und Lieferscheinen an die Fahrzeugbesitzer nicht erscheinen. Die von uns gelieferten Produkte sind ausschließlich dem bestimmungsgemäßen Gebrauch zuzuführen. Der Einbau darf nur durch geschultes Personal erfolgen. OE part nos. serve for comparison only and may not appear on invoices and delivery notes to the vehicle owners. The products we supply should only be used as intended and they should only be installed by trained staff. Les numéros d'origine ont seulement pour but la comparaison. Il n'est pas permis de mentionner les numéros d'origine dans les factures et les notes de livraison adressées aux propriétaires des véhicules. Les produits que nous livrons seront exclusivement utilisés pour un emploi conforme. Le montage sera uniquement exécuté par du personnel formé à cet effet.

passend für / to fit / correspondant à Bergische Achsen

Federhaltestifte  
Fulcrum pins  
Barettes de fixation de ressort

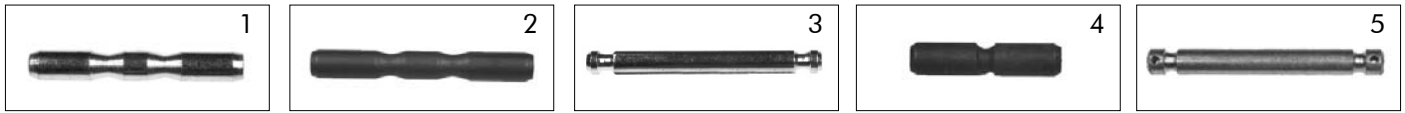

Artikelnummer Part Number N° de pièce	Abbildung Illustration Illustration	Abmessung Dimension Dimension	Bemerkung Remark Remarque	OE Nr. OE - no. Réf. oe.
046.093-00	1	12 x 70		03.084.52.28.0
046.012-00	1	14 x 100	verzinkt / galvanized / zingué	03.084.52.06.0
046.092-00	2	12 x 70	verzinkt / galvanized / zingué	03.001.08.03.0
046.198-00	2	12 x 90	verzinkt / galvanized / zingué	03.001.08.05.0 (03.001.08.01.0)
046.017-00	3	12 x 120	verzinkt / galvanized / zingué	03.084.42.02.0
046.069-00	3	12 x 125	verzinkt / galvanized / zingué	03.084.42.05.0
046.012-10	4	12 x 53		03.084.52.08.0
406.858-00	5	14 x 126	verzinkt / galvanized / zingué	03.084.52.21.0

046



Ersatzteile  
Replacement parts **04x.xxx-xx**  
Pièces de rechange

Original Bergische Achsen Ersatzteile  
Original replacement parts Bergische Achsen **40x.xxx-xx**  
Pièces de rechange d'origine Bergische Achsen

Aufgeführte Original-Ersatzteilenummern dienen nur zu Vergleichszwecken und dürfen in Rechnungen und Lieferscheinen an die Fahrzeugbesitzer nicht erscheinen. Die von uns gelieferten Produkte sind ausschließlich dem bestimmungsgemäßen Gebrauch zuzuführen. Der Einbau darf nur durch geschultes Personal erfolgen. OE part nos. serve for comparison only and may not appear on invoices and delivery notes to the vehicle owners. The products we supply should only be used as intended and they should only be installed by trained staff. Les numéros d'origine ont seulement pour but la comparaison. Il n'est pas permis de mentionner les numéros d'origine dans les factures et les notes de livraison adressées aux propriétaires des véhicules. Les produits que nous livrons seront exclusivement utilisés pour un emploi conforme. Le montage sera uniquement exécuté par du personnel formé à cet effet.



passend für / to fit / correspondant à Bergische Achsen



Bremswellen mit Rep.-Satz 046.249-00  
Camshafts with repair kit 046.249-00  
Arbres à came avec jeu de réparation 046.249-00

Abbildung rechts  
Illustration right  
Illustration droite

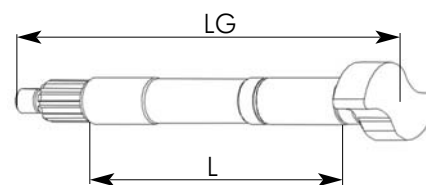

Artikelnummer Part Number N° de pièce	LG	L	Bemerkung Remark Remarque	OE Nr. OE - no. Réf. oe.
046.300-00	232	117,0	links / left / gauche	05.097.02.37.1
046.301-00	232	117,0	rechts / right / droite	05.097.02.38.1
046.260-00	429	311,5	links / left / gauche	05.097.05.05.1
046.261-00	429	311,5	rechts / right / droite	05.097.05.06.1
046.262-00	440	322,5	links / left / gauche	05.097.05.07.1
046.263-00	440	322,5	rechts / right / droite	05.097.05.08.1
046.264-00	455	337,5	links / left / gauche	05.097.05.35.1
046.265-00	455	337,5	rechts / right / droite	05.097.05.36.1
046.266-00	479	361,5	links / left / gauche	05.097.05.09.1
046.267-00	479	361,5	rechts / right / droite	05.097.05.10.1
046.268-00	515	397,5	links / left / gauche	05.097.05.11.1
046.269-00	515	397,5	rechts / right / droite	05.097.05.12.1
046.270-00	540	422,5	links / left / gauche	05.097.05.13.1
046.271-00	540	422,5	rechts / right / droite	05.097.05.14.1
046.272-00	549	431,5	links / left / gauche	05.097.05.15.1
046.273-00	549	431,5	rechts / right / droite	05.097.05.16.1
046.274-00	575	457,5	links / left / gauche	05.097.05.45.1
046.275-00	575	457,5	rechts / right / droite	05.097.05.46.1
046.276-00	587	469,5	links / left / gauche	05.097.05.17.1
046.277-00	587	469,5	rechts / right / droite	05.097.05.18.1
046.278-00	602	484,5	links / left / gauche	05.097.05.47.1
046.279-00	602	484,5	rechts / right / droite	05.097.05.48.1
046.280-00	617	499,5	links / left / gauche	05.097.05.19.1
046.281-00	617	499,5	rechts / right / droite	05.097.05.20.1
046.282-00	627	509,5	links / left / gauche	05.097.05.21.1
046.283-00	627	509,5	rechts / right / droite	05.097.05.22.1
046.284-00	640	522,5	links / left / gauche	05.097.05.23.1
046.285-00	640	522,5	rechts / right / droite	05.097.05.24.1



Ersatzteile  
Replacement parts 04x.xxx-xx  
Pièces de rechange

Original Bergische Achsen Ersatzteile  
Original replacement parts Bergische Achsen 40x.xxx-xx  
Pièces de rechange d'origine Bergische Achsen

Aufgeführte Original-Ersatzteilenummern dienen nur zu Vergleichszwecken und dürfen in Rechnungen und Lieferscheinen an die Fahrzeugbesitzer nicht erscheinen. Die von uns gelieferten Produkte sind ausschließlich dem bestimmungsgemäßen Gebrauch zuzuführen. Der Einbau darf nur durch geschultes Personal erfolgen. OE part nos. serve for comparison only and may not appear on invoices and delivery notes to the vehicle owners. The products we supply should only be used as intended and they should only be installed by trained staff. Les numéros d'origine ont seulement pour but la comparaison. Il n'est pas permis de mentionner les numéros d'origine dans les factures et les notes de livraison adressées aux propriétaires des véhicules. Les produits que nous livrons seront exclusivement utilisés pour un emploi conforme. Le montage sera uniquement exécuté par du personnel formé à cet effet.

passend für / to fit / correspondant à Bergische Achsen

Bremswellen mit Rep.-Satz 046.249-00  
Camshafts with repair kit 046.249-00  
Arbres à came avec jeu de réparation 046.249-00

Abbildung rechts  
Illustration right  
Illustration droite

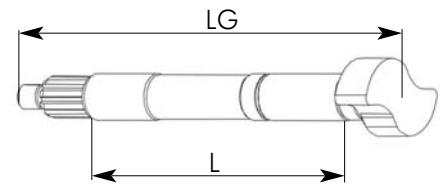

Artikelnummer Part Number N° de pièce	LG	L	Bemerkung Remark Remarque	OE Nr. OE - no. Réf. oe.
046.286-00	665	547,5	links / left / gauche	05.097.05.25.1
046.287-00	665	547,5	rechts / right / droite	05.097.05.26.1
046.288-00	675	557,5	links / left / gauche	05.097.05.39.1
046.289-00	675	557,5	rechts / right / droite	05.097.05.40.1
046.290-00	695	577,5	links / left / gauche	05.097.05.27.1
046.291-00	695	577,5	rechts / right / droite	05.097.05.28.1
046.292-00	733	615,5	links / left / gauche	05.097.05.29.1
046.293-00	733	615,5	rechts / right / droite	05.097.05.30.1
046.294-00	752	634,5	links / left / gauche	05.097.05.37.1
046.295-00	752	634,5	rechts / right / droite	05.097.05.38.1

passend für / to fit / correspondant à Bergische Achsen



Bremswellen - Tieflader  
Camshafts - Low loader  
Arbres à came - Remorque surbaissée

Abbildung rechts  
Illustration right  
Illustration droite

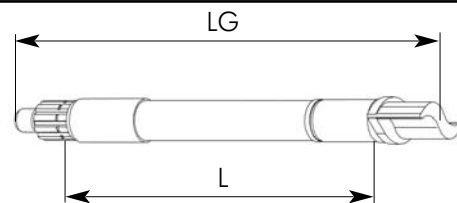

Artikelnummer Part Number N° de pièce	LG	L	Bemerkung Remark Remarque	OE Nr. OE - no. Réf. oe.
406.343-00	547	422,5	links / left / gauche	05.097.60.15.2
406.344-00	547	422,5	rechts / right / droite	05.097.60.16.2
446.229-00	634	509,5	links / left / gauche	05.097.60.09.2
446.230-00	634	509,5	rechts / right / droite	05.097.60.10.2
446.816-00	647	522,5	links / left / gauche	05.097.60.07.2
446.817-00	647	522,5	rechts / right / droite	05.097.60.08.2
446.931-00	682	557,5	links / left / gauche	05.097.60.05.2
446.932-00	682	557,5	rechts / right / droite	05.097.60.06.2
446.356-00	673	548,5	links / left / gauche	05.097.60.23.2
446.357-00	673	548,5	rechts / right / droite	05.097.60.24.2
446.728-00	740	615,5	links / left / gauche	05.097.60.17.2
446.729-00	740	615,5	rechts / right / droite	05.097.60.18.2

mit Rep.-Satz / with repair kit / avec jeu de réparation 046.515-00

Bremswellen - Tieflader  
Camshafts - Low loader  
Arbres à came - Remorque surbaissée

Abbildung rechts  
Illustration right  
Illustration droite

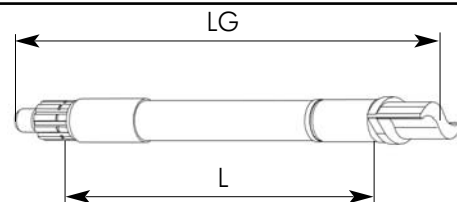

Artikelnummer Part Number N° de pièce	Abmessung Dimension Dimenison	für Bremse for brake pour frein	Bemerkung Remark Remarque	OE Nr. OE - no. Réf. oe.
046.432-00	103,0 mm	SN30	links / left / gauche	05.097.62.25.2
046.433-00	103,0 mm	SN30	rechts / right / droite	05.097.62.26.2
046.483-00	598,5 mm	SN30	links / left / gauche	05.097.60.41.2
046.482-00	598,5 mm	SN30	rechts / right / droite	05.097.60.42.2



Ersatzteile  
Replacement parts 04x.xxx-xx  
Pièces de rechange

Original Bergische Achsen Ersatzteile  
Original replacement parts Bergische Achsen 40x.xxx-xx  
Pièces de rechange d'origine Bergische Achsen

Aufgeführte Original-Ersatzteilenummern dienen nur zu Vergleichszwecken und dürfen in Rechnungen und Lieferscheinen an die Fahrzeugbesitzer nicht erscheinen. Die von uns gelieferten Produkte sind ausschließlich dem bestimmungsgemäßen Gebrauch zuzuführen. Der Einbau darf nur durch geschultes Personal erfolgen. OE part nos. serve for comparison only and may not appear on invoices and delivery notes to the vehicle owners. The products we supply should only be used as intended and they should only be installed by trained staff. Les numéros d'origine ont seulement pour but la comparaison. Il n'est pas permis de mentionner les numéros d'origine dans les factures et les notes de livraison adressées aux propriétaires des véhicules. Les produits que nous livrons seront exclusivement utilisés pour un emploi conforme. Le montage sera uniquement exécuté par du personnel formé à cet effet.

passend für / to fit / correspondant à Bergische Achsen

Bremswellen  
Camshafts  
Arbres à came

Abbildung rechts  
Illustration right  
Illustration droite

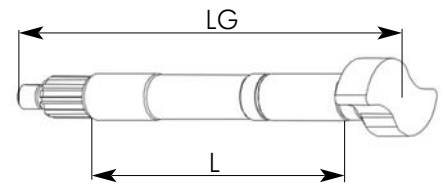

Artikelnummer Part Number N° de pièce	LG	L	Bemerkung Remark Remarque	OE Nr. OE - no. Réf. oe.
046.302-00	256	141,00	links / left / gauche	05.097.03.71.0
046.303-00	256	141,00	rechts / right / droite	05.097.03.72.0

mit Rep.-Satz / with repair kit / avec jeu de réparation 046.326-00

passend für / to fit / correspondant à Bergische Achsen



Rep. - Satz Bremswelle  
Camshaft repair kit  
Jeu de réparation d'arbre à came

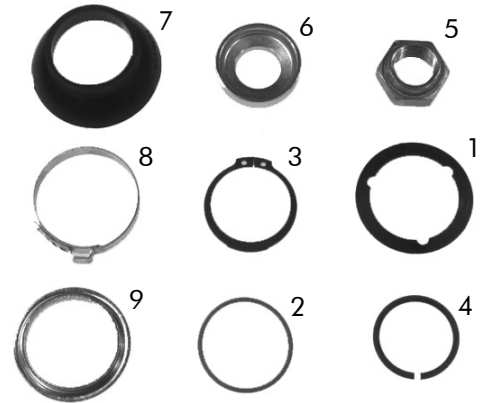

Artikelnummer Part Number N° de pièce	Abbildung Illustration Illustration	Bezeichnung Description Description	Abmessung Dimension Dimension	OE Nr. OE - no. Réf. oe.
<b>046.249-00</b>	1 - 9	Rep. - Satz Repair kit Jeu de réparation	bestehend aus: consisting of: se composant de:	09.801.00.14.2
046.104-00	1	Dichtring, Kunststoff (1) Seal ring, plastic Joint, plastique	42 x 56 x 2	03.120.42.02.0
046.193-00	2	O - Ring / grün (1) O - ring / green Joint torique / vert	40 x 2,5	02.5679.23.00
046.102-00	3	Sicherungsring (2) Lock ring Bague d'arrêt	A42 x 2,5 / DIN 471	02.5676.01.00
046.378-10	4	Sicherungsring (1) Lock ring Bague d'arrêt	37 x 2	02.5616.05.90
046.109-00	5	Sicherungsmutter (1) Lock nut Contre-écrou	22 x 1,5	03.260.14.08.0
046.184-00	6	Scheibe (1) Washer Rondelle	42 x 22,5 x 10,5 verzinkt galvanized / zingué	03.320.11.16.0
046.246-00	7	Dichtung (1) Joint Joint	PVC - grau PVC - grey PVC - gris	03.120.43.12.0 (03.120.63.01.0)
046.247-00	8	Schelle (1) Clamp Collier	49 x 9	03.350.30.02.0 (03.350.30.01.0)
046.248-00	9	Ring (1) Ring Anneau	42 / 46 / 55 x 7	03.310.12.24.0

Aufgeführte Original-Ersatzteilenummern dienen nur zu Vergleichszwecken und dürfen in Rechnungen und Lieferscheinen an die Fahrzeugbesitzer nicht erscheinen. Die von uns gelieferten Produkte sind ausschließlich dem bestimmungsgemäßen Gebrauch zuzuführen. Der Einbau darf nur durch geschultes Personal erfolgen. OE part nos. serve for comparison only and may not appear on invoices and delivery notes to the vehicle owners. The products we supply should only be used as intended and they should only be installed by trained staff. Les numéros d'origine ont seulement pour but la comparaison. Il n'est pas permis de mentionner les numéros d'origine dans les factures et les notes de livraison adressées aux propriétaires des véhicules. Les produits que nous livrons seront exclusivement utilisés pour un emploi conforme. Le montage sera uniquement exécuté par du personnel formé à cet effet.

passend für / to fit / correspondant à Bergische Achsen

Rep. - Satz Bremswelle  
Camshaft repair kit  
Jeu de réparation d'arbre à came

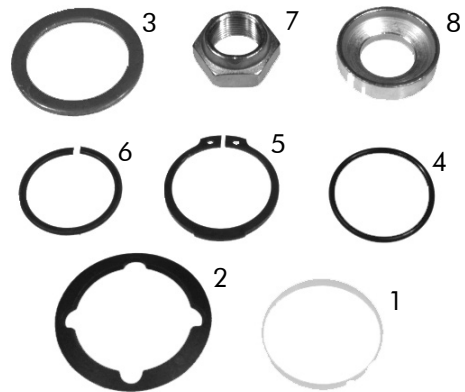

Artikelnummer Part Number N° de pièce	Abbildung Illustration Illustration	Bezeichnung Description Description	Abmessung Dimension Dimension	OE Nr. OE - no. Réf. oe.
<b>046.195-00</b>	1 - 8	Rep. - Satz Repair kit Jeu de réparation	bestehend aus: consisting of: se composant de:	09.801.00.14.1
046.099-00	1	Distanzring, Kunststoff (1) Seal ring, plastic Joint, plastique	42 x 46 x 3,5	03.310.81.02.0
046.104-00	2	Dichtring, Kunststoff (1) Seal ring, plastic Joint, plastique	42 x 56 x 2	03.120.42.02.0
046.103-00	3	Ring (1) Ring Anneau	42 x 55 x 3	03.310.32.09.0
046.101-00	4	O - Ring (1) O - ring Joint torique	37 x 2,6	02.5677.37.42
046.193-00	4	O - Ring / grün (1) O - ring / green Joint torique / vert	40 x 2,5	02.5679.23.00
046.102-00	5	Sicherungsring (2) Lock ring Bague d'arrêt	A42 x 2,5 / DIN 471	02.5676.01.00
046.378-10	6	Sicherungsring (1) Lock ring Bague d'arrêt	37 x 2	02.5616.05.90
046.109-00	7	Sicherungsmutter (1) Lock nut Contre-écrou	22 x 1,5	03.260.14.08.0
046.184-00	8	Scheibe (1) Washer Rondelle	42 x 22,5 x 10,5 verzinkt galvanized / zingué	03.320.11.16.0

046

passend für / to fit / correspondant à Bergische Achsen



Rep. - Satz Bremswelle  
Camshaft repair kit  
Jeu de réparation d'arbre à came

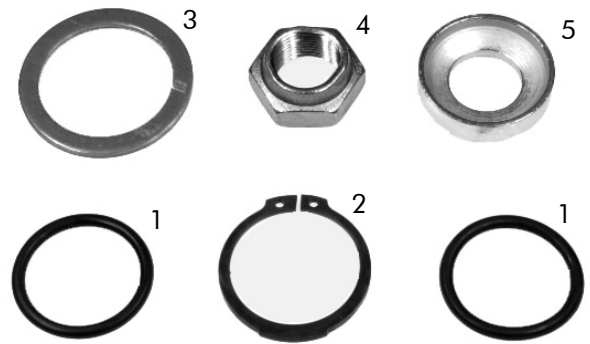

Artikelnummer Part Number N° de pièce	Abbildung Illustration Illustration	Bezeichnung Description Description	Abmessung Dimension Dimension	OE Nr. OE - no. Réf. oe.
<b>046.100-10</b>	1 - 5	Rep. - Satz Repair kit Jeu de réparation	bestehend aus: consisting of: se composant de:	09.801.00.26.0
046.101-10	1	O - Ring / grün (2) O - ring / green Joint torique / vert	34 x 4	02.5677.30.40
046.102-00	2	Sicherungsring (1) Lock ring Bague d'arrêt	A42 x 2,5 / DIN 471	02.5676.01.00
046.103-00	3	Ring (1) Ring Anneau	42 x 55 x 3	03.310.32.09.0
046.109-00	4	Sicherungsmutter (1) Lock nut Contre-écrou	22 x 1,5	03.260.14.08.0
046.184-00	5	Scheibe (1) Washer Rondelle	42 x 22,5 x 10,5 verzinkt galvanized / zingué	03.320.11.16.0



passend für / to fit / correspondant à Bergische Achsen

Rep. - Satz Bremswelle  
Camshaft repair kit  
Jeu de réparation d'arbre à came

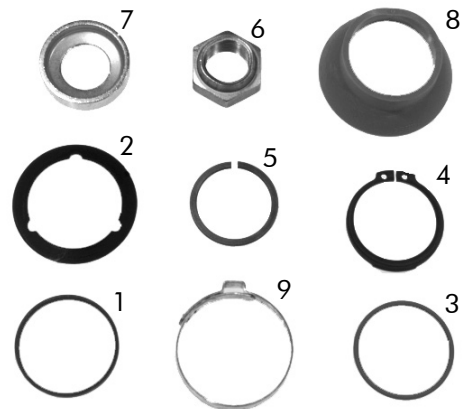

Artikelnummer Part Number N° de pièce	Abbildung Illustration Illustration	Bezeichnung Description Description	Abmessung Dimension Dimension	OE Nr. OE - no. Réf. oe.
<b>046.515-00</b>	1 - 9	Rep. - Satz Repair kit Jeu de réparation	bestehend aus: consisting of: se composant de:	09.801.00.24.1
046.099-00	1	Distanzring, Kunststoff (1) Seal ring, plastic Joint, plastique	42 x 46 x 3,5	03.310.81.02.0
046.104-00	2	Dichtring, Kunststoff (1) Seal ring, plastic Joint, plastique	42 x 56 x 2	03.120.42.02.0
046.101-00	3	O - Ring (1) O - ring Joint torique	37 x 2,6	02.5677.37.42
046.193-00	3	O - Ring / grün (1) O - ring / green Joint torique / vert	40 x 2,5	02.5679.23.00
046.102-00	4	Sicherungsring (1) Lock ring Bague d'arrêt	A42 x 2,5 / DIN 471	02.5676.01.00
046.378-10	5	Sicherungsring (1) Lock ring Bague d'arrêt	37 x 2	02.5616.05.90
046.109-00	6	Sicherungsmutter (1) Lock nut Contre-écrou	22 x 1,5	03.260.14.08.0
046.184-00	7	Scheibe (1) Washer Rondelle	42 x 22,5 x 10,5 verzinkt galvanized / zingué	03.320.11.16.0
046.246-00	8	Dichtung (1) Joint Joint	PVC - grau PVC - grey PVC - gris	03.120.43.12.0 (03.120.63.01.0)
046.247-00	9	Schelle (1) Clamp Collier	49 x 9	03.350.30.02.0 (03.350.30.01.0)

046





Rep. - Satz Bremswelle  
Camshaft repair kit  
Jeu de réparation d'arbre à came



Artikelnummer Part Number N° de pièce	Abbildung Illustration Illustration	Bezeichnung Description Description	Abmessung Dimension Dimension	OE Nr. OE - no. Réf. oe.
<b>046.039-00</b>	1 - 6	Rep. - Satz Repair kit Jeu de réparation	bestehend aus: consisting of: se composant de:	
046.034-00	1	Kugelbüchse (2) Bush Douille	42 x 60 x 38	03.113.14.01.0
046.036-00	2	Lagerhalter (2) Bearing support Support du palier	ohne Bohrung without bore sans alésage	03.229.02.01.0
046.036-10	2	Lagerhalter (2) Bearing support Support du palier	mit Bohrung with bore avec alésage	03.229.02.03.0
046.036-20	3	Schmiernippel (2) Grease nipple Graisseur	8 x 1 / H1S / DIN 71412	02.6850.01.02
046.075-00	4	Bremswellenbüchse (2) Camshaft bush Douille	42 x 46 x 77 geschlitzt slotted / entaillé	03.112.44.22.0
046.246-00	5	Dichtung (4) Joint Joint	PVC - grau PVC - grey PVC - gris	03.120.43.12.0 (03.120.63.01.0)
046.247-00	6	Schelle (4) Clamp Collier	49 x 9	03.350.30.02.0 (03.350.30.01.0)



Ersatzteile  
Replacement parts 04x.xxx-xx  
Pièces de rechange

Original Bergische Achsen Ersatzteile  
Original replacement parts Bergische Achsen 40x.xxx-xx  
Pièces de rechange d'origine Bergische Achsen



passend für / to fit / correspondant à Bergische Achsen

Rep. - Satz Bremswelle  
Camshaft repair kit  
Jeu de réparation d'arbre à came

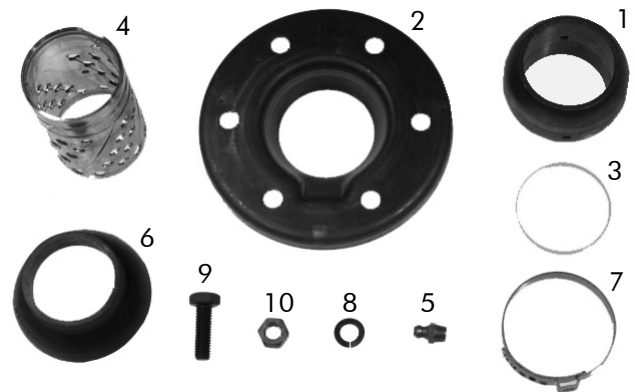

Artikelnummer Part Number N° de pièce	Abbildung Illustration Illustration	Bezeichnung Description Description	Abmessung Dimension Dimension	OE Nr. OE - no. Réf. oe.
<b>046.243-00</b>	1 - 10	Rep. - Satz Repair kit Jeu de réparation	bestehend aus: consisting of: se composant de:	E - Serie
046.034-00	1	Kugelbüchse (1) Bush Douille	42 x 60 x 38	03.113.14.01.0
046.036-00	2	Lagerhalter (1) Bearing support Support du palier	ohne Bohrung without bore sans alésage	03.229.02.01.0
046.036-10	2	Lagerhalter (1) Bearing support Support du palier	mit Bohrung with bore avec alésage	03.229.02.03.0
046.099-00	3	Distanzring, Kunststoff (1) Seal ring, plastic Joint, plastique	42 x 46 x 3,5	03.310.81.02.0
046.166-00	4	Bremswellenbüchse (1) Camshaft bush Douille	42 x 46 x 73,5 geschlitzt slotted / entaillé	03.112.44.30.0
046.036-20	5	Schmiernippel (1) Grease nipple Graisseur	8 x 1 / H1S / DIN 71412	02.6850.01.02
046.246-00	6	Dichtung (2) Joint Joint	PVC - grau PVC - grey PVC - gris	03.120.43.12.0 (03.120.63.01.0)
406.247-00	7	Schelle (2) Clamp Collier	49 x 9	03.350.30.02.0 (03.350.30.01.0)
046.036-40	8	Federring (6) Spring washer Rondelle à ressort	A8 / DIN 128	02.5601.08.90
070.317-00	9	Schraube (6) Screw Vis	M8 x 25 / DIN 934	02.5025.30.80
070.203-00	10	Mutter (6) Nut Ecrou	M8	02.5202.12.80

046



Ersatzteile  
Replacement parts 04x.xxx-xx  
Pièces de rechange

Original Bergische Achsen Ersatzteile  
Original replacement parts Bergische Achsen 40x.xxx-xx  
Pièces de rechange d'origine Bergische Achsen

Aufgeführte Original-Ersatzteilenummern dienen nur zu Vergleichszwecken und dürfen in Rechnungen und Lieferscheinen an die Fahrzeugbesitzer nicht erscheinen. Die von uns gelieferten Produkte sind ausschließlich dem bestimmungsgemäßen Gebrauch zuzuführen. Der Einbau darf nur durch geschultes Personal erfolgen. OE part nos. serve for comparison only and may not appear on invoices and delivery notes to the vehicle owners. The products we supply should only be used as intended and they should only be installed by trained staff. Les numéros d'origine ont seulement pour but la comparaison. Il n'est pas permis de mentionner les numéros d'origine dans les factures et les notes de livraison adressées aux propriétaires des véhicules. Les produits que nous livrons seront exclusivement utilisés pour un emploi conforme. Le montage sera uniquement exécuté par du personnel formé à cet effet.

passend für / to fit / correspondant à Bergische Achsen



Rep. - Satz Bremswelle  
Camshaft repair kit  
Jeu de réparation d'arbre à came

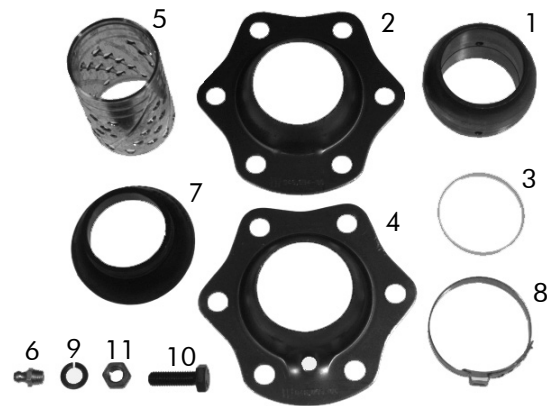

Artikelnummer Part Number N° de pièce	Abbildung Illustration Illustration	Bezeichnung Description Description	Abmessung Dimension Dimension	OE Nr. OE - no. Réf. oe.
<b>046.244-00</b>	1 - 11	Rep. - Satz Repair kit Jeu de réparation	bestehend aus: consisting of: se composant de:	H - Serie
046.034-00	1	Kugelbüchse (1) Bush Douille	42 x 60 x 38	03.113.14.01.0
046.094-00	2	Lagerhalter (1) Bearing support Support du palier	ohne Bohrung without bore sans alésage	03.229.02.09.0
046.099-00	3	Distanzring, Kunststoff (1) Seal ring, plastic Joint, plastique	42 x 46 x 3,5	03.310.81.02.0
046.095-00	4	Lagerhalter (1) Bearing support Support du palier	mit Bohrung with bore avec alésage	03.229.02.10.0
046.166-00	5	Bremswellenbüchse (1) Camshaft bush Douille	42 x 46 x 73,5 geschlitzt slotted / entaillé	03.112.44.30.0
046.036-20	6	Schmiernippel (1) Grease nipple Graisseur	8 x 1 / H1S / DIN 71412	02.6850.01.02
046.246-00	7	Dichtung (2) Joint Joint	PVC - grau PVC - grey PVC - gris	03.120.43.12.0 (03.120.63.01.0)
046.247-00	8	Schelle (2) Clamp Collier	49 x 9	03.350.30.02.0 (03.350.30.01.0)
046.036-40	9	Federring (6) Spring washer Rondelle à ressort	A8 / DIN 128	02.5601.08.90
070.317-00	10	Schraube (6) Screw Vis	M8 x 25 / DIN 934	02.5025.30.80
070.203-00	11	Mutter (6) Nut Ecrou	M8	02.5202.12.80

Aufgeführte Original-Ersatzteilenummern dienen nur zu Vergleichszwecken und dürfen in Rechnungen und Lieferscheinen an die Fahrzeugbesitzer nicht erscheinen. Die von uns gelieferten Produkte sind ausschließlich dem bestimmungsgemäßen Gebrauch zuzuführen. Der Einbau darf nur durch geschultes Personal erfolgen. OE part nos. serve for comparison only and may not appear on invoices and delivery notes to the vehicle owners. The products we supply should only be used as intended and they should only be installed by trained staff. Les numéros d'origine ont seulement pour but la comparaison. Il n'est pas permis de mentionner les numéros d'origine dans les factures et les notes de livraison adressées aux propriétaires des véhicules. Les produits que nous livrons seront exclusivement utilisés pour un emploi conforme. Le montage sera uniquement exécuté par du personnel formé à cet effet.



passend für / to fit / correspondant à Bergische Achsen

Rep. - Satz Bremswelle  
Camshaft repair kit  
Jeu de réparation d'arbre à came

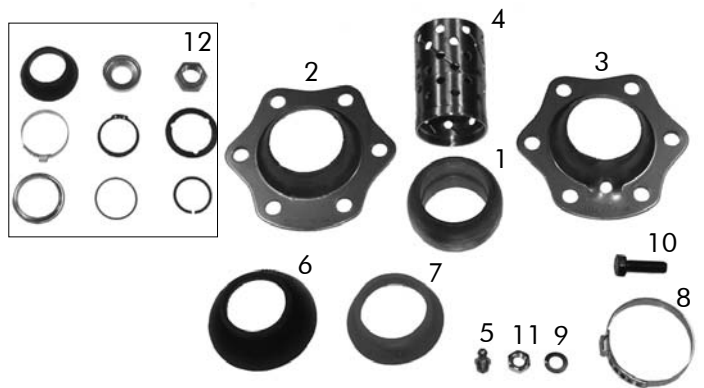

Artikelnummer Part Number N° de pièce	Abbildung Illustration Illustration	Bezeichnung Description Description	Abmessung Dimension Dimension	OE Nr. OE - no. Réf. oe.
<b>046.244-10</b>	1 - 12	Rep. - Satz Repair kit Jeu de réparation	bestehend aus: consisting of: se composant de:	09.801.02.13.0
046.034-00	1	Kugelbüchse (1) Bush Douille	42 x 60 x 38	03.113.14.01.0
046.094-00	2	Lagerhalter (1) Bearing support Support du palier	ohne Bohrung without bore sans alésage	03.229.02.09.0
046.095-00	3	Lagerhalter (1) Bearing support Support du palier	mit Bohrung with bore avec alésage	03.229.02.10.0
046.166-00	4	Bremswellenbüchse (1) Camshaft bush Douille	42 x 46 x 73,5 geschlitzt slotted / entaillé	03.112.44.30.0
046.036-20	5	Schmiernippel (1) Grease nipple Graisseur	8 x 1 / H1S / DIN 71412	02.6850.01.02
046.399-00	6	Dichtung (1) Joint Joint	Gummi Rubber Caoutchouc	03.120.43.10.0
046.246-00	7	Dichtung (1) Joint Joint	PVC - grau PVC - grey PVC - gris	03.120.43.12.0 (03.120.63.01.0)
046.247-00	8	Schelle (1) Clamp / Collier	49 x 9	03.350.30.02.0 (03.350.30.01.0)
046.036-40	9	Federring (6) Spring washer Rondelle à ressort	A8 / DIN 128	02.5601.08.90
070.317-00	10	Schraube (6) Screw / Vis	M8 x 25 / DIN 934	02.5025.30.80
070.203-00	11	Mutter (6) Nut / Ecrou	M8	02.5202.12.80
046.249-00	12	Rep. - Satz Bremswelle (1) Camshaft repair kit Jeu de réparation arbre à came	siehe Katalog Seite 024 see catalogue page 024 voir page 024	09.801.00.14.2

046

passend für / to fit / correspondant à Bergische Achsen



Rep. - Satz Bremswelle  
Camshaft repair kit  
Jeu de réparation d'arbre à came



Artikelnummer Part Number N° de pièce	Abbildung Illustration Illustration	Bezeichnung Description Description	Abmessung Dimension Dimension	OE Nr. OE - no. Réf. oe.
<b>046.244-20</b>	1 - 6	Rep. - Satz Repair kit Jeu de réparation	bestehend aus: consisting of: se composant de:	H - Serie
046.034-00	1	Kugelbüchse (1) Bush Douille	42 x 60 x 38	03.113.14.01.0
046.094-00	2	Lagerhalter (1) Bearing support Support du palier	ohne Bohrung without bore sans alésage	03.229.02.09.0
046.099-00	3	Distanzring, Kunststoff (1) Seal ring, plastic Joint, plastique	42 x 46 x 3,5	03.310.81.02.0
046.095-00	4	Lagerhalter (1) Bearing support Support du palier	mit Bohrung with bore avec alésage	03.229.02.10.0
046.246-00	5	Dichtung (2) Joint Joint	PVC - grau PVC - grey PVC - gris	03.120.43.12.0 (03.120.63.01.0)
046.247-00	6	Schelle (2) Clamp Collier	49 x 9	03.350.30.02.0 (03.350.30.01.0)



passend für / to fit / correspondant à Bergische Achsen

Rep. - Satz Bremswelle  
Camshaft repair kit  
Jeu de réparation d'arbre à came

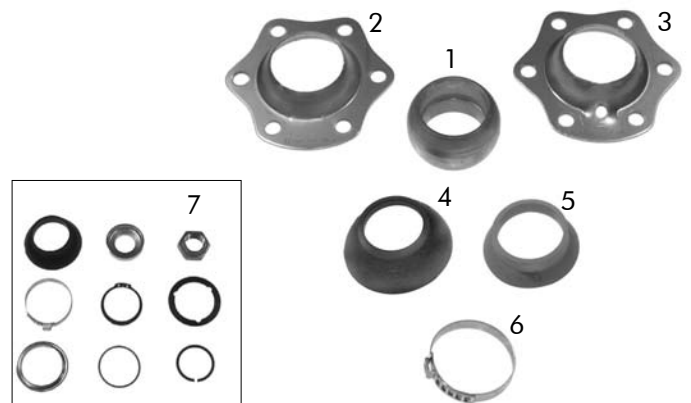

Artikelnummer Part Number N° de pièce	Abbildung Illustration Illustration	Bezeichnung Description Description	Abmessung Dimension Dimension	OE Nr. OE - no. Réf. oe.
<b>046.244-30</b>	1 - 7	Rep. - Satz Repair kit Jeu de réparation	bestehend aus: consisting of: se composant de:	09.801.02.13.0
046.034-00	1	Kugelbüchse (1) Bush Douille	42 x 60 x 38	03.113.14.01.0
046.094-00	2	Lagerhalter (1) Bearing support Support du palier	ohne Bohrung without bore sans alésage	03.229.02.09.0
046.095-00	3	Lagerhalter (1) Bearing support Support du palier	mit Bohrung with bore avec alésage	03.229.02.10.0
046.399-00	4	Dichtung (1) Joint Joint	Gummi Rubber Caoutchouc	03.120.43.10.0
046.246-00	5	Dichtung (1) Joint Joint	PVC - grau PVC - grey PVC - gris	03.120.43.12.0 (03.120.63.01.0)
046.247-00	6	Schelle (1) Clamp Collier	49 x 9	03.350.30.02.0 (03.350.30.01.0)
046.249-00	7	Rep. - Satz Bremswelle (1) Camshaft repair kit Jeu de réparation arbre à came	siehe Katalog Seite 024 see catalogue page 024 voir page 024	09.801.00.14.2

046

passend für / to fit / correspondant à Bergische Achsen



Rep. - Satz Bremswelle  
Camshaft repair kit  
Jeu de réparation d'arbre à came

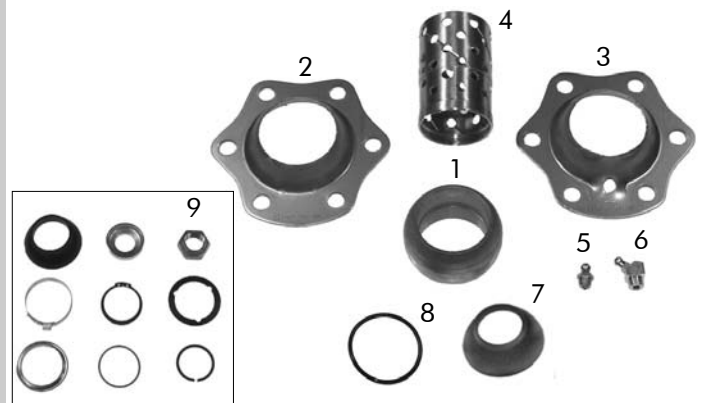

Artikelnummer Part Number N° de pièce	Abbildung Illustration Illustration	Bezeichnung Description Description	Abmessung Dimension Dimension	OE Nr. OE - no. Réf. oe.
<b>046.244-40</b>	1 - 9	Rep. - Satz Repair kit Jeu de réparation	bestehend aus: consisting of: se composant de:	H - Serie 2 Seiten
046.034-00	1	Kugelbüchse (2) Bush Douille	42 x 60 x 38	03.113.14.01.0
046.094-00	2	Lagerhalter (2) Bearing support Support du palier	ohne Bohrung without bore sans alésage	03.229.02.09.0
046.095-00	3	Lagerhalter (2) Bearing support Support du palier	mit Bohrung with bore avec alésage	03.229.02.10.0
046.166-00	4	Bremswellenbüchse (2) Camshaft bush Douille	42 x 46 x 73,5 geschlitzt slotted / avec alésage	03.112.44.30.0
070.005-00	5	Schmiernippel (2) Grease nipple Graisser	10 x 1 / H2 / DIN 71412	02.6802.06.50
046.036-20	6	Schmiernippel (2) Grease nipple Graisser	8 x 1 / H1S / DIN 71412	02.6850.01.02
046.399-00	7	Dichtung (2) Joint Joint	Gummi Rubber Caoutchouc	03.120.43.10.0
046.101-00	8	O - Ring (2) O - ring Joint torique	37 x 2,6	02.5677.37.42
046.249-00	9	Rep. - Satz Bremswelle (2) Camshaft repair kit Jeu de réparation arbre à came	siehe Katalog Seite 024 see catalogue page 024 voir page 024	09.801.00.14.2



Ersatzteile  
Replacement parts 04x.xxx-xx  
Pièces de rechange

Original Bergische Achsen Ersatzteile  
Original replacement parts Bergische Achsen 40x.xxx-xx  
Pièces de rechange d'origine Bergische Achsen

Aufgeführte Original-Ersatzteilenummern dienen nur zu Vergleichszwecken und dürfen in Rechnungen und Lieferscheinen an die Fahrzeugbesitzer nicht erscheinen. Die von uns gelieferten Produkte sind ausschließlich dem bestimmungsgemäßen Gebrauch zuzuführen. Der Einbau darf nur durch geschultes Personal erfolgen. OE part nos. serve for comparison only and may not appear on invoices and delivery notes to the vehicle owners. The products we supply should only be used as intended and they should only be installed by trained staff. Les numéros d'origine ont seulement pour but la comparaison. Il n'est pas permis de mentionner les numéros d'origine dans les factures et les notes de livraison adressées aux propriétaires des véhicules. Les produits que nous livrons seront exclusivement utilisés pour un emploi conforme. Le montage sera uniquement exécuté par du personnel formé à cet effet.

passend für / to fit / correspondant à Bergische Achsen

Rep. - Satz Bremswelle  
Camshaft repair kit  
Jeu de réparation d'arbre à came

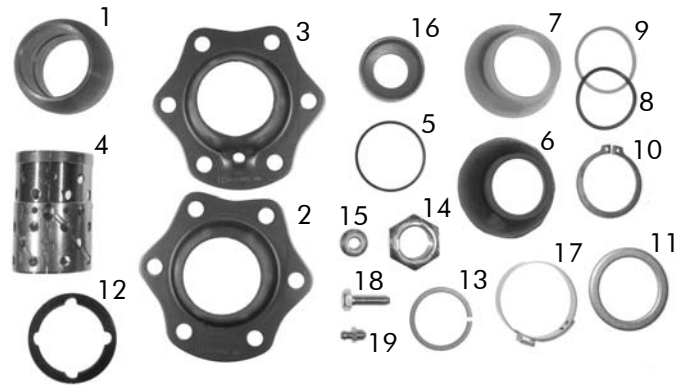

Artikelnummer Part Number N° de pièce	Abbildung Illustration Illustration	Bezeichnung Description Description	Abmessung Dimension Dimension	OE Nr. OE - no. Réf. oe.
<b>046.244-50</b>	1 - 19	Rep. - Satz Repair kit Jeu de réparation	bestehend aus: consisting of: se composant de:	H - Serie
046.034-00	1	Kuglbüchse / Bush / Douille	(1) 42 x 60 x 38	03.113.14.01.0
046.094-00	2	Lagerhalter Bearing support / Support du palier	(1) ohne Bohrung without bore / sans alésage	03.229.02.09.0
046.095-00	3	Lagerhalter Bearing support / Support du palier	(1) mit Bohrung with bore / avec alésage	03.229.02.10.0
046.166-00	4	Bremswellenbüchse Camshaft bush / Douille	(1) 42 x 46 x 73,5 geschlitzt / slotted / avec alésage	03.112.44.30.0
046.099-00	5	Distanzring, Kunststoff Seal ring, plastic / Joint, plastique	(2) 42 x 46 x 3,5	03.310.81.02.0
046.399-00	6	Dichtung / Joint / Joint	(1) 34,4 x 40 / 4 x 64 x 27	03.120.43.10.0
406.342-00	7	Dichtung / Joint / Joint	(1) 40 x 46 / 60 x 62 x 25	03.120.43.14.0
046.101-00	8	O - Ring / O - ring / Joint torique	(1) 37 x 2,6	02.5677.37.42
046.193-00	9	O - Ring, grün O - ring, green / Joint torique, vert	(1) 40 x 2,5	02.5679.23.00
046.102-00	10	Sicherungsring Lock ring / Bague d'arrêt	(2) A42 x 2,5 / DIN 471	02.5676.01.00
046.103-00	11	Ring / Ring / Anneau	(1) 42 x 55 x 3	03.310.32.09.0
046.104-00	12	Dichtring, Kunststoff Seal ring, plastic / Joint, plastique	(1) 42 x 56 x 2	03.120.42.02.0
046.378-10	13	Sicherungsring Lock ring / Bague d'arrêt	(2) 37 x 2	02.5616.05.90
046.109-00	14	Sicherungsmutter Lock nut / Contre-écrou	(1) 22 x 1,5	03.260.14.08.0
046.314-00	15	Sicherungsmutter Lock nut / Contre-écrou	(6) M8-8 verzinkt / galvanized / zingué	02.5273.32.82
046.184-00	16	Scheibe Washer / Rondelle	(1) 42 x 22,5 x 10,5 verzinkt / galvanized / zingué	03.320.11.16.0
406.247-00	17	Schelle Clamp / Collier	(1) 49 x 9	03.350.30.02.0 (03.350.30.01.0)
800.440-22	18	Schraube / Screw / Vis	(6) M8 x 25 / DIN 933-8	
046.036-20	19	Schmiernippel Grease nipple / Graisseur	(1) 8 x 1 / H1S / DIN 71412	02.6850.01.02

046



Ersatzteile  
Replacement parts 04x.xxx-xx  
Pièces de rechange

Original Bergische Achsen Ersatzteile  
Original replacement parts Bergische Achsen 40x.xxx-xx  
Pièces de rechange d'origine Bergische Achsen

Aufgeführte Original-Ersatzteilenummern dienen nur zu Vergleichszwecken und dürfen in Rechnungen und Lieferscheinen an die Fahrzeugbesitzer nicht erscheinen. Die von uns gelieferten Produkte sind ausschließlich dem bestimmungsgemäßen Gebrauch zuzuführen. Der Einbau darf nur durch geschultes Personal erfolgen. OE part nos. serve for comparison only and may not appear on invoices and delivery notes to the vehicle owners. The products we supply should only be used as intended and they should only be installed by trained staff. Les numéros d'origine ont seulement pour but la comparaison. Il n'est pas permis de mentionner les numéros d'origine dans les factures et les notes de livraison adressées aux propriétaires des véhicules. Les produits que nous livrons seront exclusivement utilisés pour un emploi conforme. Le montage sera uniquement exécuté par du personnel formé à cet effet.



passend für / to fit / correspondant à Bergische Achsen



Rep. - Satz Bremswelle  
Camshaft repair kit  
Jeu de réparation d'arbre à came

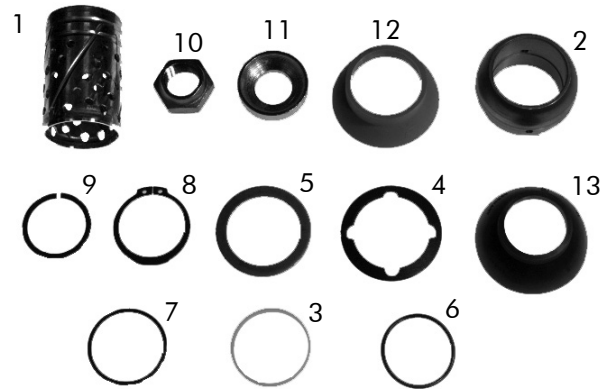

Artikelnummer Part Number N° de pièce	Abbildung Illustration Illustration	Bezeichnung Description Description	Abmessung Dimension Dimension	OE Nr. OE - no. Réf. oe.
<b>046.039-10</b>	1 - 13	Rep. - Satz Repair kit Jeu de réparation	bestehend aus: consisting of: se composant de:	
046.166-00	1	Bremswellenbüchse (2) Camshaft bush Douille	42 x 46 x 73,5 geschlitzt slotted / avec alésage	03.112.44.30.0
046.034-00	2	Kugelbüchse (2) Bush / Douille	42 x 60 x 38	03.113.14.01.0
046.099-00	3	Distanzring, Kunststoff (2) Seal ring, plastic Joint, plastique	42 x 46 x 3,5	03.310.81.02.0
046.104-00	4	Dichtring, Kunststoff (2) Seal ring, plastic Joint, plastique	42 x 56 x 2	03.120.42.02.0
046.103-00	5	Ring (2) Ring / Anneau	42 x 55 x 3	03.310.32.09.0
046.101-00	6	O - Ring (2) O - ring / Joint torique	37 x 2,6	02.5677.37.42
046.193-00	7	O - Ring, grün (2) O - ring, green Joint torique, vert	40 x 2,5	02.5679.23.00
046.102-00	8	Sicherungsring (4) Lock ring / Bague d'arrêt	A42 x 2,5 / DIN 471	02.5676.01.00
046.378-10	9	Sicherungsring (2) Lock ring / Bague d'arrêt	37 x 2	02.5616.05.90
046.109-00	10	Sicherungsmutter (2) Lock nut / Contre-écrou	22 x 1,5	03.260.14.08.0
046.184-00	11	Scheibe (2) Washer / Rondelle	42 / 22,5 x 10,5 verzinkt / galvanized / zingué	03.320.11.16.0
406.342-00	12	Dichtung (4) Joint / Joint		03.120.43.14.0
046.399-00	13	Dichtung (2) Joint / Joint		03.120.43.10.0



Ersatzteile  
Replacement parts 04x.xxx-xx  
Pièces de rechange

Original Bergische Achsen Ersatzteile  
Original replacement parts Bergische Achsen 40x.xxx-xx  
Pièces de rechange d'origine Bergische Achsen

Aufgeführte Original-Ersatzteilenummern dienen nur zu Vergleichszwecken und dürfen in Rechnungen und Lieferscheinen an die Fahrzeugbesitzer nicht erscheinen. Die von uns gelieferten Produkte sind ausschließlich dem bestimmungsgemäßen Gebrauch zuzuführen. Der Einbau darf nur durch geschultes Personal erfolgen. OE part nos. serve for comparison only and may not appear on invoices and delivery notes to the vehicle owners. The products we supply should only be used as intended and they should only be installed by trained staff. Les numéros d'origine ont seulement pour but la comparaison. Il n'est pas permis de mentionner les numéros d'origine dans les factures et les notes de livraison adressées aux propriétaires des véhicules. Les produits que nous livrons seront exclusivement utilisés pour un emploi conforme. Le montage sera uniquement exécuté par du personnel formé à cet effet.

passend für / to fit / correspondant à Bergische Achsen

Rep. - Satz Bremswelle  
Camshaft repair kit  
Jeu de réparation d'arbre à came

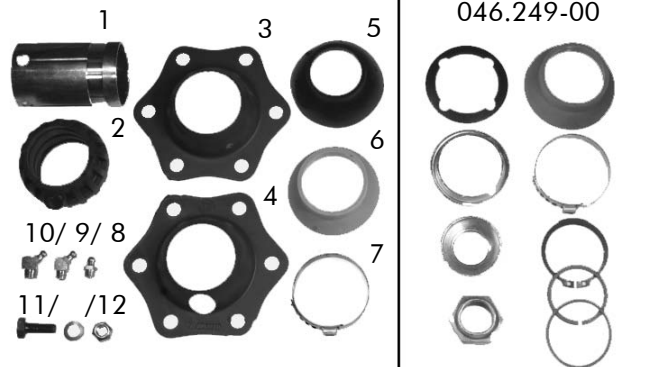

Artikelnummer Part Number N° de pièce	Abbildung Illustration Illustration	Bezeichnung Description Description	Abmessung Dimension Dimension	OE Nr. OE - no. Réf. oe.
<b>046.241-00</b>	1 - 13	Rep. - Satz Repair kit Jeu de réparation	bestehend aus: consisting of: se composant de:	09.801.02.22.0 2 Seiten KH / H Serie
046.166-00	1	Bremswellenbüchse (2) Camshaft bush Douille	42 x 46 x 73,5 geschlitzt slotted / entaillé	03.112.44.30.0
046.240-00	2	Kugelbüchse (2) Bush Douille	42 x 60 x 38 gerippt ribbed / ailettes	03.113.14.03.0
046.238-00	3	Lagerhalter (2) Bearing support Support du palier	ohne Bohrung without bore sans alésage	03.229.02.16.0
046.239-00	4	Lagerhalter (2) Bearing support Support du palier	mit Bohrung with bore avec alésage	03.229.02.17.0
046.399-00	5	Dichtung (2) Joint / Joint	Gummi Rubber / Caoutchouc	03.120.43.10.0
046.246-00	6	Dichtung (2) Joint / Joint	PVC - grau PVC - grey / gris	03.120.43.12.0 (03.120.63.01.0)
046.247-00	7	Schelle (4) Clamp / Collier	49 x 9	03.350.30.02.0 (03.350.30.01.0)
046.036-20	8	Schmiernippel (2) Grease nipple / Graisseur	AMS 8x1 / H1S / DIN 71412	02.6850.01.02
070.013-00	9	Schmiernippel (2) Grease nipple / Graisseur	BSM 8x1 / H2 / DIN 71412	02.6850.02.02
070.005-00	10	Schmiernippel (2) Grease nipple / Graisseur	BM 10x1 / H2 / DIN 71412	02.6850.06.50
070.315-00	11	Schraube (12) Screw / Vis	M8 x 20 / DIN 933	
070.245-00	12	Mutter (12) Nut / Ecrou	VM8 / DIN 980	
046.249-00	13	Rep. - Satz Bremswelle (2) Camshaft repair kit Jeu de réparation arbre à came	siehe Katalog Seite 024 see catalogue page 024 voir page 024	09.801.00.14.2

046



Ersatzteile  
Replacement parts 04x.xxx-xx  
Pièces de rechange

Original Bergische Achsen Ersatzteile  
Original replacement parts Bergische Achsen 40x.xxx-xx  
Pièces de rechange d'origine Bergische Achsen

Aufgeführte Original-Ersatzteilenummern dienen nur zu Vergleichszwecken und dürfen in Rechnungen und Lieferscheinen an die Fahrzeugbesitzer nicht erscheinen. Die von uns gelieferten Produkte sind ausschließlich dem bestimmungsgemäßen Gebrauch zuzuführen. Der Einbau darf nur durch geschultes Personal erfolgen. OE part nos. serve for comparison only and may not appear on invoices and delivery notes to the vehicle owners. The products we supply should only be used as intended and they should only be installed by trained staff. Les numéros d'origine ont seulement pour but la comparaison. Il n'est pas permis de mentionner les numéros d'origine dans les factures et les notes de livraison adressées aux propriétaires des véhicules. Les produits que nous livrons seront exclusivement utilisés pour un emploi conforme. Le montage sera uniquement exécuté par du personnel formé à cet effet.



Rep. - Satz Bremswelle  
Camshaft repair kit  
Jeu de réparation d'arbre à came

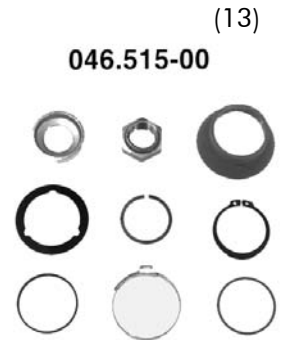

Artikelnummer Part Number N° de pièce	Abbildung Illustration Illustration	Bezeichnung Description Description	Abmessung Dimension Dimension	OE Nr. OE - no. Réf. oe.
<b>046.242-00</b>	1 - 13	Rep. - Satz Repair kit Jeu de réparation	bestehend aus: consisting of: se composant de:	09.801.02.23.0 2 Seiten NH / NR Serie
046.166-00	1	Bremswellenbüchse (2) Camshaft bush Douille	42 x 46 x 73,5 geschlitzt slotted / entaillé	03.112.44.30.0
046.240-00	2	Kugelbüchse (2) Bush Douille	42 x 60 x 38 gerippt ribbed / ailettes	03.113.14.03.0
046.238-00	3	Lagerhalter (2) Bearing support Support du palier	ohne Bohrung without bore sans alésage	03.229.02.16.0
046.239-00	4	Lagerhalter (2) Bearing support Support du palier	mit Bohrung with bore avec alésage	03.229.02.17.0
046.399-00	5	Dichtung (2) Joint / Joint	Gummi Rubber / Caoutchouc	03.120.43.10.0
046.246-00	6	Dichtung (2) Joint / Joint	PVC - grau PVC - grey / gris	03.120.43.12.0 (03.120.63.01.0)
046.247-00	7	Schelle (4) Clamp / Collier	49 x 9	03.350.30.02.0 (03.350.30.01.0)
046.036-20	8	Schmiernippel (2) Grease nipple Graisseur	AMS 8x1 / H1S / DIN 71412	02.6850.01.02
070.013-00	9	Schmiernippel (2) Grease nipple Graisseur	BS M8x1 / DIN 71412	02.6850.02.02
070.005-00	10	Schmiernippel (2) Grease nipple Graisseur	BM 10x1 / H2 / DIN 71412	02.6850.06.50
070.315-00	11	Schraube (12) Screw / Vis	M8 x 20 / DIN 933	
070.245-00	12	Mutter (12) Nut / Ecrou	VM8 / DIN 980	
046.515-00	13	Rep. - Satz Bremswelle (2) Camshaft repair kit Jeu de réparation arbre à came	siehe Katalog Seite 027 see catalogue page 027 voir page 027	09.801.00.24.1



passend für / to fit / correspondant à Bergische Achsen

Rep. - Satz Bremswelle  
Camshaft repair kit  
Jeu de réparation d'arbre à came

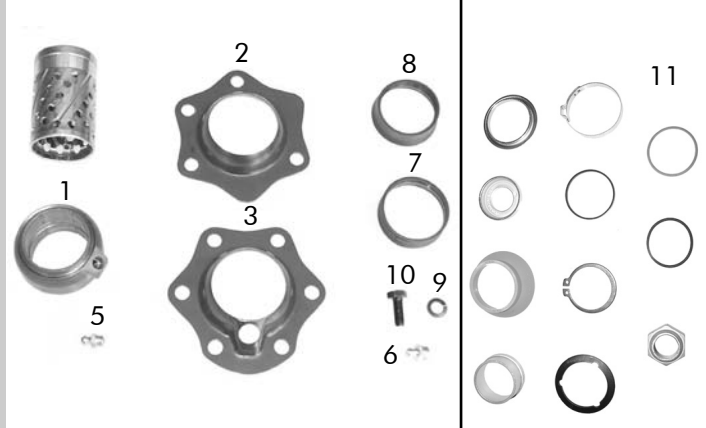

Artikelnummer Part Number N° de pièce	Abbildung Illustration Illustration	Bezeichnung Description Description	Abmessung Dimension Dimension	OE Nr. OE - no. Réf. oe.
<b>046.310-00</b>	1 - 11	Rep. - Satz Repair kit Jeu de réparation	bestehend aus: consisting of: se composant de:	09.801.06.09.1
046.307-00	1	Kugelbüchse (2) Bush Douille	42 x 60 x 38	05.377.00.02.0
046.308-00	2	Lagerhalter (2) Bearing support Support du palier	ohne Bohrung without bore sans alésage	03.229.02.18.0
046.309-00	3	Lagerhalter (2) Bearing support Support du palier	mit Bohrung with bore avec alésage	03.229.02.19.0
046.166-00	4	Bremswellenbüchse (2) Camshaft bush Douille	42 x 46 x 73,5 geschlitzt slotted / entaillé	03.112.44.30.0
046.036-20	5	Schmiernippel (2) Grease nipple Graisseur	8 x 1 / H1S / DIN 71412	02.6850.01.02
070.002-00	6	Schmiernippel (2) Grease nipple Graisseur	10 x 1 / H1S / DIN 71412	02.6802.03.50
046.312-00	7	Dichtring (2) Seal ring Joint	42 x 13,5	03.120.42.08.0
046.313-00	8	Dichtring (2) Seal ring Joint	42 x 15,0	03.120.42.09.0
800.120-08	9	Federscheibe (4) Spring washer Rondelle à ressort	B8 / DIN 137	02.5403.08.92
046.314-00	ohne without sans	Sicherungsmutter (4) Lock nut Contre-écrou	M8	02.5273.32.82
070.203-00	ohne without sans	Mutter (4) Nut Ecrou	M8 / DIN 934	02.5202.12.82
070.317-00	10	Schraube (8) Screw / Vis	M8 x 25 / DIN 933	02.5025.30.82
046.311-00	11	Rep. - Satz Bremswelle (2) Camshaft repair kit Jeu de réparation arbre à came		09.801.00.43.1

046

passend für / to fit / correspondant à Bergische Achsen



Rep. - Satz Bremswelle  
Camshaft repair kit  
Jeu de réparation d'arbre à came

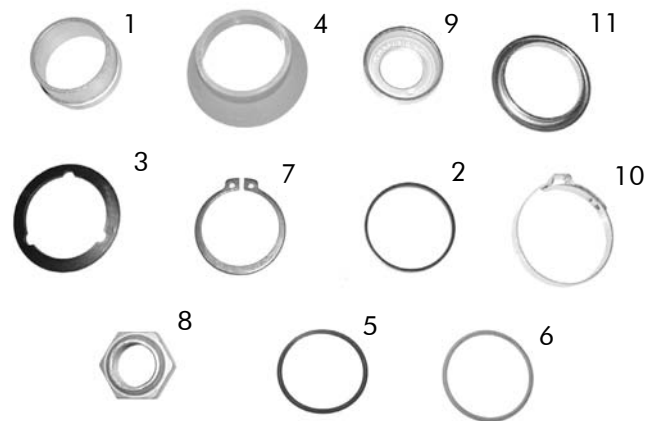

Artikelnummer Part Number N° de pièce	Abbildung Illustration Illustration	Bezeichnung Description Description	Abmessung Dimension Dimension	OE Nr. OE - no. Réf. oe.
<b>046.311-00</b>	1 - 11	Rep. - Satz Repair kit Jeu de réparation	bestehend aus: consisting of: se composant de:	09.801.00.43.1
046.306-00	1	Buchse (1) Bush Douille	37,5 x 42 / 45 x 21,5	03.113.03.06.0
046.099-00	2	Distanzring, Kunststoff (1) Seal ring, plastic Joint, plastique	42 x 46 x 4	03.310.81.02.0
046.104-00	3	Dichtring (1) Seal ring Joint	42 x 56 x 2,0	03.120.42.02.0
046.342-00	4	Dichtring (1) Seal ring Joint	41 x 47 x 25	03.120.43.14.0
046.101-00	5	O - Ring (1) O - ring Joint torique	37 x 2,6	02.5677.37.42
046.193-00	6	O - Ring, grün (1) O - ring, green Joint torique / vert	40 x 2,5	02.5679.23.00
046.102-00	7	Sicherungsring (2) Lock ring Bague d'arrêt	A42 x 2,5 / DIN 471	02.5676.01.00
046.109-00	8	Sicherungsmutter (1) Lock nut Contre-écrou	M22 x 1,5	03.260.14.08.0
046.184-00	9	Scheibe (1) Washer Rondelle	42 x 22,5 x 10,5	03.320.11.16.0
046.247-00	10	Schelle (1) Clamp Collier	49 x 9	03.350.30.02.0 (03.350.30.01.0)
046.248-00	11	Ring (1) Ring Anneau	42 x 46 / 55 x 7	03.310.12.24.0

Aufgeführte Original-Ersatzteilenummern dienen nur zu Vergleichszwecken und dürfen in Rechnungen und Lieferscheinen an die Fahrzeugbesitzer nicht erscheinen. Die von uns gelieferten Produkte sind ausschließlich dem bestimmungsgemäßen Gebrauch zuzuführen. Der Einbau darf nur durch geschultes Personal erfolgen. OE part nos. serve for comparison only and may not appear on invoices and delivery notes to the vehicle owners. The products we supply should only be used as intended and they should only be installed by trained staff. Les numéros d'origine ont seulement pour but la comparaison. Il n'est pas permis de mentionner les numéros d'origine dans les factures et les notes de livraison adressées aux propriétaires des véhicules. Les produits que nous livrons seront exclusivement utilisés pour un emploi conforme. Le montage sera uniquement exécuté par du personnel formé à cet effet.



passend für / to fit / correspondant à Bergische Achsen

Rep. - Satz Bremswelle  
Camshaft repair kit  
Jeu de réparation d'arbre à came

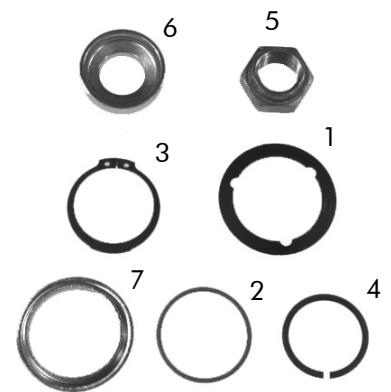

Artikelnummer Part Number N° de pièce	Abbildung Illustration Illustration	Bezeichnung Description Description	Abmessung Dimension Dimension	OE Nr. OE - no. Réf. oe.
<b>046.326-00</b>	1 - 7	Rep. - Satz Repair kit Jeu de réparation	bestehend aus: consisting of: se composant de:	09.801.00.41.0
046.104-00	1	Dichtring (1) Seal ring Joint	42 x 56 x 2,0	03.120.42.02.0
046.193-00	2	O - Ring / grün (1) O - ring / green Joint torique / vert	40 x 2,5	02.5679.23.00
046.102-00	3	Sicherungsring (2) Lock ring Bague d'arrêt	A42 x 2,5 / DIN 471	02.5676.01.00
046.378-10	4	Sicherungsring (1) Lock ring Bague d'arrêt	37 x 2	02.5616.05.90
046.109-00	5	Sicherungsmutter (1) Lock nut Contre-écrou	M22 x 1,5	03.260.14.08.0
046.184-00	6	Scheibe (1) Washer Rondelle	42 x 22,5 x 10,5	03.320.11.16.0
046.248-00	7	Ring (1) Ring Anneau	42 x 46 / 55 x 7	03.310.12.24.0

passend für / to fit / correspondant à Bergische Achsen



Bremswellenbüchsen  
Camshaft bushes  
Douilles



Artikelnummer Part Number N° de pièce	Abbildung Illustration Illustration	Abmessung Dimension Dimension	Bemerkung Remark Remarque	OE Nr. OE - no. Réf. oe.
046.073-00	1	42 x 46 x 77	geschlossen closed fermé	
046.075-00	1	42 x 46 x 77	geschlitzt slotted entaillé	03.112.44.22.0
046.076-00	2	40 x 44 x 60		03.112.43.03.0
046.079-00	3	40 x 44 x 80		03.112.43.05.0
046.080-00	4	40 x 44 x 80		03.112.43.06.0
046.081-00	5	32 x 36 x 59		03.112.22.06.0
046.082-00	6	36 x 40 x 60		03.112.33.02.0
046.084-00	7	42 x 46 x 40		03.112.44.11.0
046.088-00	8	42 x 46 x 50	Tieflader Low loader Remorque surbaissée	
046.089-00	9	42 x 46 x 50	Lenkachse Steering axle Axe de la direction	03.112.44.10.0
046.166-00	10	42 x 46 x 73,5	geschlitzt slotted entaillé	03.112.44.34.0 (03.112.44.30.0)

Aufgeführte Original-Ersatzteilenummern dienen nur zu Vergleichszwecken und dürfen in Rechnungen und Lieferscheinen an die Fahrzeugbesitzer nicht erscheinen. Die von uns gelieferten Produkte sind ausschließlich dem bestimmungsgemäßen Gebrauch zuzuführen. Der Einbau darf nur durch geschultes Personal erfolgen. OE part nos. serve for comparison only and may not appear on invoices and delivery notes to the vehicle owners. The products we supply should only be used as intended and they should only be installed by trained staff. Les numéros d'origine ont seulement pour but la comparaison. Il n'est pas permis de mentionner les numéros d'origine dans les factures et les notes de livraison adressées aux propriétaires des véhicules. Les produits que nous livrons seront exclusivement utilisés pour un emploi conforme. Le montage sera uniquement exécuté par du personnel formé à cet effet.

passend für / to fit / correspondant à Bergische Achsen Bergische Achsen

Kugelbüchsen  
Spherical bushes  
Douilles sphériques



Artikelnummer Part Number N° de pièce	Abbildung Illustration Illustration	Abmessung Dimension Dimension	OE Nr. OE - no. Réf. oe.
046.034-00	1	42 x 60 x 38	03.113.14.01.0
046.240-00	2	42 x 62 x 38	03.113.14.03.0

Lagerhalter  
Bearings support  
Supports du palier

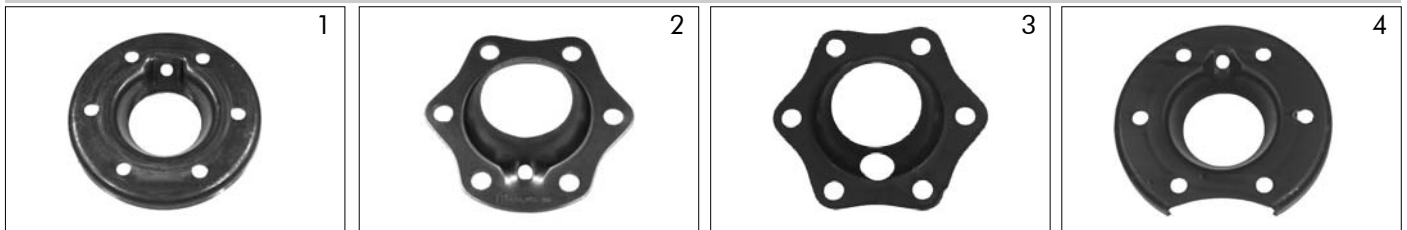

Artikelnummer Part Number N° de pièce	Abbildung Illustration Illustration	Abmessung Dimension Dimension	Bemerkung Remark Remarque	OE Nr. OE - no. Réf. oe.
046.036-00	1	Ø 60 mm	ohne Bohrung without bore / sans alésage	03.229.02.01.0
046.036-10	1	Ø 60 mm	mit Bohrung with bore / avec alésage	03.229.02.03.0
046.094-00	2	Ø 60 mm	ohne Bohrung without bore / sans alésage	03.229.02.09.0
046.095-00	2	Ø 60 mm	mit Bohrung with bore / avec alésage	03.229.02.10.0
046.238-00	3	Ø 62 mm	ohne Bohrung without bore / sans alésage	03.229.02.16.0
046.239-00	3	Ø 62 mm	mit Bohrung with bore / avec alésage	03.229.02.17.0
406.871-00	4	Ø 60 mm	mit Bohrung with bore / avec alésage	03.229.04.07.0
046.036-20	Schmiernippel Grease nipple / Graisseur		M8 x 1 / H1S / DIN 71412	02.6850.01.02

046



Ersatzteile  
Replacement parts 04x.xxx-xx  
Pièces de rechange

Original Bergische Achsen Ersatzteile  
Original replacement parts Bergische Achsen 40x.xxx-xx  
Pièces de rechange d'origine Bergische Achsen

Aufgeführte Original-Ersatzteilenummern dienen nur zu Vergleichszwecken und dürfen in Rechnungen und Lieferscheinen an die Fahrzeugbesitzer nicht erscheinen. Die von uns gelieferten Produkte sind ausschließlich dem bestimmungsgemäßen Gebrauch zuzuführen. Der Einbau darf nur durch geschultes Personal erfolgen. OE part nos. serve for comparison only and may not appear on invoices and delivery notes to the vehicle owners. The products we supply should only be used as intended and they should only be installed by trained staff. Les numéros d'origine ont seulement pour but la comparaison. Il n'est pas permis de mentionner les numéros d'origine dans les factures et les notes de livraison adressées aux propriétaires des véhicules. Les produits que nous livrons seront exclusivement utilisés pour un emploi conforme. Le montage sera uniquement exécuté par du personnel formé à cet effet.



passend für / to fit / correspondant à Bergische Achsen



Platte  
Plate  
Plaque



Artikelnummer Part Number N° de pièce	Abmessung Dimension Dimension	OE Nr. OE - no. Réf. oe.
404.807-00	70 x 114 x 8 / Ø 9 mm	03.285.55.21.0

Rep. - Satz Bremswelle  
Camshaft repair kit  
Jeu de réparation d'arbre à came



Artikelnummer Part Number N° de pièce	Bezeichnung Description Description	Abmessung Dimension Dimension	OE Nr. OE - no. Réf. oe.
<b>046.245-00</b>	Rep. - Satz Repair kit Jeu de réparation	bestehend aus: consisting of: se composant de:	
046.246-00	Dichtung (4) Joint / Joint	PVC - Grau PVC - grey / gris	03.120.43.12.0 (03.120.63.01.0)
046.247-00	Schelle (4) Clamp / Collier	DIN 471	03.350.30.02.0 (03.350.30.01.0)

Schraubenteile - Gruppe  
Screw assembly  
Vis complète



Artikelnummer Part Number N° de pièce	Bezeichnung Description Description	Abmessung Dimension Dimension	OE Nr. OE - no. Réf. oe.
<b>046.036-30</b>	Schraubenteile - Gruppe Screw assembly Vis complète	bestehend aus: consisting of: se composant de:	05.865.00.05.0
070.317-00	Schraube (6) Screw / Vis	M8 x 25 / DIN 933	02.5025.30.80
046.036-40	Federring (6) Spring washer / Rondelle	A8 / DIN 127	02.5601.08.90
070.203-00	Mutter (6) Nut / Ecrou	M8 / DIN 934	02.5202.12.80



Ersatzteile  
Replacement parts 04x.xxx-xx  
Pièces de rechange

Original Bergische Achsen Ersatzteile  
Original replacement parts Bergische Achsen 40x.xxx-xx  
Pièces de rechange d'origine Bergische Achsen

Aufgeführte Original-Ersatzteilenummern dienen nur zu Vergleichszwecken und dürfen in Rechnungen und Lieferscheinen an die Fahrzeugbesitzer nicht erscheinen. Die von uns gelieferten Produkte sind ausschließlich dem bestimmungsgemäßen Gebrauch zuzuführen. Der Einbau darf nur durch geschultes Personal erfolgen. OE part nos. serve for comparison only and may not appear on invoices and delivery notes to the vehicle owners. The products we supply should only be used as intended and they should only be installed by trained staff. Les numéros d'origine ont seulement pour but la comparaison. Il n'est pas permis de mentionner les numéros d'origine dans les factures et les notes de livraison adressées aux propriétaires des véhicules. Les produits que nous livrons seront exclusivement utilisés pour un emploi conforme. Le montage sera uniquement exécuté par du personnel formé à cet effet.



passend für / to fit / correspondant à Bergische Achsen

Radnaben  
Wheel hubs  
Moyeux

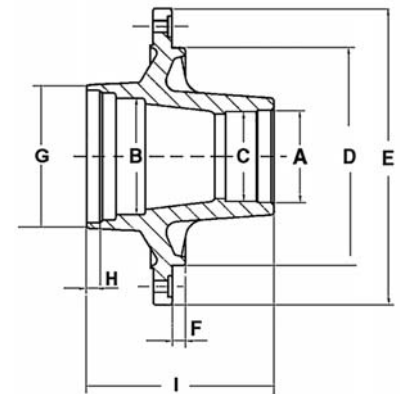

R = radbolzenzentriert  
R = Wheel bolt centered  
R = Goujon de roue central

M = mittenzentriert  
M = Hub centered discwheels  
M = Centrage centrale

Artikelnummer Part Number N° de pièce	A	B	C	D	E	F	G	H	I	R/M	OE Nr. OE - no. Réf. oe.
046.638-00	115 x 2	33116	32310	280,8	375,0	15	152	10,5	191	R/M	03.272.30.34.0
046.639-00	115 x 2	33116	32310	280,8	380,0	22	152	10,5	191	R/M	03.272.30.35.0
046.640-00	115 x 3	33215	33210	280,8	375,0	15	152	13,0	210	R	03.272.30.30.0 (03.272.30.07.0)
046.641-00	115 x 3	33215	32310	280,8	380,0	22	152	13,0	210	M	03.272.30.31.0 (03.272.30.19.0)
046.642-00	125 x 3	33217	33213	280,0	375,0	15	176	15,0	220	R	03.272.48.32.0 (03.272.48.10.0)
046.643-00	125 x 3	33217	33213	280,8	380,0	22	176	15,0	220	M	03.272.48.33.0 (03.272.48.17.0)
046.644-00	125 x 2	33118	33213	280,8	375,0	15	176	11,0	205	R/M	03.272.48.62.0 (03.272.48.39.0)
046.645-00	125 x 2	33118	33213	280,8	380,0	22	176	11,0	205	R/M	03.272.48.40.0
406.903-00	135 x 3	32219	33215	280,8	380,0	26				M	03.272.62.27.0
406.872-00	115 x 2	33116	32310	175,5	270,0	20					03.272.27.20.0
046.745-00	125 x 2	33118	33213	175,5	270,0	19				M	03.272.44.21.0
406.841-00	125 x 2	33118	33213	220,5	320,5	20					03.272.47.12.0

046



Ersatzteile  
Replacement parts 04x.xxx-xx  
Pièces de rechange

Original Bergische Achsen Ersatzteile  
Original replacement parts Bergische Achsen 40x.xxx-xx  
Pièces de rechange d'origine Bergische Achsen

Aufgeführte Original-Ersatzteilenummern dienen nur zu Vergleichszwecken und dürfen in Rechnungen und Lieferscheinen an die Fahrzeugbesitzer nicht erscheinen. Die von uns gelieferten Produkte sind ausschließlich dem bestimmungsgemäßen Gebrauch zuzuführen. Der Einbau darf nur durch geschultes Personal erfolgen. OE part nos. serve for comparison only and may not appear on invoices and delivery notes to the vehicle owners. The products we supply should only be used as intended and they should only be installed by trained staff. Les numéros d'origine ont seulement pour but la comparaison. Il n'est pas permis de mentionner les numéros d'origine dans les factures et les notes de livraison adressées aux propriétaires des véhicules. Les produits que nous livrons seront exclusivement utilisés pour un emploi conforme. Le montage sera uniquement exécuté par du personnel formé à cet effet.

passend für / to fit / correspondant à Bergische Achsen



Achsmuttern  
Axle nuts  
Ecrous d'essieu



Artikelnummer Part Number N° de pièce	Abbildung Illustration Illustration	Abmessung Dimension Dimension	Höhe Height Hauteur	OE Nr. OE - no. Réf. oe.
046.025-00	1	M42 x 2 / SW 65	42 mm	03.262.16.03.0
046.026-00	1	M42 x 3 / SW 65	42 mm	03.262.16.02.0
046.027-00	1	M52 x 2 / SW 80	51 mm	03.262.17.08.0
046.783-00	1	M60 x 2 / SW 85	55 mm	03.262.17.11.0
406.223-00	2	M42 x 2 / SW 65	40 mm	03.262.16.08.0
406.224-00	2	M52 x 2 / SW 80	52 mm	03.262.17.12.0

Splinte  
Split pins  
Goupilles fendue

DIN EN ISO 1234 (DIN 94)

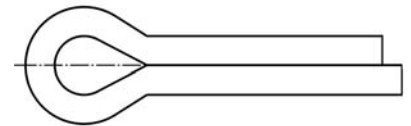

Artikelnummer Part Number N° de pièce	Abmessung Dimension Dimension	Bemerkung Remark Remarque	OE Nr. Oe - no. Réf. oe.
046.228-00	8,0 x 45	verzinkt / galvanized / zingué	02.6201.80.01
046.029-00	8,0 x 63		02.6201.84.01

ABS - Polräder  
Exciter rings  
Roue dentée ABS



Artikelnummer Part Number N° de pièce	Abmessung Dimension Dimension	Bemerkung Remark Remarque	OE Nr. Oe - no. Réf. oe.
046.891-00	152 x 170 x 16	Z100	03.310.08.15.0
046.909-00	176 x 194 x 15	Z100	03.310.08.14.0



Ersatzteile  
Replacement parts 04x.xxx-xx  
Pièces de rechange

Original Bergische Achsen Ersatzteile  
Original replacement parts Bergische Achsen 40x.xxx-xx  
Pièces de rechange d'origine Bergische Achsen

Aufgeführte Original-Ersatzteilenummern dienen nur zu Vergleichszwecken und dürfen in Rechnungen und Lieferscheinen an die Fahrzeugbesitzer nicht erscheinen. Die von uns gelieferten Produkte sind ausschließlich dem bestimmungsgemäßen Gebrauch zuzuführen. Der Einbau darf nur durch geschultes Personal erfolgen. OE part nos. serve for comparison only and may not appear on invoices and delivery notes to the vehicle owners. The products we supply should only be used as intended and they should only be installed by trained staff. Les numéros d'origine ont seulement pour but la comparaison. Il n'est pas permis de mentionner les numéros d'origine dans les factures et les notes de livraison adressées aux propriétaires des véhicules. Les produits que nous livrons seront exclusivement utilisés pour un emploi conforme. Le montage sera uniquement exécuté par du personnel formé à cet effet.

passend für / to fit / correspondant à Bergische Achsen

Stoßringe  
Thrust washer  
Bagues de butée



Artikelnummer Part Number N° de pièce	Abbildung Illustration Illustration	Abmessung Dimension Dimension	OE Nr. OE - no. Réf. oe.
406.870-00	1	62 x 119 x 24	05.370.05.05.0
406.498-00	1	67 x 150 x 33	05.370.06.02.0
406.145-00	1	77 x 142 x 22	05.370.06.11.0
406.900-00	1	77 x 173 x 27	05.370.06.06.0
406.221-00	1	86 x 142 x 22	05.370.06.48.0
406.147-00	1	87 x 165 x 30	05.370.07.13.0
406.146-00	1	87 x 193 x 30	05.370.07.03.0
406.899-00	1	92 x 165 x 34	05.370.07.30.0
046.222-00 (406.222-00)	1	96 x 165 x 22	05.370.07.43.0
406.914-00	1	97 x 187 x 34	05.370.07.20.0
046.911-00	1	112 x 213 x 35	05.370.07.04.0
406.836-00	2	77 x 125 x 27	03.370.07.33.0
406.768-00	2	86 x 125 x 22	03.370.07.45.0
406.701-00	2	87 x 145 x 30	03.370.07.34.0
406.865-00	2	95 x 150 x 32	03.370.07.47.0
406.769-00	2	96 x 145 x 22	03.370.07.44.0

Wellendichtringe  
Seals ring  
Joints d'arbre

Ausführung / Form of seal / Version

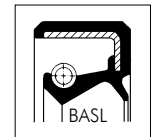
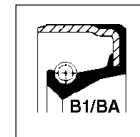
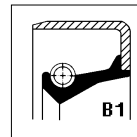

Artikelnummer Part Number N° de pièce	Abmessung Dimension Dimension	Bemerkung Remark Remarque	OE Nr. Oe - no. Réf. oe.
406.767-00	105 x 120 x 8,0	B1	02.5664.04.00
406.712-00	115 x 133 x 13,7	B1BA	02.5664.18.57
406.762-00	125 x 142 x 13,0	B1BA	02.5664.28.57
046.164-00 (406.164-00)	125 x 143 x 13,0	BASL	02.5664.26.57
046.706-00 (406.706-00)	145 x 167 x 13,0	BASL	02.5664.46.57
046.137-00	135 x 156,7 x 10,0	BAJOFSLX7	02.5664.58.00
046.138-00	115 x 136,7 x 10,0	BAJFOFSLX7	02.5664.57.00

046



passend für / to fit / correspondant à Bergische Achsen

Kunststoff - Abdichtringe  
Seals, plastic  
Joints, plastiques



Artikelnummer Part Number N° de pièce	Abmessung Dimension Dimension	Bemerkung Remark Remarque	OE Nr. Oe - no. Réf. oe.
046.115-00	84 x 134 x 3,0		03.310.97.07.0
046.116-00	88 x 140 x 3,0		03.310.97.08.0
046.118-00	93 x 144 x 2,5		03.310.97.04.0
046.119-00	98 x 150 x 2,5		03.310.97.03.0
046.114-00	100 x 134 x 2,5		03.310.97.13.0
046.121-00	100 x 165 x 2,5		03.310.98.07.0
046.150-00	104 x 136 x 2,5		03.310.97.32.0
046.117-00	105 x 141 x 2,5		03.310.97.14.0
046.124-00	105 x 172 x 2,5		03.310.98.06.0
046.151-00	110 x 141 x 2,5		03.310.97.31.0
046.120-00	113 x 155 x 3,5		03.310.97.15.0
046.122-00	118 x 165 x 3,5		03.310.98.14.0
046.125-00	118 x 185 x 3,5		03.310.98.04.0
046.152-00	120 x 157 x 2,5		03.310.97.30.0
046.123-00	123 x 171 x 3,5		03.310.98.13.0
046.126-00	123 x 192 x 3,5		03.310.98.02.0
046.154-00	124 x 181 x 4,0		03.310.38.20.0
046.153-00	128 x 165 x 2,5		03.310.98.21.0
046.155-00	130 x 186 x 4,0		03.310.38.21.0
046.127-00	144 x 207 x 3,5		03.310.99.02.0
046.128-00	149 x 212 x 3,5		03.310.99.01.0
406.802-00	145 x 173 x 10 / 3		03.310.98.24.0
046.140-00	125 x 168 x 7,0	Filz / Felt / Feutre	03.310.98.18.0



Ersatzteile  
Replacement parts 04x.xxx-xx  
Pièces de rechange

Original Bergische Achsen Ersatzteile  
Original replacement parts Bergische Achsen 40x.xxx-xx  
Pièces de rechange d'origine Bergische Achsen

Aufgeführte Original-Ersatzteilenummern dienen nur zu Vergleichszwecken und dürfen in Rechnungen und Lieferscheinen an die Fahrzeugbesitzer nicht erscheinen. Die von uns gelieferten Produkte sind ausschließlich dem bestimmungsgemäßen Gebrauch zuzuführen. Der Einbau darf nur durch geschultes Personal erfolgen. OE part nos. serve for comparison only and may not appear on invoices and delivery notes to the vehicle owners. The products we supply should only be used as intended and they should only be installed by trained staff. Les numéros d'origine ont seulement pour but la comparaison. Il n'est pas permis de mentionner les numéros d'origine dans les factures et les notes de livraison adressées aux propriétaires des véhicules. Les produits que nous livrons seront exclusivement utilisés pour un emploi conforme. Le montage sera uniquement exécuté par du personnel formé à cet effet.

passend für / to fit / correspondant à Bergische Achsen

Radkappen  
Hub caps  
Capuchons

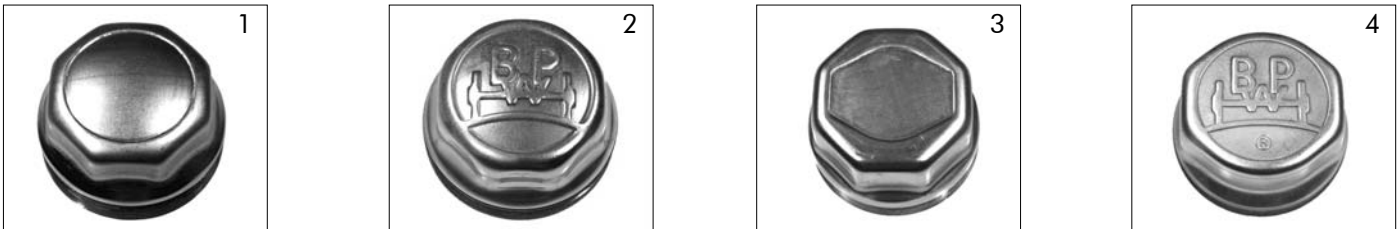

Artikelnummer Part Number N° de pièce	Abbildung Illustration Illustration	Abmessung Dimension Dimension	Bemerkung Remark Remarque	OE Nr. OE - no. Réf. oe.
046.134-00	1	115 x 3	SW 95	03.212.23.02.0
046.135-00	1	125 x 3	SW 110	03.212.24.02.0
046.136-00	1	155 x 3	SW 120	03.212.26.01.0
406.130-00	2	56 x 2	SW 50	03.212.22.01.0
406.131-00	2	84 x 2	SW 70	03.212.22.04.0
406.132-00	2	95 x 2	SW 85	03.212.22.05.0
406.137-00	2	105 x 3	SW 90	03.212.23.01.0
406.138-00	2	115 x 3	SW 95	03.212.23.02.0
406.139-00	2	125 x 3	SW 110	03.212.24.02.0
406.129-00	2	135 x 3	SW 120	03.212.25.02.0
406.136-00	2	155 x 3	SW 120	03.212.26.01.0
046.143-00	3	115 x 2	SW 95	03.212.23.09.0
046.144-00	3	125 x 2	SW 110	03.212.24.07.0
406.143-00	4	115 x 2	SW 95	03.212.23.09.0
406.144-00	4	125 x 2	SW 110	03.212.24.07.0

046

Dichtringe für Radkappen  
Seal rings for hub cap  
Joint pour capuchons

Artikelnummer Part Number N° de pièce	Abmessung Dimension Dimension	Bemerkung Remark Remarque	OE Nr. OE - no. Réf. oe.
046.169-00	102 x 112 x 2,5	für / to fit / pour 046.143-00	03.310.86.06.0
046.170-00	114 x 122 x 2,5	für / to fit / pour 046.144-00	03.310.86.07.0



Ersatzteile  
Replacement parts 04x.xxx-xx  
Pièces de rechange

Original Bergische Achsen Ersatzteile  
Original replacement parts Bergische Achsen 40x.xxx-xx  
Pièces de rechange d'origine Bergische Achsen

Aufgeführte Original-Ersatzteilenummern dienen nur zu Vergleichszwecken und dürfen in Rechnungen und Lieferscheinen an die Fahrzeugbesitzer nicht erscheinen. Die von uns gelieferten Produkte sind ausschließlich dem bestimmungsgemäßen Gebrauch zuzuführen. Der Einbau darf nur durch geschultes Personal erfolgen. OE part nos. serve for comparison only and may not appear on invoices and delivery notes to the vehicle owners. The products we supply should only be used as intended and they should only be installed by trained staff. Les numéros d'origine ont seulement pour but la comparaison. Il n'est pas permis de mentionner les numéros d'origine dans les factures et les notes de livraison adressées aux propriétaires des véhicules. Les produits que nous livrons seront exclusivement utilisés pour un emploi conforme. Le montage sera uniquement exécuté par du personnel formé à cet effet.



Fettkammerbleche  
Dust covers  
Tôle de fermeture



Artikelnummer Part Number N° de pièce	Abmessung Dimension Dimension	OE Nr. Oe - no. Réf. oe.
406.185-00	69 x 120	03.010.04.08.0
406.188-00	79 x 130	03.010.04.09.0
406.225-00	85 x 128	03.010.04.15.0
406.186-00	89 x 150	03.010.05.17.0
406.226-00	94 x 149	03.010.05.22.0
406.913-00	99 x 169	03.010.05.21.0
406.784-00	115 x 198	03.010.06.12.0
406.471-00	124 x 187	03.010.06.15.0



Ersatzteile  
Replacement parts **04x.xxx-xx**  
Pièces de rechange

Original Bergische Achsen Ersatzteile  
Original replacement parts Bergische Achsen **40x.xxx-xx**  
Pièces de rechange d'origine Bergische Achsen



passend für / to fit / correspondant à Bergische Achsen

Rep. - Satz Radlager  
Roller bearing repair kit  
Jeu de réparation de roulement de roue



Artikelnummer Part Number N° de pièce	Bezeichnung Description Description	Abmessung Dimension Dimension	OE Nr. OE - no. Réf. oe.
<b>046.232-00</b>	Rep. - Satz Repair kit Jeu de réparation	bestehend aus: consisting of: se composant de:	E-Serie / 8 to.
070.974-10	Radlager Roller bearing / Roulement	(1) 32 310	02.6406.50.00 (02.6410.25.00)
070.980-10	Radlager Roller bearing / Roulement	(1) 33 215	02.6407.75.00 (02.6410.29.00)
046.114-00	Abdichtring / Seal / Joint	(1) 100 x 134 x 2,5	03.310.97.13.0
046.117-00	Abdichtring / Seal / Joint	(1) 105 x 141 x 2,5	03.310.97.14.0
406.188-00	Abdeckblech / Dust cover / Tôle de fermeture	(1) 79 x 130	03.010.04.09.0
044.019-30	Splint / Split pin / Goupille fendue	(1) 8,0 x 56 / DIN 94	02.6201.82.01

Rep. - Satz Radlager  
Roller bearing repair kit  
Jeu de réparation de roulement de roue



Artikelnummer Part Number N° de pièce	Bezeichnung Description Description	Abmessung Dimension Dimension	OE Nr. OE - no. Réf. oe.
<b>046.233-00</b>	Rep. - Satz Repair kit Jeu de réparation	bestehend aus: consisting of: se composant de:	E-Serie / 10 to.
070.979-10	Radlager Roller bearing / Roulement	(1) 33 213	02.6407.65.00 (02.6410.22.00)
070.981-10	Radlager Roller bearing / Roulement	(1) 33 217	02.6407.85.00
046.120-00	Abdichtring / Seal / Joint	(1) 113 x 155 x 3,5	03.310.97.15.0
046.122-00	Abdichtring / Seal / Joint	(1) 118 x 165 x 3,5	03.310.98.14.0
406.186-00	Abdeckblech Dust cover / Tôle de fermeture	(1) 89 x 150	03.010.05.17.0
046.029-00	Splint / Split pin / Goupille fendue	(1) 8,0 x 63 / DIN 94	02.6201.84.01

046



Ersatzteile  
Replacement parts **04x.xxx-xx**  
Pièces de rechange

Original Bergische Achsen Ersatzteile  
Original replacement parts Bergische Achsen **40x.xxx-xx**  
Pièces de rechange d'origine Bergische Achsen

Aufgeführte Original-Ersatzteilenummern dienen nur zu Vergleichszwecken und dürfen in Rechnungen und Lieferscheinen an die Fahrzeugbesitzer nicht erscheinen. Die von uns gelieferten Produkte sind ausschließlich dem bestimmungsgemäßen Gebrauch zuzuführen. Der Einbau darf nur durch geschultes Personal erfolgen. OE part nos. serve for comparison only and may not appear on invoices and delivery notes to the vehicle owners. The products we supply should only be used as intended and they should only be installed by trained staff. Les numéros d'origine ont seulement pour but la comparaison. Il n'est pas permis de mentionner les numéros d'origine dans les factures et les notes de livraison adressées aux propriétaires des véhicules. Les produits que nous livrons seront exclusivement utilisés pour un emploi conforme. Le montage sera uniquement exécuté par du personnel formé à cet effet.





passend für / to fit / correspondant à Bergische Achsen

Rep. - Satz Radlager  
Roller bearing repair kit  
Jeu de réparation de roulement de roue



Artikelnummer Part Number N° de pièce	Bezeichnung Description Description	Abmessung Dimension Dimension	OE Nr. OE - no. Réf. oe.
<b>046.234-00</b>	Rep. - Satz Repair kit Jeu de réparation	bestehend aus: consisting of: se composant de:	H-Serie / 9 to.
070.974-10	Radlager / Roller bearing/ Roulement	(1) 32 310	02.6406.50.00 (02.6410.25.00)
070.986-10	Radlager / Roller bearing/ Roulement	(1) 33 116	02.6408.80.00 (02.6410.24.00)
046.150-00	Abdichtring / Seal / Joint	(1) 104 x 136 x 2,5	03.310.97.32.0
046.151-00	Abdichtring / Seal / Joint	(1) 110 x 141 x 2,5	03.310.97.31.0
406.225-00	Abdeckblech/Dust cover/Tôle de fermeture	(1) 85 x 128	03.010.04.15.0
044.019-30	Splint / Split pin / Goupille fendue	(1) 8,0 x 56 / DIN 94	02.6201.82.01

Rep. - Satz Radlager  
Roller bearing repair kit  
Jeu de réparation de roulement de roue



Artikelnummer Part Number N° de pièce	Bezeichnung Description Description	Abmessung Dimension Dimension	OE Nr. OE - no. Réf. oe.
<b>046.235-00</b>	Rep. - Satz Repair kit Jeu de réparation	bestehend aus: consisting of: se composant de:	KR/KH/H-Serie 11 to.
070.979-10	Radlager Roller bearing / Roulement	(1) 33 213	02.6407.65.00 (02.6410.22.00)
070.983-10	Radlager Roller bearing / Roulement	(1) 33 118	02.6408.90.00 (02.6410.23.00)
046.152-00	Abdichtring / Seal / Joint	(1) 120 x 157 x 2,5	03.310.97.30.0
046.153-00	Abdichtring / Seal / Joint	(1) 128 x 165 x 2,5	03.310.98.21.0
406.226-00	Abdeckblech Dust cover / Tôle de fermeture	(1) 94 x 149	03.010.05.22.0
046.029-00	Splint / Split pin / Goupille fendue	(1) 8,0 x 63 / DIN 94	02.6201.84.01



Ersatzteile  
Replacement parts **04x.xxx-xx**  
Pièces de rechange

Original Bergische Achsen Ersatzteile  
Original replacement parts Bergische Achsen **40x.xxx-xx**  
Pièces de rechange d'origine Bergische Achsen

Aufgeführte Original-Ersatzteilenummern dienen nur zu Vergleichszwecken und dürfen in Rechnungen und Lieferscheinen an die Fahrzeugbesitzer nicht erscheinen. Die von uns gelieferten Produkte sind ausschließlich dem bestimmungsgemäßen Gebrauch zuzuführen. Der Einbau darf nur durch geschultes Personal erfolgen. OE part nos. serve for comparison only and may not appear on invoices and delivery notes to the vehicle owners. The products we supply should only be used as intended and they should only be installed by trained staff. Les numéros d'origine ont seulement pour but la comparaison. Il n'est pas permis de mentionner les numéros d'origine dans les factures et les notes de livraison adressées aux propriétaires des véhicules. Les produits que nous livrons seront exclusivement utilisés pour un emploi conforme. Le montage sera uniquement exécuté par du personnel formé à cet effet.



passend für / to fit / correspondant à Bergische Achsen

Rep. - Satz Radlager  
Roller bearing repair kit  
Jeu de réparation de roulement de roue



Artikelnummer Part Number N° de pièce	Bezeichnung Description Description	Abmessung Dimension Dimension	OE Nr. OE - no. Réf. oe.
<b>046.236-00</b>	Rep. - Satz Repair kit Jeu de réparation	bestehend aus: consisting of: se composant de:	NR-Serie / 6-9 to.
070.986-10	Radlager Roller bearing / Roulement	(1) 33 116	02.6408.80.00 (02.6410.24.00)
070.974-10	Radlager Roller bearing / Roulement	(1) 32 310	02.6406.50.00 (02.6410.25.00)
046.164-00	Wellendichtring Seal ring / Joint d'arbre	(1) 126 x 143 x 13,0 / BASL	02.5664.26.57
406.225-00	Abdeckblech Dust cover / Tôle de fermeture	(1) 85 x 128	03.010.04.15.0
044.019-30	Splint / Split pin / Goupille fendue	(1) 8,0 x 56 / DIN 94	02.6201.82.01

Rep. - Satz Radlager  
Roller bearing repair kit  
Jeu de réparation de roulement de roue



Artikelnummer Part Number N° de pièce	Bezeichnung Description Description	Abmessung Dimension Dimension	OE Nr. Oe - no. Réf. oe.
<b>046.237-00</b>	Rep. - Satz Repair kit Jeu de réparation	bestehend aus: consisting of: se composant de:	NR-Serie / 10-12 to.
070.983-10	Radlager Roller bearing / Roulement	(1) 33 118	02.6408.90.00 (02.6410.23.00)
070.979-10	Radlager Roller bearing / Roulement	(1) 33 213	02.6407.65.00 (02.6410.22.00)
046.706-00	Wellendichtring Seal ring / Joint d'arbre	(1) 145 x 167 x 13,0 / BASL	02.5664.46.57
406.226-00	Abdeckblech Dust cover / Tôle de fermeture	(1) 94 x 149	03.010.05.22.0
046.029-00	Splint / Split pin / Goupille fendue	(1) 8,0 x 63 / DIN 94	02.6201.84.01

046



Ersatzteile  
Replacement parts **04x.xxx-xx**  
Pièces de rechange

Original Bergische Achsen Ersatzteile  
Original replacement parts Bergische Achsen **40x.xxx-xx**  
Pièces de rechange d'origine Bergische Achsen

Aufgeführte Original-Ersatzteilenummern dienen nur zu Vergleichszwecken und dürfen in Rechnungen und Lieferscheinen an die Fahrzeugbesitzer nicht erscheinen. Die von uns gelieferten Produkte sind ausschließlich dem bestimmungsgemäßen Gebrauch zuzuführen. Der Einbau darf nur durch geschultes Personal erfolgen. OE part nos. serve for comparison only and may not appear on invoices and delivery notes to the vehicle owners. The products we supply should only be used as intended and they should only be installed by trained staff. Les numéros d'origine ont seulement pour but la comparaison. Il n'est pas permis de mentionner les numéros d'origine dans les factures et les notes de livraison adressées aux propriétaires des véhicules. Les produits que nous livrons seront exclusivement utilisés pour un emploi conforme. Le montage sera uniquement exécuté par du personnel formé à cet effet.

passend für / to fit / correspondant à Bergische Achsen



BREMSTROMMELN - ERKLÄRUNGEN  
 BRAKE DRUMS - EXPLANATIONS  
 TAMBOURS DE FREIN - EXPLICATIONS

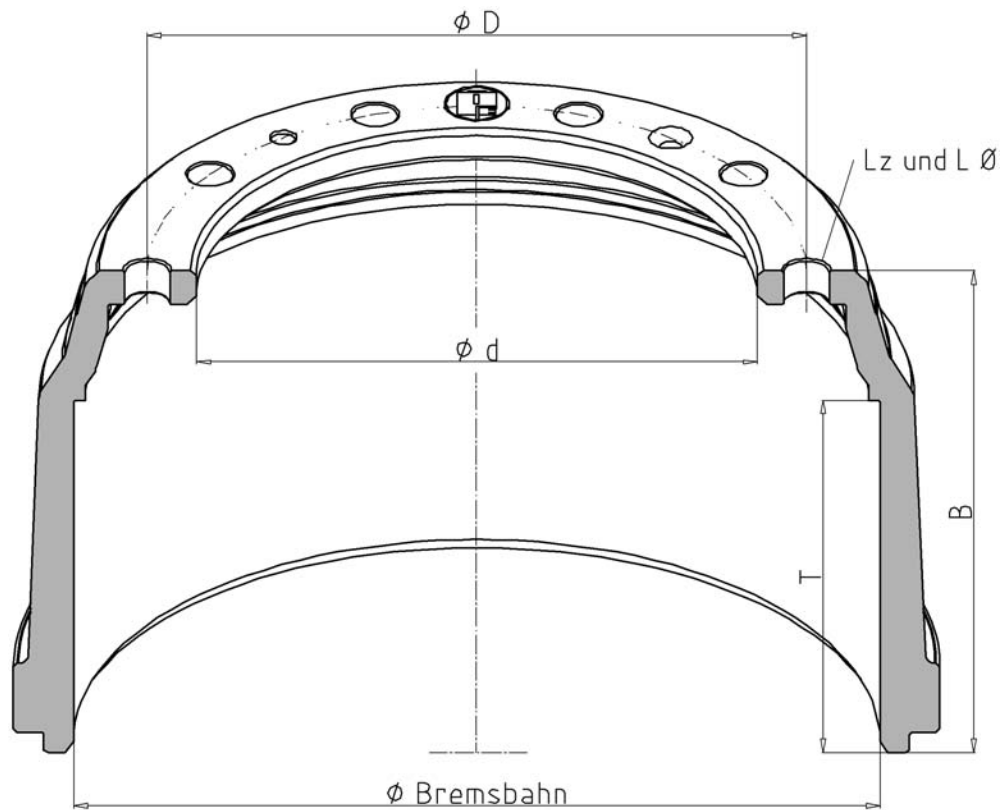

V = vorne  
front  
avant

H = hinten  
rear  
arrière

L = Liftachse  
lifting axle  
essieu levable

T = Bremsbahn  
brake surface  
surface de frein

B = Höhe  
height  
hauteur

KG = Gewicht (KG)  
weight (KG)  
poids (KG)

D = Radbolzen - Lochkreis  $\emptyset$   
bolt hole circle  
diamètre de cercle de trou

d = Nabenbohrung  
hub fit  
alésage de moyeu

Lz = Lochzahl  
number of holes  
nombre des trous de fixation

L $\emptyset$  = Lochdurchmesser  
hole diameter  
diamètre de trou



passend für / to fit / correspondant à Bergische Achsen

Artikelnummer Part Number N° de pièce	Bemerkung Remark Remarque	Bremse Brake Frein	T	B	D	d	Lz / LØ	kg
046.617-00		300 x 150	172	200	205	165	6 x Ø21	28,5
046.427-00		360 x 180	197	220	275	230	8 x Ø23 / 2 x Ø11	39,0
046.646-00	(1)	300 x 200	209	260	225	190	10 x Ø23	38,0
046.428-00		300 x 200	209	260	225	190	10 x Ø23	38,0
046.619-00		300 x 200	215	245	225	190	10 x Ø21	32,0
046.614-00		300 x 200	215	295	225	190	10 x Ø23	38,0
046.610-00	(2)	300 x 200	220	295	225	190	10 x Ø23 / 2 x M8	37,0
046.611-00	(2)	300 x 200	220	295	225	190	10 x Ø21 / 2 x M8	37,0
046.621-00	(2)	300 x 200	220	295	225	190	10 x Ø23 / 2 x M8	37,0
046.618-00	(2)	300 x 200	220	295	225	190	10 x Ø21	37,0
046.637-00		360 x 200	209	263	225	190	10 x Ø23	47,0
046.636-00		360 x 200	209	263	275	230	8 x Ø23	46,0
046.623-00		400 x 120	136	165	275	230	8 x Ø21	35,0
046.627-10		420 x 180	191	226	335	290	10 x Ø23	44,0
046.615-00		420 x 180	192	253	335	290	10 x Ø23	51,0
046.606-00		420 x 180	193	246	285,8	230	10 x Ø21	49,0
046.600-00		420 x 180	193	246	335	290	10 x Ø23	47,0
046.601-00		420 x 180	193	246	335	290	6 x Ø21	45,0
046.698-00		420 x 180	199	226	335	290	10 x Ø23	43,0
046.635-00		420 x 200	210	263	335	290	10 x Ø23	56,5
046.629-00		420 x 200	210	275	335	290	10 x Ø23	50,0
046.632-00		420 x 200	212	291	335	290	10 x Ø23	52,0
046.608-00		420 x 200	213	238	335	290	6 x Ø21	46,0
046.604-00		420 x 200	214	275	335	290	10 x Ø23	50,0
046.465-00		420 x 200	214	296	335	290	10 x Ø23	68,7
046.631-00		420 x 200	215	256	335	290	10 x Ø23	47,0
046.688-00		420 x 200	216	287	335	290	10 x Ø23	65,0
046.616-10		420 x 200	217	287	335	290	10 x Ø23	58,0
046.694-00		420 x 200	217	287	335	290	10 x Ø23	52,5
046.628-00		420 x 200	220	346	335	290	10 x Ø23	68,0
046.605-00		420 x 200	224	308	335	290	10 x Ø23	65,0
046.521-00		420 x 200	225	297	335	290	10 x Ø23	60,0

046

Aufgeführte Original-Ersatzteilenummern dienen nur zu Vergleichszwecken und dürfen in Rechnungen und Lieferscheinen an die Fahrzeugbesitzer nicht erscheinen. Die von uns gelieferten Produkte sind ausschließlich dem bestimmungsgemäßen Gebrauch zuzuführen. Der Einbau darf nur durch geschultes Personal erfolgen. OE part nos. serve for comparison only and may not appear on invoices and delivery notes to the vehicle owners. The products we supply should only be used as intended and they should only be installed by trained staff. Les numéros d'origine ont seulement pour but la comparaison. Il n'est pas permis de mentionner les numéros d'origine dans les factures et les notes de livraison adressées aux propriétaires des véhicules. Les produits que nous livrons seront exclusivement utilisés pour un emploi conforme. Le montage sera uniquement exécuté par du personnel formé à cet effet.



passend für / to fit / correspondant à Bergische Achsen

Artikelnummer Part Number N° de pièce	Bemerkung Remark Remarque	Bremse Brake Frein	T	B	D	d	Lz / LØ	kg	
046.602-00		420 x 200	227	327	335	290	10 x Ø23	58,0	
046.425-00		420 x 220	214	259	335	290	10 x Ø23	49,5	
046.607-00		420 x 220	230	298	335	290	10 x Ø23	68,0	
046.689-00		420 x 220	231	295	335	290	10 x Ø23	62,5	

- 1) für Wärmeleitblech  
for heat diverting plate  
pour tôle de dérivation de chaleur
- 2) für Wärmeleitblech und Fettfangblech  
for heat diverting plate, for grease collector plate  
pour tôle de dérivation de chaleur pour tôle de barrage de graisse



passend für / to fit / correspondant à Bergische Achsen

Artikelnummer Part number N° de pièce	Bremsbahn Brake surface Surface de frein	LochkreisØ Bolt hole circle Diamètre du cercle des trous	Nabenbohrung Hub fit Alésage de moyeu	Gewicht (KG) Weight Poids	V / H front / rear avant / arrière	OE - Nr. oe - no. réf. oe.
046.425-00	214 mm	Ø 335 mm	Ø 290 mm	49,5 kg		passend für to fit / correspondant
						03.109.77.17.0
Artikelnummer Part number N° de pièce	Bremsbahn Brake surface Surface de frein	LochkreisØ Bolt hole circle Diamètre du cercle des trous	Nabenbohrung Hub fit Alésage de moyeu	Gewicht (KG) Weight Poids	V / H front / rear avant / arrière	OE - Nr. oe - no. réf. oe.
046.427-00	197 mm	Ø 275 mm	Ø 230 mm	39,0 kg		passend für to fit / correspondant
						03.105.90.05.0

046

Aufgeführte Original-Ersatzteilenummern dienen nur zu Vergleichszwecken und dürfen in Rechnungen und Lieferscheinen an die Fahrzeugbesitzer nicht erscheinen. Die von uns gelieferten Produkte sind ausschließlich dem bestimmungsgemäßen Gebrauch zuzuführen. Der Einbau darf nur durch geschultes Personal erfolgen. OE part nos. serve for comparison only and may not appear on invoices and delivery notes to the vehicle owners. The products we supply should only be used as intended and they should only be installed by trained staff. Les numéros d'origine ont seulement pour but la comparaison. Il n'est pas permis de mentionner les numéros d'origine dans les factures et les notes de livraison adressées aux propriétaires des véhicules. Les produits que nous livrons seront exclusivement utilisés pour un emploi conforme. Le montage sera uniquement exécuté par du personnel formé à cet effet.



passend für / to fit / correspondant à Bergische Achsen

Artikelnummer Part number N° de pièce	Bremsbahn Brake surface Surface de frein	LochkreisØ Bolt hole circle Diamètre du cercle des trous	Nabenbohrung Hub fit Alésage de moyeu	Gewicht (KG) Weight Poids	V / H front / rear avant / arrière	OE - Nr. oe - no. réf. oe.
046.428-00	209 mm	225 mm	190 mm	38,0 kg		passend für to fit / correspondant

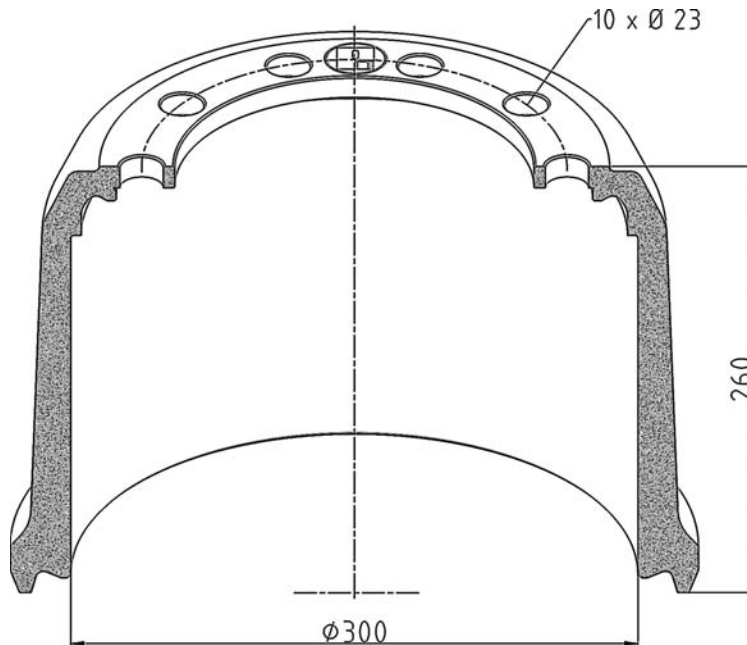

03.109.46.06.0

Artikelnummer Part number N° de pièce	Bremsbahn Brake surface Surface de frein	LochkreisØ Bolt hole circle Diamètre du cercle des trous	Nabenbohrung Hub fit Alésage de moyeu	Gewicht (KG) Weight Poids	V / H front / rear avant / arrière	OE - Nr. oe - no. réf. oe.
046.465-00	214 mm	Ø 335 mm	Ø 290 mm	68,7 kg		passend für to fit / correspondant

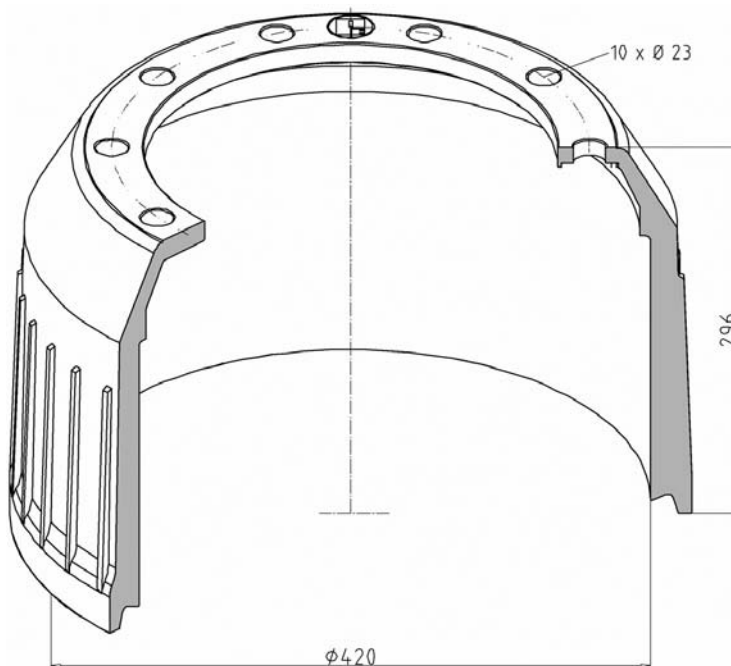

03.106.77.63.0



passend für / to fit / correspondant à Bergische Achsen

Artikelnummer Part number N° de pièce	Bremsbahn Brake surface Surface de frein	LochkreisØ Bolt hole circle Diamètre du cercle des trous	Nabenbohrung Hub fit Alésage de moyeu	Gewicht (KG) Weight Poids	V / H front / rear avant / arrière	OE - Nr. oe - no. réf. oe.
046.521-00	225 mm	Ø 335 mm	Ø 290 mm	60,0 kg		passend für to fit / correspondant

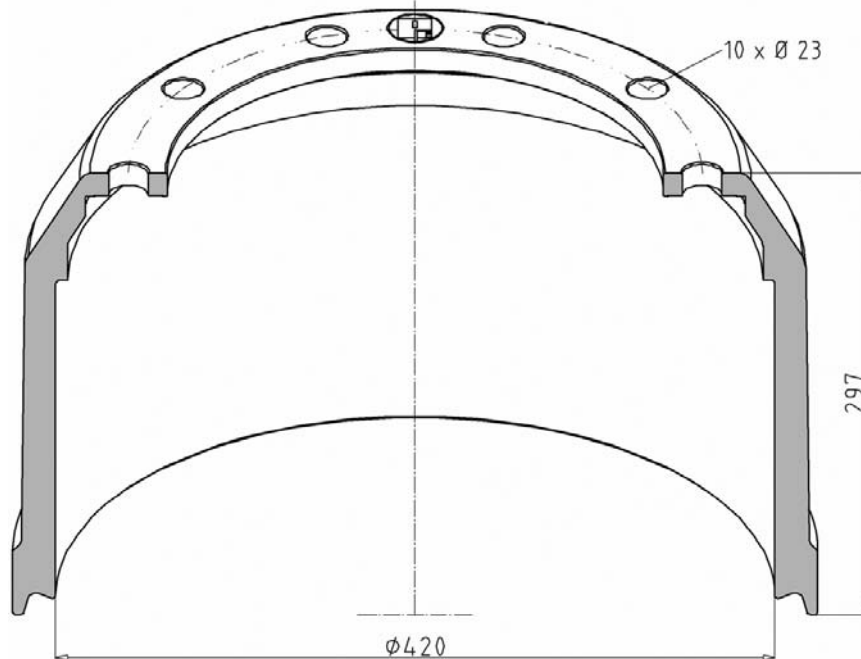

03.106.77.59.0

Artikelnummer Part number N° de pièce	Bremsbahn Brake surface Surface de frein	LochkreisØ Bolt hole circle Diamètre du cercle des trous	Nabenbohrung Hub fit Alésage de moyeu	Gewicht (KG) Weight Poids	V / H front / rear avant / arrière	OE - Nr. oe - no. réf. oe.
046.600-00	193 mm	Ø 335 mm	Ø 290 mm	47,0 kg		passend für to fit / correspondant

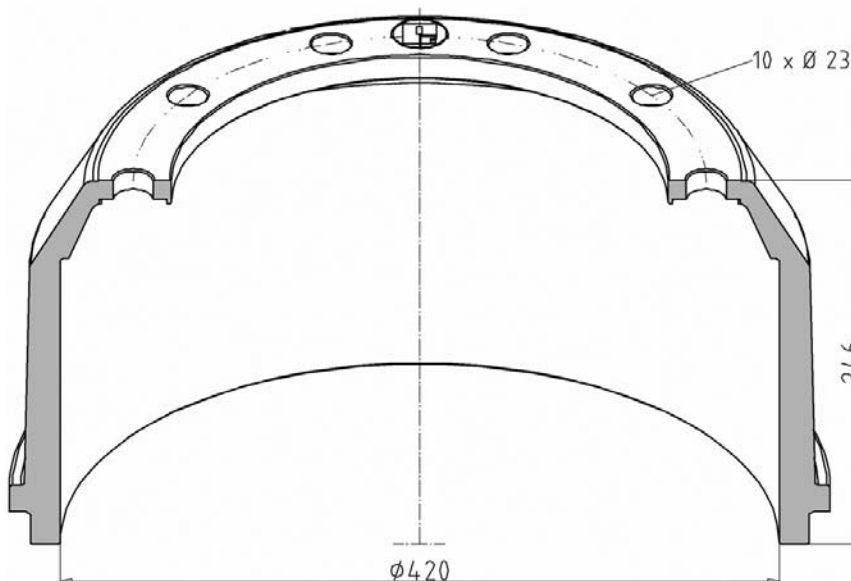

03.106.67.12.0

046

Aufgeführte Original-Ersatzteilenummern dienen nur zu Vergleichszwecken und dürfen in Rechnungen und Lieferscheinen an die Fahrzeugbesitzer nicht erscheinen. Die von uns gelieferten Produkte sind ausschließlich dem bestimmungsgemäßen Gebrauch zuzuführen. Der Einbau darf nur durch geschultes Personal erfolgen. OE part nos. serve for comparison only and may not appear on invoices and delivery notes to the vehicle owners. The products we supply should only be used as intended and they should only be installed by trained staff. Les numéros d'origine ont seulement pour but la comparaison. Il n'est pas permis de mentionner les numéros d'origine dans les factures et les notes de livraison adressées aux propriétaires des véhicules. Les produits que nous livrons seront exclusivement utilisés pour un emploi conforme. Le montage sera uniquement exécuté par du personnel formé à cet effet.





passend für / to fit / correspondant à Bergische Achsen

Artikelnummer Part number N° de pièce	Bremsbahn Brake surface Surface de frein	LochkreisØ Bolt hole circle Diamètre du cercle des trous	Nabenbohrung Hub fit Alésage de moyeu	Gewicht (KG) Weight Poids	V / H front / rear avant / arrière	OE - Nr. oe - no. réf. oe.
046.601-00	193 mm	Ø 335 mm	Ø 290 mm	45,0 kg		passend für to fit / correspondant
						03.106.67.08.0
Artikelnummer Part number N° de pièce	Bremsbahn Brake surface Surface de frein	LochkreisØ Bolt hole circle Diamètre du cercle des trous	Nabenbohrung Hub fit Alésage de moyeu	Gewicht (KG) Weight Poids	V / H front / rear avant / arrière	OE - Nr. oe - no. réf. oe.
046.602-00	227 mm	Ø 335 mm	Ø 290 mm	58,0 kg		passend für to fit / correspondant
						03.106.67.01.0

Aufgeführte Original-Ersatzteilenummern dienen nur zu Vergleichszwecken und dürfen in Rechnungen und Lieferscheinen an die Fahrzeugbesitzer nicht erscheinen. Die von uns gelieferten Produkte sind ausschließlich dem bestimmungsgemäßen Gebrauch zuzuführen. Der Einbau darf nur durch geschultes Personal erfolgen. OE part nos. serve for comparison only and may not appear on invoices and delivery notes to the vehicle owners. The products we supply should only be used as intended and they should only be installed by trained staff. Les numéros d'origine ont seulement pour but la comparaison. Il n'est pas permis de mentionner les numéros d'origine dans les factures et les notes de livraison adressées aux propriétaires des véhicules. Les produits que nous livrons seront exclusivement utilisés pour un emploi conforme. Le montage sera uniquement exécuté par du personnel formé à cet effet.



passend für / to fit / correspondant à Bergische Achsen

Artikelnummer Part number N° de pièce	Bremsbahn Brake surface Surface de frein	LochkreisØ Bolt hole circle Diamètre du cercle des trous	Nabenbohrung Hub fit Alésage de moyeu	Gewicht (KG) Weight Poids	V / H front / rear avant / arrière	OE - Nr. oe - no. réf. oe.
046.604-00	214 mm	Ø 335 mm	Ø 290 mm	50,0 kg		passend für to fit / correspondant

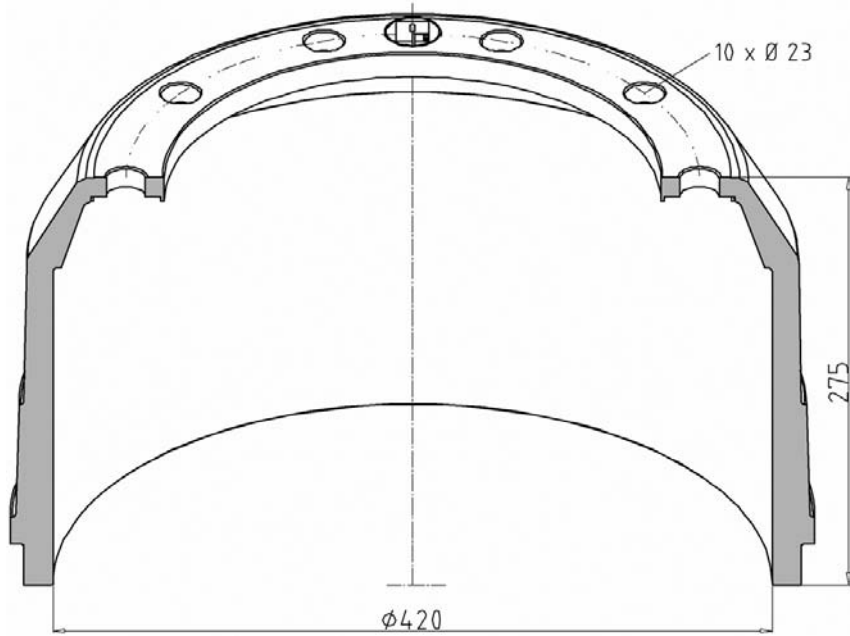

03.106.77.04.0

Artikelnummer Part number N° de pièce	Bremsbahn Brake surface Surface de frein	LochkreisØ Bolt hole circle Diamètre du cercle des trous	Nabenbohrung Hub fit Alésage de moyeu	Gewicht (KG) Weight Poids	V / H front / rear avant / arrière	OE - Nr. oe - no. réf. oe.
046.605-00	224 mm	Ø 335 mm	Ø 290 mm	65,0 kg		passend für to fit / correspondant

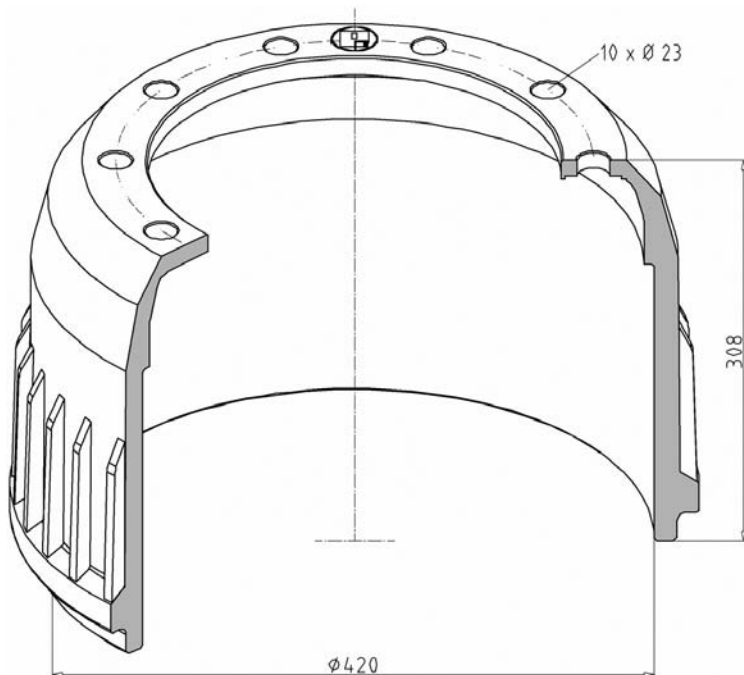

03.106.77.11.0

046

Aufgeführte Original-Ersatzteilenummern dienen nur zu Vergleichszwecken und dürfen in Rechnungen und Lieferscheinen an die Fahrzeugbesitzer nicht erscheinen. Die von uns gelieferten Produkte sind ausschließlich dem bestimmungsgemäßen Gebrauch zuzuführen. Der Einbau darf nur durch geschultes Personal erfolgen. OE part nos. serve for comparison only and may not appear on invoices and delivery notes to the vehicle owners. The products we supply should only be used as intended and they should only be installed by trained staff. Les numéros d'origine ont seulement pour but la comparaison. Il n'est pas permis de mentionner les numéros d'origine dans les factures et les notes de livraison adressées aux propriétaires des véhicules. Les produits que nous livrons seront exclusivement utilisés pour un emploi conforme. Le montage sera uniquement exécuté par du personnel formé à cet effet.



passend für / to fit / correspondant à Bergische Achsen

Artikelnummer Part number N° de pièce	Bremsbahn Brake surface Surface de frein	LochkreisØ Bolt hole circle Diamètre du cercle des trous	Nabenbohrung Hub fit Alésage de moyeu	Gewicht (KG) Weight Poids	V / H front / rear avant / arrière	OE - Nr. oe - no. réf. oe.
046.606-00	193 mm	Ø 285,8 mm	Ø 230 mm	49,0 kg		passend für to fit / correspondant

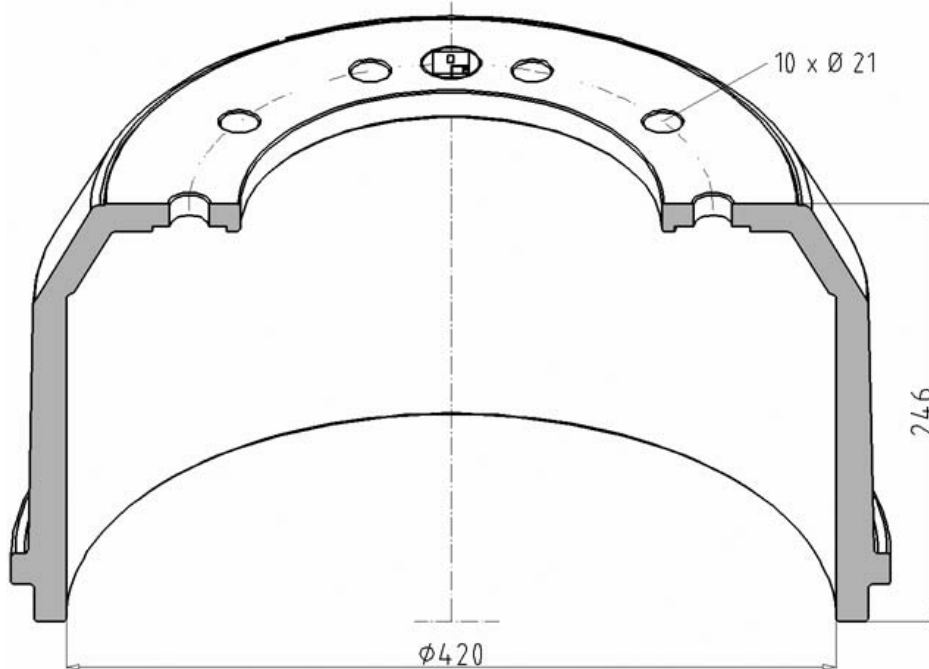

03.106.66.01.0

Artikelnummer Part number N° de pièce	Bremsbahn Brake surface Surface de frein	LochkreisØ Bolt hole circle Diamètre du cercle des trous	Nabenbohrung Hub fit Alésage de moyeu	Gewicht (KG) Weight Poids	V / H front / rear avant / arrière	OE - Nr. oe - no. réf. oe.
046.607-00	230 mm	Ø 335 mm	Ø 290 mm	68,0 kg		passend für to fit / correspondant

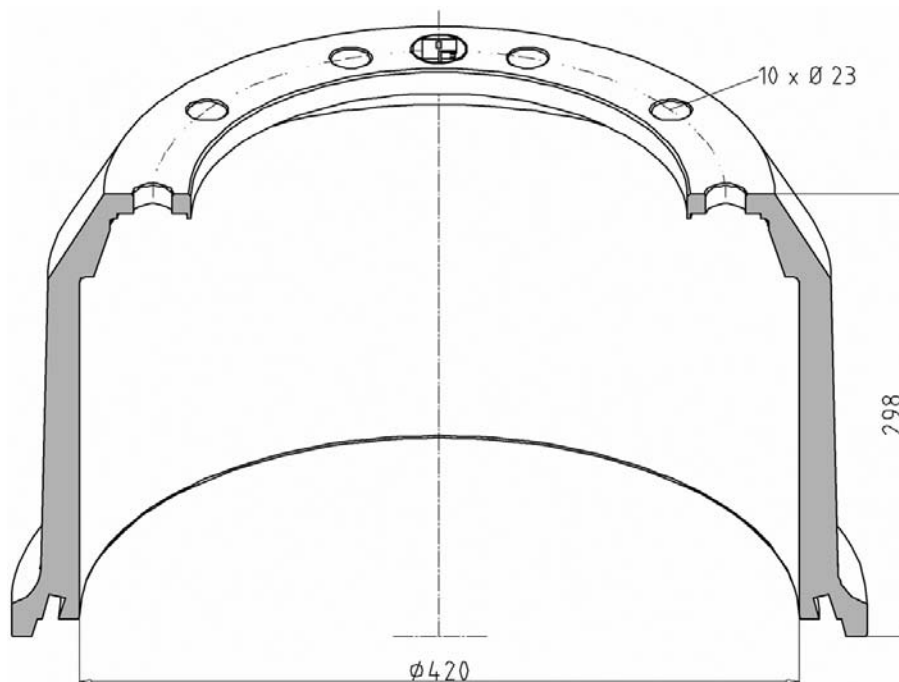

03.106.87.09.0



passend für / to fit / correspondant à Bergische Achsen

Artikelnummer Part number N° de pièce	Bremsbahn Brake surface Surface de frein	LochkreisØ Bolt hole circle Diamètre du cercle des trous	Nabenbohrung Hub fit Alésage de moyeu	Gewicht (KG) Weight Poids	V / H front / rear avant / arrière	OE - Nr. oe - no. réf. oe.
046.608-00	213 mm	Ø 335 mm	Ø 290 mm	46,0 kg		passend für to fit / correspondant

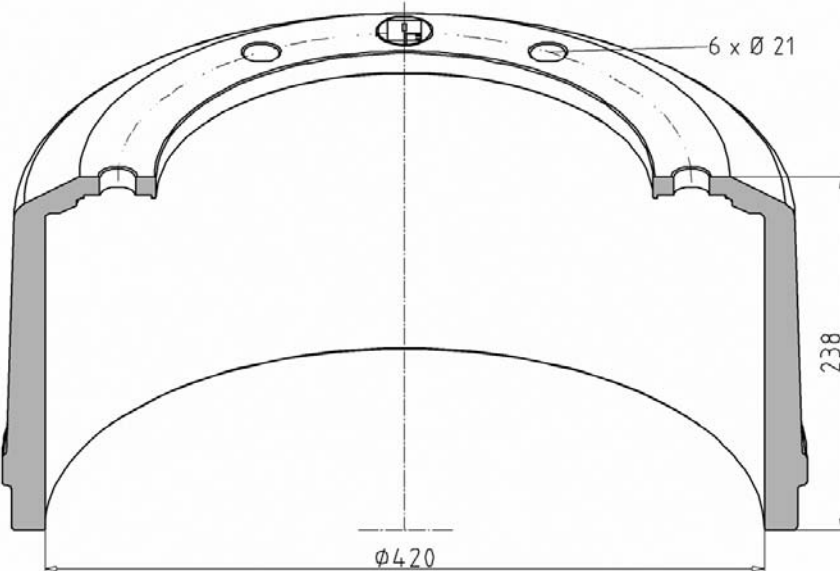

03.106.67.29.0

Artikelnummer Part number N° de pièce	Bremsbahn Brake surface Surface de frein	LochkreisØ Bolt hole circle Diamètre du cercle des trous	Nabenbohrung Hub fit Alésage de moyeu	Gewicht (KG) Weight Poids	V / H front / rear avant / arrière	OE - Nr. oe - no. réf. oe.
046.610-00	220 mm	Ø 225 mm	Ø 190 mm	37,0 kg		passend für to fit / correspondant

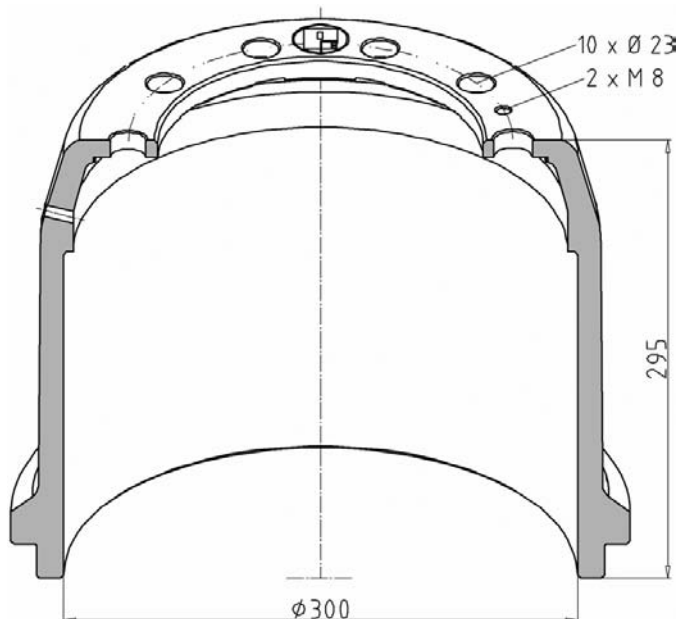

03.105.46.10.0

046



passend für / to fit / correspondant à Bergische Achsen

Artikelnummer Part number N° de pièce	Bremsbahn Brake surface Surface de frein	LochkreisØ Bolt hole circle Diamètre du cercle des trous	Nabenbohrung Hub fit Alésage de moyeu	Gewicht (KG) Weight Poids	V / H front / rear avant / arrière	OE - Nr. oe - no. réf. oe.
046.611-00	mm	Ø mm	Ø mm	,0 kg		passend für to fit / correspondant
						03.105.46.08.0
Artikelnummer Part number N° de pièce	Bremsbahn Brake surface Surface de frein	LochkreisØ Bolt hole circle Diamètre du cercle des trous	Nabenbohrung Hub fit Alésage de moyeu	Gewicht (KG) Weight Poids	V / H front / rear avant / arrière	OE - Nr. oe - no. réf. oe.
046.614-00	mm	Ø mm	Ø mm	,0 kg		passend für to fit / correspondant
						03.109.46.40.0 (03.105.46.20.0)

Aufgeführte Original-Ersatzteilenummern dienen nur zu Vergleichszwecken und dürfen in Rechnungen und Lieferscheinen an die Fahrzeugbesitzer nicht erscheinen. Die von uns gelieferten Produkte sind ausschließlich dem bestimmungsgemäßen Gebrauch zuzuführen. Der Einbau darf nur durch geschultes Personal erfolgen. OE part nos. serve for comparison only and may not appear on invoices and delivery notes to the vehicle owners. The products we supply should only be used as intended and they should only be installed by trained staff. Les numéros d'origine ont seulement pour but la comparaison. Il n'est pas permis de mentionner les numéros d'origine dans les factures et les notes de livraison adressées aux propriétaires des véhicules. Les produits que nous livrons seront exclusivement utilisés pour un emploi conforme. Le montage sera uniquement exécuté par du personnel formé à cet effet.



passend für / to fit / correspondant à Bergische Achsen

Artikelnummer Part number N° de pièce	Bremsbahn Brake surface Surface de frein	LochkreisØ Bolt hole circle Diamètre du cercle des trous	Nabenbohrung Hub fit Alésage de moyeu	Gewicht (KG) Weight Poids	V / H front / rear avant / arrière	OE - Nr. oe - no. réf. oe.
046.615-00	192 mm	Ø 335 mm	Ø 290 mm	51,0 kg		passend für to fit / correspondant
						03.109.67.74.0 (03.106.67.54.0)
Artikelnummer Part number N° de pièce	Bremsbahn Brake surface Surface de frein	LochkreisØ Bolt hole circle Diamètre du cercle des trous	Nabenbohrung Hub fit Alésage de moyeu	Gewicht (KG) Weight Poids	V / H front / rear avant / arrière	OE - Nr. oe - no. réf. oe.
046.616-10	217 mm	Ø 335 mm	Ø 290 mm	54,0 kg		passend für to fit / correspondant
						03.109.77.72.0 (03.106.77.52.0)

046

Aufgeführte Original-Ersatzteilenummern dienen nur zu Vergleichszwecken und dürfen in Rechnungen und Lieferscheinen an die Fahrzeugbesitzer nicht erscheinen. Die von uns gelieferten Produkte sind ausschließlich dem bestimmungsgemäßen Gebrauch zuzuführen. Der Einbau darf nur durch geschultes Personal erfolgen. OE part nos. serve for comparison only and may not appear on invoices and delivery notes to the vehicle owners. The products we supply should only be used as intended and they should only be installed by trained staff. Les numéros d'origine ont seulement pour but la comparaison. Il n'est pas permis de mentionner les numéros d'origine dans les factures et les notes de livraison adressées aux propriétaires des véhicules. Les produits que nous livrons seront exclusivement utilisés pour un emploi conforme. Le montage sera uniquement exécuté par du personnel formé à cet effet.



passend für / to fit / correspondant à Bergische Achsen

Artikelnummer Part number N° de pièce	Bremsbahn Brake surface Surface de frein	LochkreisØ Bolt hole circle Diamètre du cercle des trous	Nabenbohrung Hub fit Alésage de moyeu	Gewicht (KG) Weight Poids	V / H front / rear avant / arrière	OE - Nr. oe - no. réf. oe.
046.617-00	172 mm	Ø 205 mm	Ø 165 mm	28,5 kg		passend für to fit / correspondant

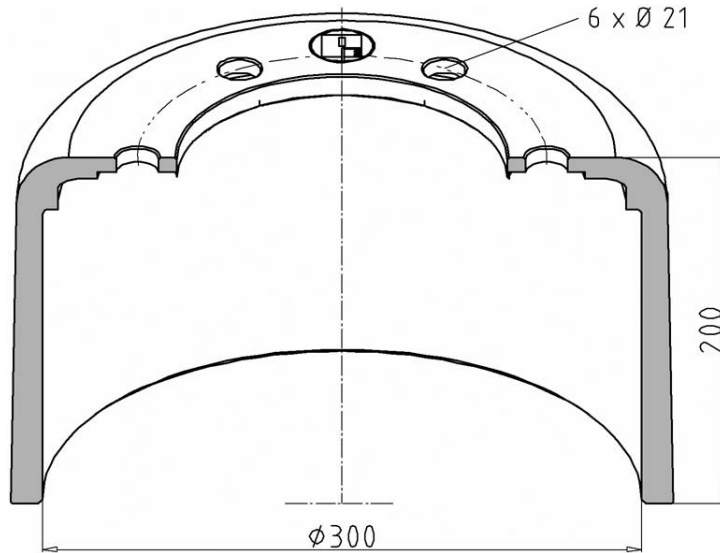

03.105.34.02.0

Artikelnummer Part number N° de pièce	Bremsbahn Brake surface Surface de frein	LochkreisØ Bolt hole circle Diamètre du cercle des trous	Nabenbohrung Hub fit Alésage de moyeu	Gewicht (KG) Weight Poids	V / H front / rear avant / arrière	OE - Nr. oe - no. réf. oe.
046.618-00	220 mm	Ø 225 mm	Ø 190 mm	37,0 kg		passend für to fit / correspondant

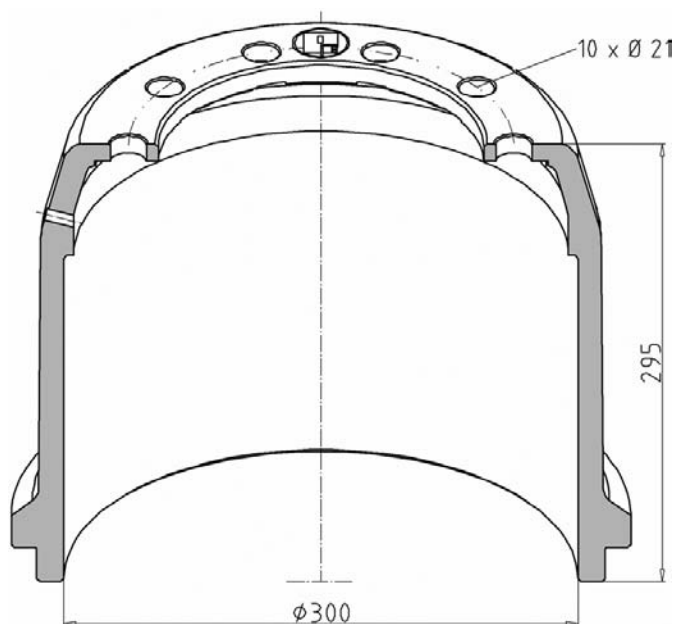

03.105.46.01.0



passend für / to fit / correspondant à Bergische Achsen

Artikelnummer Part number N° de pièce	Bremsbahn Brake surface Surface de frein	LochkreisØ Bolt hole circle Diamètre du cercle des trous	Nabenbohrung Hub fit Alésage de moyeu	Gewicht (KG) Weight Poids	V / H front / rear avant / arrière	OE - Nr. oe - no. réf. oe.
046.619-00	215 mm	Ø 225 mm	Ø 190 mm	32,0 kg		passend für to fit / correspondant
						03.105.46.03.0
Artikelnummer Part number N° de pièce	Bremsbahn Brake surface Surface de frein	LochkreisØ Bolt hole circle Diamètre du cercle des trous	Nabenbohrung Hub fit Alésage de moyeu	Gewicht (KG) Weight Poids	V / H front / rear avant / arrière	OE - Nr. oe - no. réf. oe.
046.621-00	220 mm	Ø 225 mm	Ø 190 mm	37,0 kg		passend für to fit / correspondant
						03.105.46.12.0

046

Aufgeführte Original-Ersatzteilenummern dienen nur zu Vergleichszwecken und dürfen in Rechnungen und Lieferscheinen an die Fahrzeugbesitzer nicht erscheinen. Die von uns gelieferten Produkte sind ausschließlich dem bestimmungsgemäßen Gebrauch zuzuführen. Der Einbau darf nur durch geschultes Personal erfolgen. OE part nos. serve for comparison only and may not appear on invoices and delivery notes to the vehicle owners. The products we supply should only be used as intended and they should only be installed by trained staff. Les numéros d'origine ont seulement pour but la comparaison. Il n'est pas permis de mentionner les numéros d'origine dans les factures et les notes de livraison adressées aux propriétaires des véhicules. Les produits que nous livrons seront exclusivement utilisés pour un emploi conforme. Le montage sera uniquement exécuté par du personnel formé à cet effet.





passend für / to fit / correspondant à Bergische Achsen

Artikelnummer Part number N° de pièce	Bremsbahn Brake surface Surface de frein	LochkreisØ Bolt hole circle Diamètre du cercle des trous	Nabenbohrung Hub fit Alésage de moyeu	Gewicht (KG) Weight Poids	V / H front / rear avant / arrière	OE - Nr. oe - no. réf. oe.
046.623-00	136 mm	Ø 275 mm	Ø 230 mm	35,0 kg		passend für to fit / correspondant

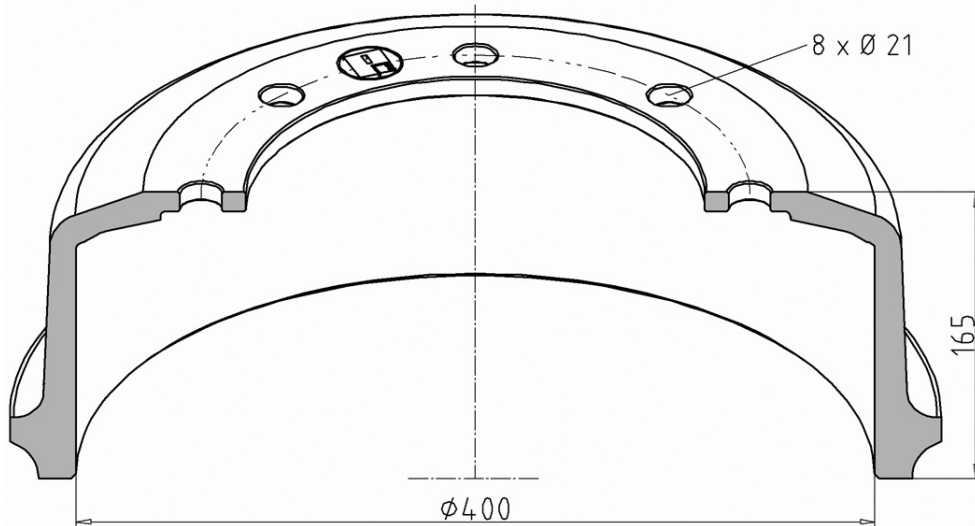

03.106.25.19.0

Artikelnummer Part number N° de pièce	Bremsbahn Brake surface Surface de frein	LochkreisØ Bolt hole circle Diamètre du cercle des trous	Nabenbohrung Hub fit Alésage de moyeu	Gewicht (KG) Weight Poids	V / H front / rear avant / arrière	OE - Nr. oe - no. réf. oe.
046.627-10	191 mm	Ø 335 mm	Ø 290 mm	44,0 kg		passend für to fit / correspondant

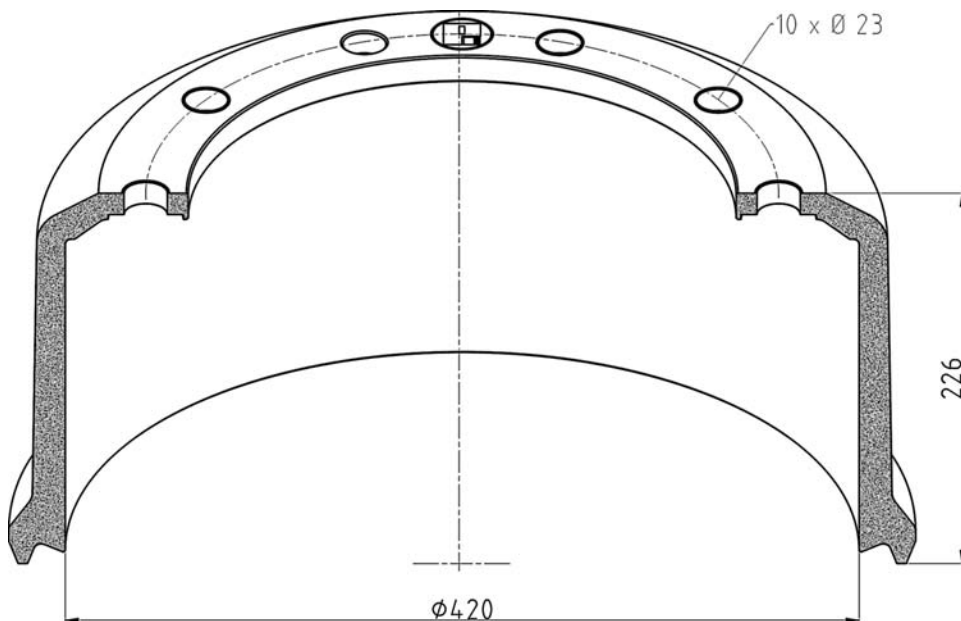
03.109.67.13.0  
(03.109.67.82.0)  
(03.106.67.62.0)



passend für / to fit / correspondant à Bergische Achsen

Artikelnummer Part number N° de pièce	Bremsbahn Brake surface Surface de frein	LochkreisØ Bolt hole circle Diamètre du cercle des trous	Nabenbohrung Hub fit Alésage de moyeu	Gewicht (KG) Weight Poids	V / H front / rear avant / arrière	OE - Nr. oe - no. réf. oe.
046.628-00	220 mm	Ø 335 mm	Ø 290 mm	68,0 kg		passend für to fit / correspondant

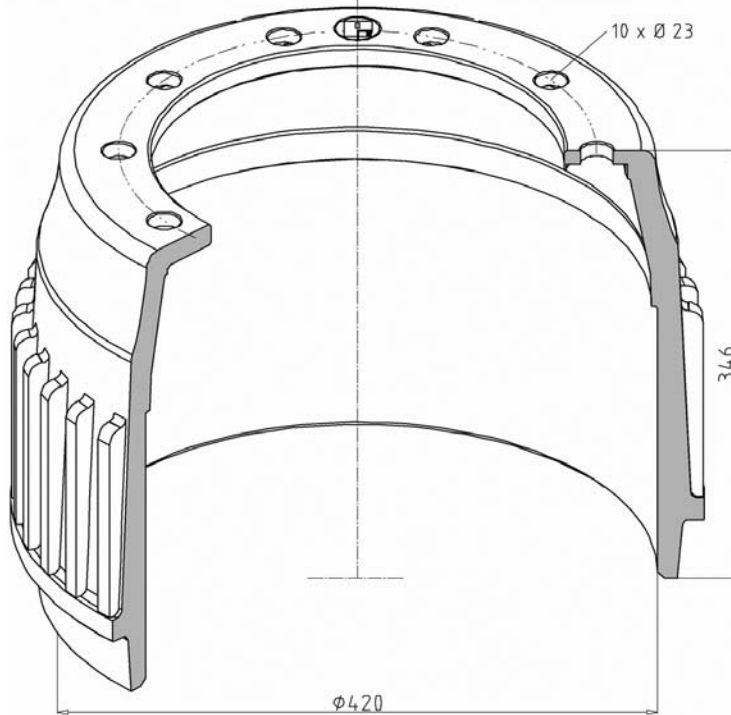

03.106.77.02.0

Artikelnummer Part number N° de pièce	Bremsbahn Brake surface Surface de frein	LochkreisØ Bolt hole circle Diamètre du cercle des trous	Nabenbohrung Hub fit Alésage de moyeu	Gewicht (KG) Weight Poids	V / H front / rear avant / arrière	OE - Nr. oe - no. réf. oe.
046.629-00	210 mm	Ø 335 mm	Ø 290 mm	50,0 kg		passend für to fit / correspondant

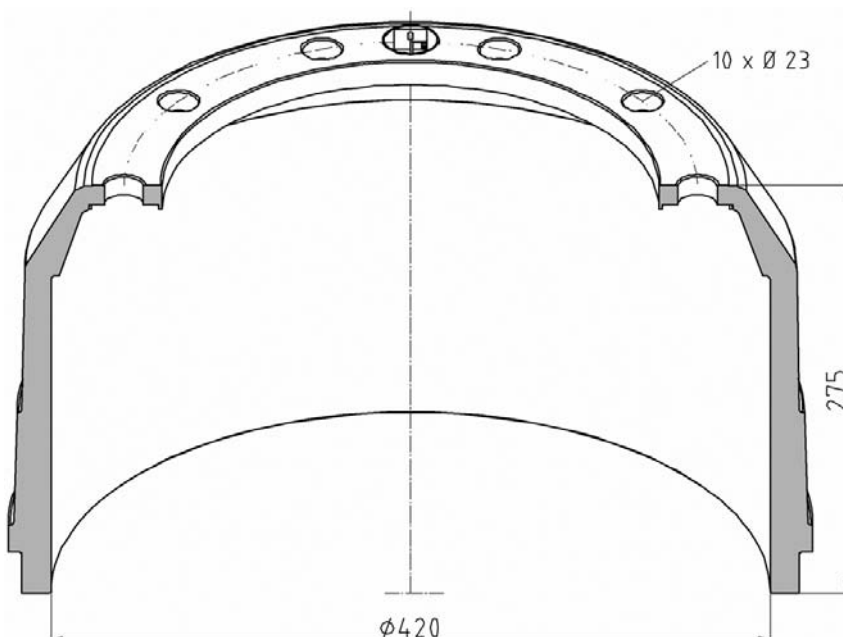

03.106.77.12.0

046



passend für / to fit / correspondant à Bergische Achsen

Artikelnummer Part number N° de pièce	Bremsbahn Brake surface Surface de frein	LochkreisØ Bolt hole circle Diamètre du cercle des trous	Nabenbohrung Hub fit Alésage de moyeu	Gewicht (KG) Weight Poids	V / H front / rear avant / arrière	OE - Nr. oe - no. réf. oe.
<b>046.631-00</b>	215 mm	Ø 335 mm	Ø 290 mm	47,0 kg		passend für to fit / correspondant

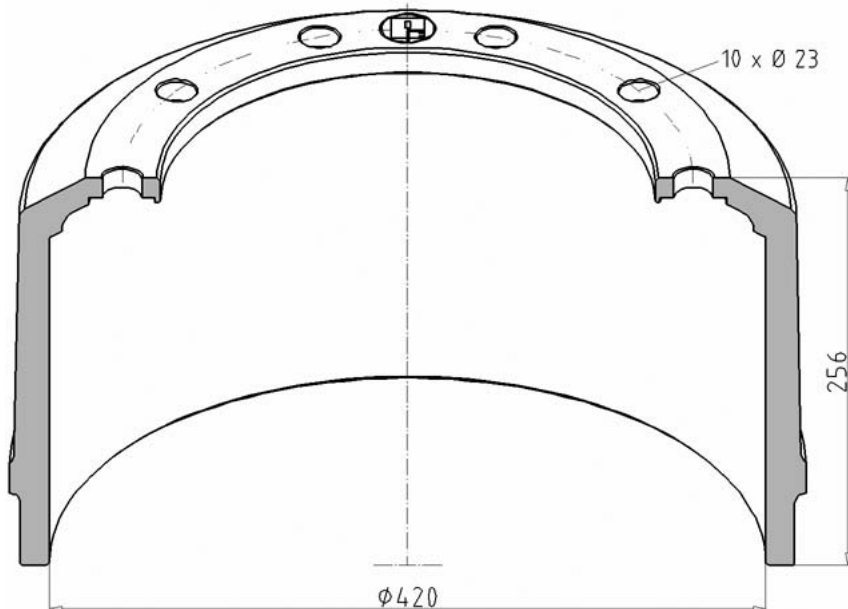

03.106.77.28.0

Artikelnummer Part number N° de pièce	Bremsbahn Brake surface Surface de frein	LochkreisØ Bolt hole circle Diamètre du cercle des trous	Nabenbohrung Hub fit Alésage de moyeu	Gewicht (KG) Weight Poids	V / H front / rear avant / arrière	OE - Nr. oe - no. réf. oe.
<b>046.632-00</b>	212 mm	Ø 335 mm	Ø 290 mm	52,0 kg		passend für to fit / correspondant

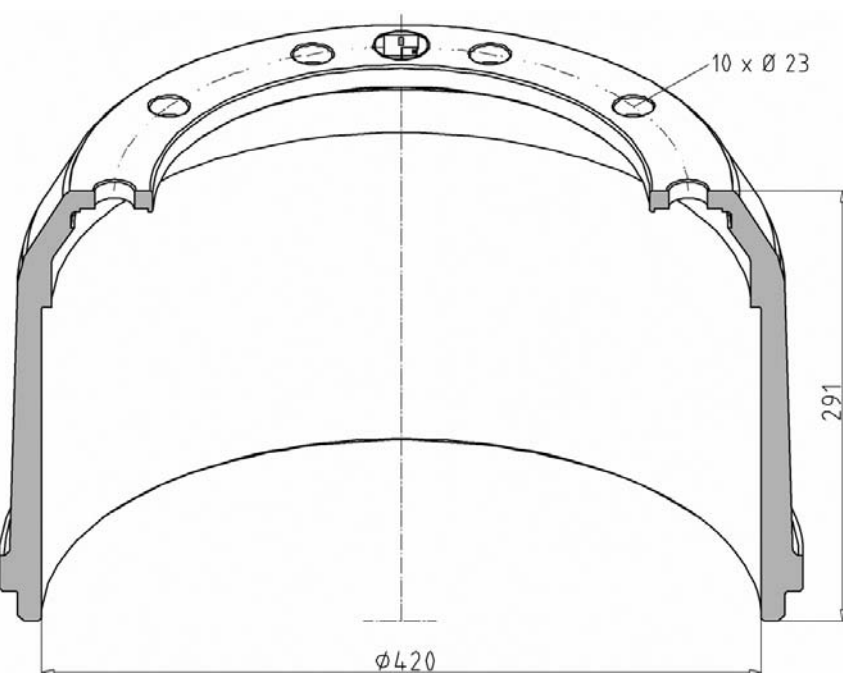

03.106.77.45.0



passend für / to fit / correspondant à Bergische Achsen

Artikelnummer Part number N° de pièce	Bremsbahn Brake surface Surface de frein	LochkreisØ Bolt hole circle Diamètre du cercle des trous	Nabenbohrung Hub fit Alésage de moyeu	Gewicht (KG) Weight Poids	V / H front / rear avant / arrière	OE - Nr. oe - no. réf. oe.
046.635-00	210 mm	Ø 335 mm	Ø 290 mm	56,5 kg		passend für to fit / correspondant
						03.109.77.16.0 (03.106.77.57.0) (03.109.77.77.0)
Artikelnummer Part number N° de pièce	Bremsbahn Brake surface Surface de frein	LochkreisØ Bolt hole circle Diamètre du cercle des trous	Nabenbohrung Hub fit Alésage de moyeu	Gewicht (KG) Weight Poids	V / H front / rear avant / arrière	OE - Nr. oe - no. réf. oe.
046.636-00	209 mm	Ø 275 mm	Ø 230 mm	46,0 kg		passend für to fit / correspondant
						03.109.90.22.0 (03.105.90.02.0)

046

Aufgeführte Original-Ersatzteilenummern dienen nur zu Vergleichszwecken und dürfen in Rechnungen und Lieferscheinen an die Fahrzeugbesitzer nicht erscheinen. Die von uns gelieferten Produkte sind ausschließlich dem bestimmungsgemäßen Gebrauch zuzuführen. Der Einbau darf nur durch geschultes Personal erfolgen. OE part nos. serve for comparison only and may not appear on invoices and delivery notes to the vehicle owners. The products we supply should only be used as intended and they should only be installed by trained staff. Les numéros d'origine ont seulement pour but la comparaison. Il n'est pas permis de mentionner les numéros d'origine dans les factures et les notes de livraison adressées aux propriétaires des véhicules. Les produits que nous livrons seront exclusivement utilisés pour un emploi conforme. Le montage sera uniquement exécuté par du personnel formé à cet effet.



passend für / to fit / correspondant à Bergische Achsen

Artikelnummer Part number N° de pièce	Bremsbahn Brake surface Surface de frein	LochkreisØ Bolt hole circle Diamètre du cercle des trous	Nabenbohrung Hub fit Alésage de moyeu	Gewicht (KG) Weight Poids	V / H front / rear avant / arrière	OE - Nr. oe - no. réf. oe.
046.637-00	209 mm	Ø 225 mm	Ø 190 mm	47,0 kg		passend für to fit / correspondant
						03.109.90.24.0 (03.105.90.04.0)
Artikelnummer Part number N° de pièce	Bremsbahn Brake surface Surface de frein	LochkreisØ Bolt hole circle Diamètre du cercle des trous	Nabenbohrung Hub fit Alésage de moyeu	Gewicht (KG) Weight Poids	V / H front / rear avant / arrière	OE - Nr. oe - no. réf. oe.
046.646-00	209 mm	Ø 225 mm	Ø 190 mm	38,0 kg		passend für to fit / correspondant
						03.109.46.49.0 (03.105.46.29.0)

Aufgeführte Original-Ersatzteilenummern dienen nur zu Vergleichszwecken und dürfen in Rechnungen und Lieferscheinen an die Fahrzeugbesitzer nicht erscheinen. Die von uns gelieferten Produkte sind ausschließlich dem bestimmungsgemäßen Gebrauch zuzuführen. Der Einbau darf nur durch geschultes Personal erfolgen. OE part nos. serve for comparison only and may not appear on invoices and delivery notes to the vehicle owners. The products we supply should only be used as intended and they should only be installed by trained staff. Les numéros d'origine ont seulement pour but la comparaison. Il n'est pas permis de mentionner les numéros d'origine dans les factures et les notes de livraison adressées aux propriétaires des véhicules. Les produits que nous livrons seront exclusivement utilisés pour un emploi conforme. Le montage sera uniquement exécuté par du personnel formé à cet effet.



passend für / to fit / correspondant à Bergische Achsen

Artikelnummer Part number N° de pièce	Bremsbahn Brake surface Surface de frein	LochkreisØ Bolt hole circle Diamètre du cercle des trous	Nabenbohrung Hub fit Alésage de moyeu	Gewicht (KG) Weight Poids	V / H front / rear avant / arrière	OE - Nr. oe - no. réf. oe.
046.688-00	216 mm	Ø 335 mm	Ø 290 mm	65,0 kg		passend für to fit / correspondant
						03.106.77.53.0
Artikelnummer Part number N° de pièce	Bremsbahn Brake surface Surface de frein	LochkreisØ Bolt hole circle Diamètre du cercle des trous	Nabenbohrung Hub fit Alésage de moyeu	Gewicht (KG) Weight Poids	V / H front / rear avant / arrière	OE - Nr. oe - no. réf. oe.
046.689-00	231 mm	Ø 335 mm	Ø 290 mm	62,5 kg		passend für to fit / correspondant
						03.109.87.01.0 (03.106.87.15.0) (03.106.87.12.0)

046

Aufgeführte Original-Ersatzteilenummern dienen nur zu Vergleichszwecken und dürfen in Rechnungen und Lieferscheinen an die Fahrzeugbesitzer nicht erscheinen. Die von uns gelieferten Produkte sind ausschließlich dem bestimmungsgemäßen Gebrauch zuzuführen. Der Einbau darf nur durch geschultes Personal erfolgen. OE part nos. serve for comparison only and may not appear on invoices and delivery notes to the vehicle owners. The products we supply should only be used as intended and they should only be installed by trained staff. Les numéros d'origine ont seulement pour but la comparaison. Il n'est pas permis de mentionner les numéros d'origine dans les factures et les notes de livraison adressées aux propriétaires des véhicules. Les produits que nous livrons seront exclusivement utilisés pour un emploi conforme. Le montage sera uniquement exécuté par du personnel formé à cet effet.



passend für / to fit / correspondant à Bergische Achsen

Artikelnummer Part number N° de pièce	Bremsbahn Brake surface Surface de frein	LochkreisØ Bolt hole circle Diamètre du cercle des trous	Nabenbohrung Hub fit Alésage de moyeu	Gewicht (KG) Weight Poids	V / H front / rear avant / arrière	OE - Nr. oe - no. réf. oe.
046.694-00	217 mm	Ø 335 mm	Ø 290 mm	52,5 kg		passend für to fit / correspondant
						03.109.77.08.0 (03.106.77.67.0)
Artikelnummer Part number N° de pièce	Bremsbahn Brake surface Surface de frein	LochkreisØ Bolt hole circle Diamètre du cercle des trous	Nabenbohrung Hub fit Alésage de moyeu	Gewicht (KG) Weight Poids	V / H front / rear avant / arrière	OE - Nr. oe - no. réf. oe.
046.698-00	199 mm	Ø 335 mm	Ø 290 mm	43,0 kg		passend für to fit / correspondant
						03.109.67.19.0

Aufgeführte Original-Ersatzteilenummern dienen nur zu Vergleichszwecken und dürfen in Rechnungen und Lieferscheinen an die Fahrzeugbesitzer nicht erscheinen. Die von uns gelieferten Produkte sind ausschließlich dem bestimmungsgemäßen Gebrauch zuzuführen. Der Einbau darf nur durch geschultes Personal erfolgen. OE part nos. serve for comparison only and may not appear on invoices and delivery notes to the vehicle owners. The products we supply should only be used as intended and they should only be installed by trained staff. Les numéros d'origine ont seulement pour but la comparaison. Il n'est pas permis de mentionner les numéros d'origine dans les factures et les notes de livraison adressées aux propriétaires des véhicules. Les produits que nous livrons seront exclusivement utilisés pour un emploi conforme. Le montage sera uniquement exécuté par du personnel formé à cet effet.



passend für / to fit / correspondant à Bergische Achsen

Schraubenteile - Gruppe  
Screw assembly  
Vis complète



Artikelnummer Part Number N° de pièce	Bezeichnung Description Description	Abmessung Dimension Dimension	OE Nr. OE - no. Réf. oe.
<b>406.747-00</b>	Schraubenteile - Gruppe Screw assembly Vis complète	bestehend aus: consisting of: se composant de:	<b>05.865.03.02.0</b>
	Schraube Screw Vis	(1) M20 x 45 / DIN 933	
	Mutter Nut Ecou	(1) M20 / DIN 934	



BREMSSCHEIBEN - ERKLÄRUNGEN  
 BRAKE DISCS - EXPLANATIONS  
 DISQUES DE FREIN - EXPLICATIONS

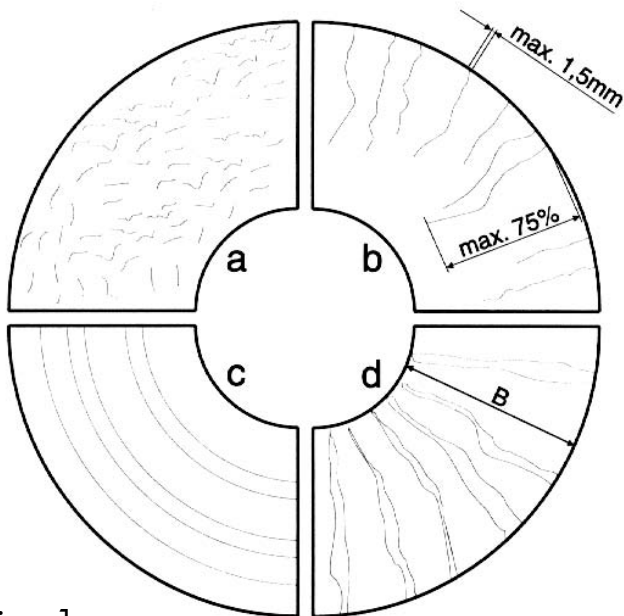

Fig. 1

Fig. 1

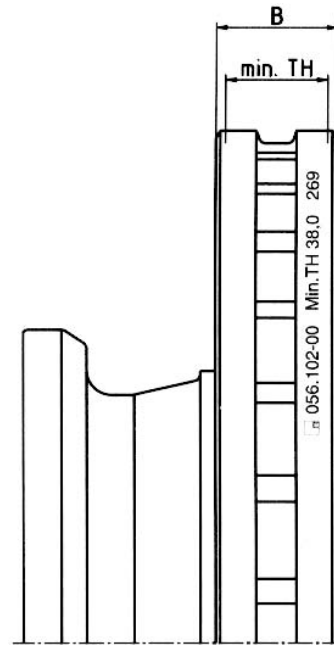
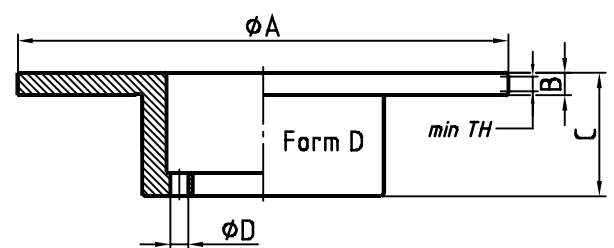
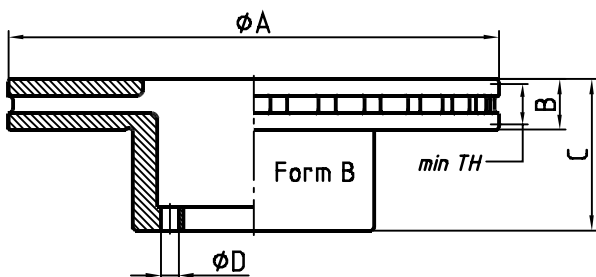
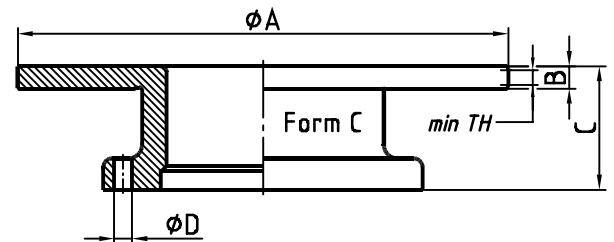
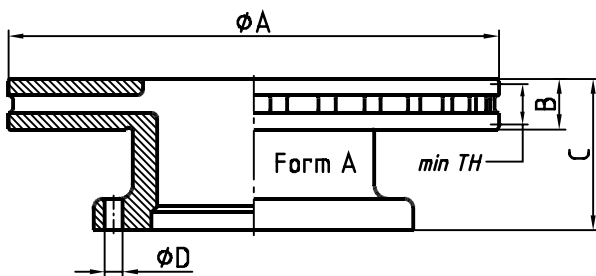

Fig. 2

Formenübersicht - List of Types - Vue d'ensemble des Modèles



Bei Erreichen von "min TH" ist die Scheibe auszutauschen.

The disc has to be replaced when min. TH is reached.

Le disque de frein doit être remplacé quand la cote min est atteint.



## Bremsscheibenkontrolle

### 1.) Bremsscheibenfläche

Bremsscheiben auf Riefen und Ribbildung untersuchen. Fig. 1 zeigt 4 verschiedene Verschleißbilder einer Bremsscheibe.

- a) Netzartige Ribbildung ist zulässig.
- b) Risse auf der Bremsfläche mit max. 1,5 mm Breite und Tiefe sind zulässig, wenn sie nicht 75% der Bremsfläche überschreiten.
- c) Riefen auf der Bremsfläche sind zulässig, wenn sie nicht tiefer als 1,5 mm sind.
- d) Bremsscheiben mit durchgehenden Rissen auf der Bremsfläche sind unzulässig und müssen achsweise erneuert werden.

### 2.) Verschleißmaß

Das absolute Verschleißmaß der Bremsscheibe ist am äußeren Ø eingepreßt Fig. 2. Beim Erreichen des angegebenen Maßes min. TH sind die Bremsscheiben achsweise zu erneuern.

### 3.) Scheibenschlag

Ein maximaler Scheibenschlag von 0,15 mm ist zulässig.

Desweiteren achten Sie bitte auf die Wartungs- und Instandsetzungshinweise der Bremsen- und Fahrzeughersteller.

## Brake Disc Control

### 1.) Brake Disc Surface

Examination of brake discs surface for grooves and cracks. Fig. 1 shows 4 different types of wear.

- a) Cracks resembling a net are allowed.
- b) Cracks on the braking surface with max. width and depth of 1,5 mm are allowed, as long as they are not exceeding 75% of the braking surface.
- c) Grooves on the braking surface are allowed if they are not deeper than 1,5 mm.
- d) Brake discs with cracks going all the way through the braking surface have to be replaced per axle.

### 2.) Wear Dimension

The brake discs maximum wear dimension is imprinted on the outer diameter. Fig. 2 when the min. TH is reached, discs have to be replaced per axle.

### 3.) Disc Imbalance

A maximum disc imbalance of 0,15 mm is allowed.

Moreover, please observe repair and maintenance instructions of the brake- and vehicle manufacturers.

## Contrôle du disque de frein

### 1.) La surface du disque de frein

Examinez en surface les raymes et les craquelures. La fig 1 montre différents aspects.

- a) Les craquelures fines ressemblant à un filet sont tolérées.
- b) Les craquelures d'une profondeur d'une largeur de max 1,5 mm sont tolérées, si elles ne dépassent pas 75 % de la surface.
- c) Les raymes en surface ne doivent pas excéder 1,5 mm de profondeur.
- d) Si des raymes concentriques sont apparentes en surface du disque, il faut changer des deux disques de l'essieu.

### 2.) Tolérances d'épaisseur du disque

L'épaisseur minimum d'utilisation est mentionnée sur l'extérieur du disque fig. 2. Quand ce minimum est atteint. Il faut procéder au remplacement des deux disques de l'essieu.

### 3.) Voile

Un voile de 0,15 mm maximum est toléré.

De toute façon, veuillez suivre les instructions de maintenance et de réparations des fabricants.



passend für / to fit / correspondant à Bergische Achsen

Bremsscheiben  
Brake discs  
Disques de frein

Artikelnummer Part Number N° de pièce	Form Form Forme	V/H	A	B	C	D	min. TH	kg	OE Nr. Oe - no. Réf. oe.
046.370-00	A	V + H	377	45	159,5	10 x Ø23	37,0	28,0	03.088.34.02.0
046.373-00	A	V + H	377	45	159,5	10 x Ø23	37,0	28,0	03.088.34.04.0
046.374-00	A	V + H	377	45	159,5	8 x Ø23	37,0	28,0	03.088.34.03.0
046.375-00	A	V + H	377	45	159,5	8 x Ø23	37,0	28,0	03.088.34.01.0
046.376-00	A	V + H	377	45	164,5	10 x Ø23	37,0	27,5	03.088.34.07.0
046.377-00	A	V + H	377	45	169,5	10 x Ø23	37,0	29,5	03.088.34.08.0
046.372-00	A	V + H	430	45	159,5	10 x Ø23	37,0	32,5	03.088.35.03.0



passend für / to fit / correspondant à Bergische Achsen

Artikelnummer Part number N° de pièce		Verschleißgrenze min. TH épaisseur minimale	Gewicht (KG) Weight Poids	V / H front / rear avant / arrière	OE - Nr. oe - no. réf. oe.
046.370-00		37,0	28,0	V + H	passend für/to fit/corresp.
					03.088.34.02.0
Artikelnummer Part number N° de pièce	ohne Polradaufnahme without exciter ring seating sans positionneur de la roue dentée	Verschleißgrenze min. TH épaisseur minimale	Gewicht (KG) Weight Poids	V / H front / rear avant / arrière	OE - Nr. oe - no. réf. oe.
046.372-00		37,0	32,5	V + H	passend für/to fit/corresp.
					03.088.35.03.0

046

Aufgeführte Original-Ersatzteilenummern dienen nur zu Vergleichszwecken und dürfen in Rechnungen und Lieferscheinen an die Fahrzeugbesitzer nicht erscheinen. Die von uns gelieferten Produkte sind ausschließlich dem bestimmungsgemäßen Gebrauch zuzuführen. Der Einbau darf nur durch geschultes Personal erfolgen. OE part nos. serve for comparison only and may not appear on invoices and delivery notes to the vehicle owners. The products we supply should only be used as intended and they should only be installed by trained staff. Les numéros d'origine ont seulement pour but la comparaison. Il n'est pas permis de mentionner les numéros d'origine dans les factures et les notes de livraison adressées aux propriétaires des véhicules. Les produits que nous livrons seront exclusivement utilisés pour un emploi conforme. Le montage sera uniquement exécuté par du personnel formé à cet effet.

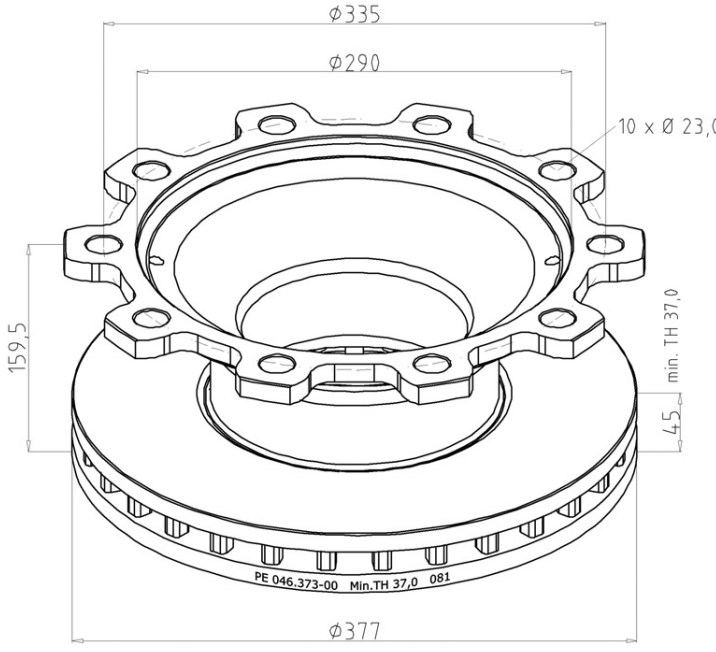
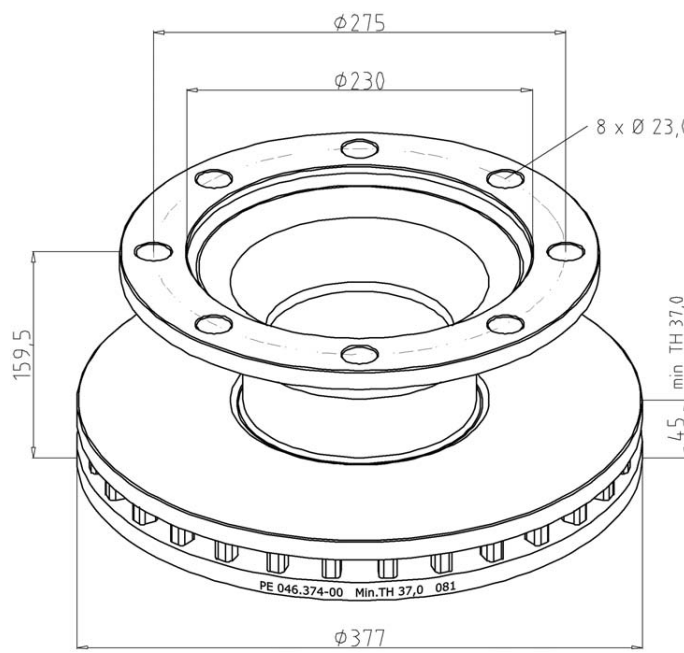

passend für / to fit / correspondant à Bergische Achsen

Artikelnummer Part number N° de pièce	mit Polradaufnahme with exciter ring seating avec positionneur de la roue dentée	Verschleißgrenze min. TH épaisseur minimale	Gewicht (KG) Weight Poids	V / H front / rear avant / arrière	OE - Nr. oe - no. réf. oe.
046.373-00		37,0	28,0	V + H	passend für/to fit/corresp.
					03.088.34.04.0
Artikelnummer Part number N° de pièce	mit Polradaufnahme with exciter ring seating avec positionneur de la roue dentée	Verschleißgrenze min. TH épaisseur minimale	Gewicht (KG) Weight Poids	V / H front / rear avant / arrière	OE - Nr. oe - no. réf. oe.
046.374-00		37,0	28,0	V + H	passend für/to fit/corresp.
					03.088.34.03.0

Aufgeführte Original-Ersatzteilenummern dienen nur zu Vergleichszwecken und dürfen in Rechnungen und Lieferscheinen an die Fahrzeugbesitzer nicht erscheinen. Die von uns gelieferten Produkte sind ausschließlich dem bestimmungsgemäßen Gebrauch zuzuführen. Der Einbau darf nur durch geschultes Personal erfolgen. OE part nos. serve for comparison only and may not appear on invoices and delivery notes to the vehicle owners. The products we supply should only be used as intended and they should only be installed by trained staff. Les numéros d'origine ont seulement pour but la comparaison. Il n'est pas permis de mentionner les numéros d'origine dans les factures et les notes de livraison adressées aux propriétaires des véhicules. Les produits que nous livrons seront exclusivement utilisés pour un emploi conforme. Le montage sera uniquement exécuté par du personnel formé à cet effet.

passend für / to fit / correspondant à Bergische Achsen

Artikelnummer Part number N° de pièce	ohne Polradaufnahme without exciter ring seating sans positionneur de la roue dentée	Verschleißgrenze min. TH épaisseur minimale	Gewicht (KG) Weight Poids	V / H front / rear avant / arrière	OE - Nr. oe - no. réf. oe.
046.375-00		37,0	28,0	V + H	passend für/to fit/corresp.

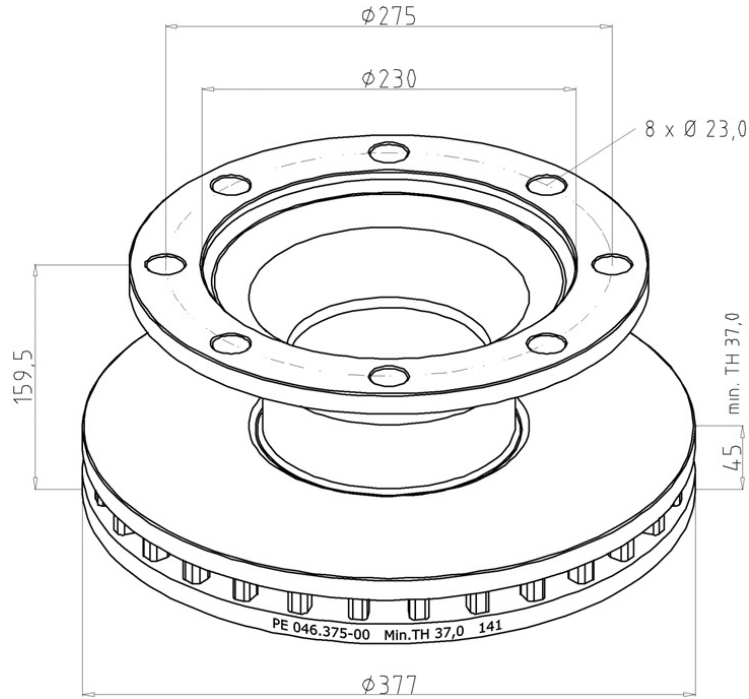

03.088.34.01.0

Artikelnummer Part number N° de pièce		Verschleißgrenze min. TH épaisseur minimale	Gewicht (KG) Weight Poids	V / H front / rear avant / arrière	OE - Nr. oe - no. réf. oe.
046.376-00		37,0	27,5	V + H	passend für/to fit/corresp.

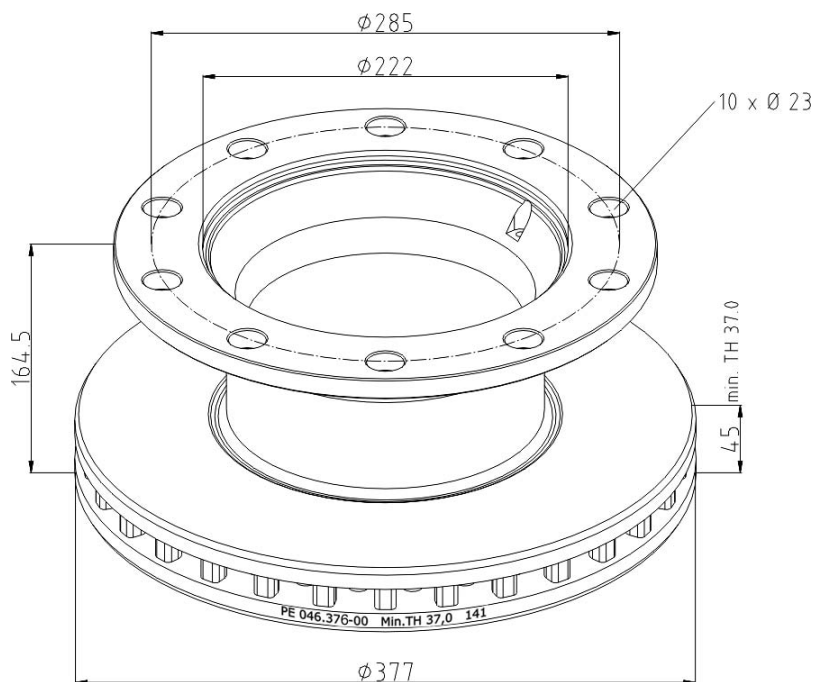

03.088.34.07.0

046



passend für / to fit / correspondant à Bergische Achsen

Artikelnummer Part number N° de pièce		Verschleißgrenze min. TH épaisseur minimale	Gewicht (KG) Weight Poids	V / H front / rear avant / arrière	OE - Nr. oe - no. réf. oe.
046.377-00		37,0	29,5	V + H	passend für/to fit/corresp.

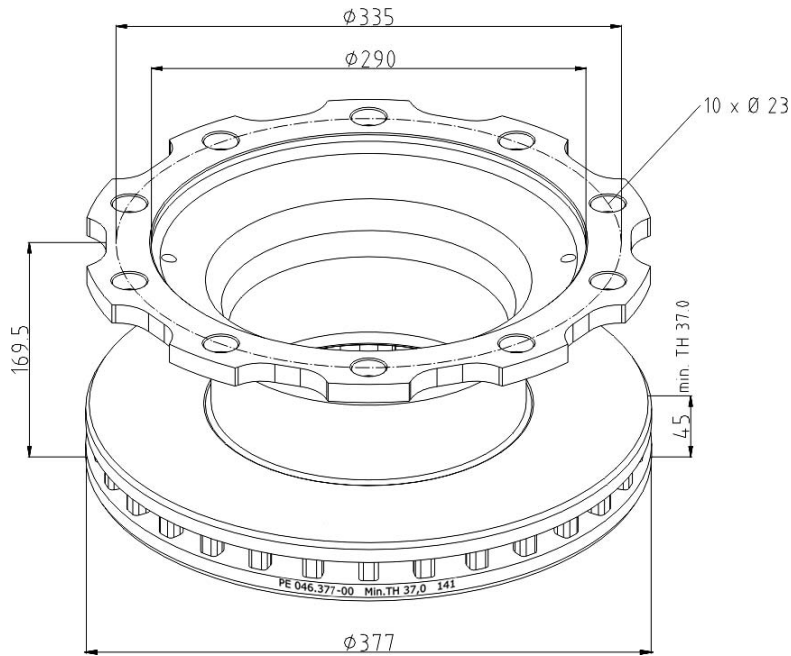

03.088.34.08.0



passend für / to fit / correspondant à Bergische Achsen

Scheibenbremsbeläge  
Disc-brake pads  
Plaquettes de frein à disque

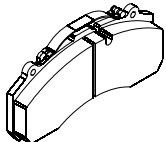
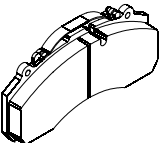
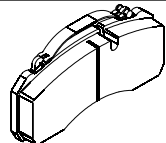
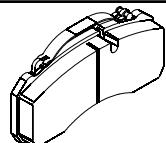
Artikelnummer Part number N° de pièce	Zulassungs Nr. Licence number No. d'autorisation	Abmessung Dimension Dimension	Radbremse Wheel brake Frein de roue	Sensorbohrung Sensor bore Alésage de palpeur	WVA - Nr. WVA - no. réf. oe.
<b>086.300-00</b>	(E1) 90R-01435/056	109 x 247 x 30/9	Knorr SB/SN7		29059 / 29105
OE Nr. Oe - no. Réf. oe.	09.801.06.20.0				
Artikelnummer Part number N° de pièce	Zulassungs Nr. Licence number No. d'autorisation	Abmessung Dimension Dimension	Radbremse Wheel brake Frein de roue	Sensorbohrung Sensor bore Alésage de palpeur	WVA - Nr. WVA - no. réf. oe.
<b>086.300-30</b>	(E1) 90R-01435/057	109 x 247 x 30/9	Knorr SB/SN7	3 mm	29061
OE Nr. Oe - no. Réf. oe.	09.801.06.20.0				
Artikelnummer Part number N° de pièce	Zulassungs Nr. Licence number No. d'autorisation	Abmessung Dimension Dimension	Radbremse Wheel brake Frein de roue	Sensorbohrung Sensor bore Alésage de palpeur	WVA - Nr. WVA - no. réf. oe.
<b>086.300-50</b>	(E1) 90R-01435/055	109 x 247 x 30/9	Knorr SB/SN7	5 mm	29087/29108/29179
OE Nr. Oe - no. Réf. oe.	09.801.06.20.0				
Artikelnummer Part number N° de pièce	Zulassungs Nr. Licence number No. d'autorisation	Abmessung Dimension Dimension	Radbremse Wheel brake Frein de roue	Sensorbohrung Sensor bore Alésage de palpeur	WVA - Nr. WVA - no. réf. oe.
<b>086.306-00</b>	(E8) 90R-01033/007	92 x 210 x 30/9	Knorr SB/SN6		29093 / 29095
OE Nr. Oe - no. Réf. oe.	09.801.06.21.0				
Artikelnummer Part number N° de pièce	Zulassungs Nr. Licence number No. d'autorisation	Abmessung Dimension Dimension	Radbremse Wheel brake Frein de roue	Sensorbohrung Sensor bore Alésage de palpeur	WVA - Nr. WVA - no. réf. oe.
<b>086.306-50</b>	(E8) 90R-01033/007	92 x 210 x 30/9	Knorr SB/SN6	5 mm	29094
OE Nr. Oe - no. Réf. oe.	09.801.06.21.0				

046

Aufgeführte Original-Ersatzteilenummern dienen nur zu Vergleichszwecken und dürfen in Rechnungen und Lieferscheinen an die Fahrzeugbesitzer nicht erscheinen. Die von uns gelieferten Produkte sind ausschließlich dem bestimmungsgemäßen Gebrauch zuzuführen. Der Einbau darf nur durch geschultes Personal erfolgen. OE part nos. serve for comparison only and may not appear on invoices and delivery notes to the vehicle owners. The products we supply should only be used as intended and they should only be installed by trained staff. Les numéros d'origine ont seulement pour but la comparaison. Il n'est pas permis de mentionner les numéros d'origine dans les factures et les notes de livraison adressées aux propriétaires des véhicules. Les produits que nous livrons seront exclusivement utilisés pour un emploi conforme. Le montage sera uniquement exécuté par du personnel formé à cet effet.





Befestigungssatz für skand. Bremstrommeln  
Fastening kit for scand. brake drums  
Jeu de fixation pour tambour de frein

Artikelnummer Part Number N° de pièce	Bezeichnung Description Description		Abmessung Dimension Dimension	OE Nr. OE - no. Réf. oe.
<b>046.690-00</b>	<b>Befestigungssatz</b> Fastening kit Jeu de fixation		<b>bestehend aus:</b> consisting of: se composant de:	<b>09.106.00.00.9</b>
406.670-00	Schraube Screw Vis	(2)	M10 x 30	02.5070.61.00
406.672-00	Ring Ring Anneau	(2)	10 / 18 x 7	03.310.30.10.0
406.673-00	Ring Ring Anneau	(2)	15 / 25 x 14	03.310.30.17.0
406.674-00	Ring Ring Anneau	(2)	15 / 25 x 11	03.310.30.16.0
046.676-00	Gewindestift Threaded pin Goupille filetée	(2)	M14 x 55 / DIN 913	02.5017.27.08
046.679-00	Scheibe, Papier Washer, paper Rondelle, papier	(2)	9,7 / 18 x 2	03.320.90.06.0
070.050-00	U - Scheibe Washer Rondelle	(2)	A10 / DIN 125	



Ersatzteile  
Replacement parts **04x.xxx-xx**  
Pièces de rechange

Original Bergische Achsen Ersatzteile  
Original replacement parts Bergische Achsen **40x.xxx-xx**  
Pièces de rechange d'origine Bergische Achsen

passend für / to fit / correspondant à Bergische Achsen

Gestängesteller - gerade  
Slack adjusters - straight  
Leviers de frein - droit  
SAE 1 1/2" - 10 Spline

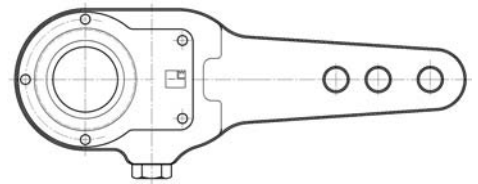

Artikelnummer Part Number N° de pièce	Abmessung Dimension Dimension	Breite Width Largeur	OE Nr. Oe - no. Réf. oe.
046.400-00	120 / 150 / 180 / Ø14	38 mm	05.174.52.34.0
046.401-00	120 / 150 / 180 / Ø14	51 mm	05.174.52.10.0

Gestängesteller - gerade  
Slack adjuster - straight  
Levier de frein - droit  
SAE 1 1/2" - 10 Spline

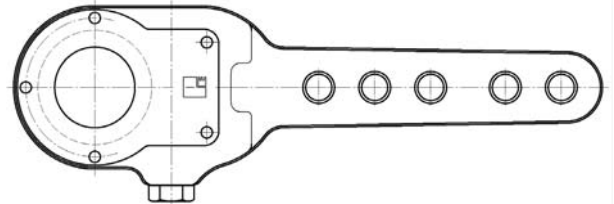

Artikelnummer Part Number N° de pièce	Abmessung Dimension Dimension	OE Nr. Oe - no. Réf. oe.
046.404-00	120 / 150 / 180 / 220 / 250 / Ø14	05.174.52.61.0

046

passend für / to fit / correspondant à Bergische Achsen



Gestängesteller - gerade  
Slack adjusters - straight  
Leviers de frein - droit  
SAE 1 1/2" - 10 Spline

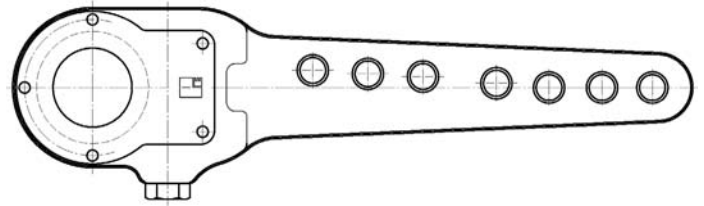

Artikelnummer Part Number N° de pièce	Abmessung Dimension Dimension	OE Nr. Oe - no. Réf. oe.
046.405-00	120 / 150 / 180 / 200 / 230 / 260 / 290 / Ø14	05.174.52.30.0
046.406-00	120 / 150 / 180 / 200 / 230 / 260 / 290 / Ø14	05.174.52.01.0
Breite / Width / Largeur = 51 mm		

Gestängesteller - gerade  
Slack adjuster - straight  
Lever de frein - droit  
SAE 1 1/2" - 10 Spline

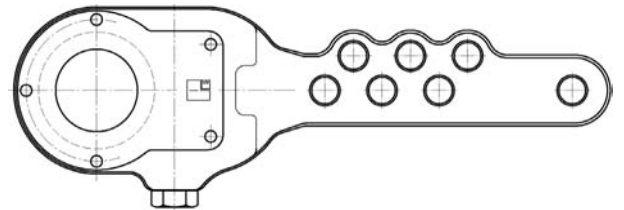

Artikelnummer Part Number N° de pièce	Abmessung Dimension Dimension	OE Nr. Oe - no. Réf. oe.
046.421-00	120 / 135 / 150 / 165 / 180 / 195 / 250 / Ø14	05.174.65.13.0

Gestängesteller - gekröpft  
Slack adjusters - dropped  
Leviers de frein - coudé  
SAE 1 1/2" - 10 Spline

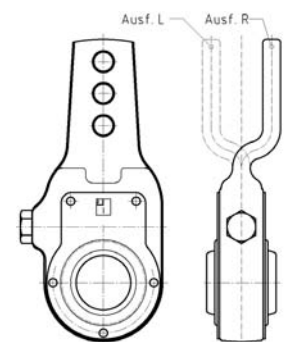

Artikelnummer Part Number N° de pièce	Abmessung Dimension Dimension	Bemerkung Remark Remarque	OE Nr. Oe - no. Réf. oe.
046.419-00	148 / 165 / 182 / Ø14	rechts right / droite	05.174.54.42.0
046.418-00	148 / 165 / 182 / Ø14	links left / gauche	05.174.54.41.0



passend für / to fit / correspondant à Bergische Achsen

Gestängesteller - gekröpft und gebogen

Slack adjusters - dropped and bent

Leviers de frein - coudé

SAE 1 1/2" - 10 Spline

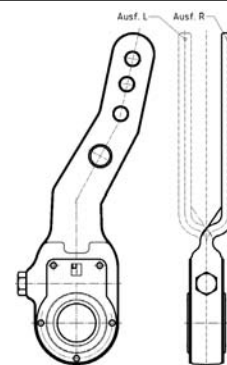

Artikelnummer Part Number N° de pièce	Abmessung Dimension Dimension	Bemerkung Remark Remarque	OE Nr. Oe - no. Réf. oe.
046.409-00	175 / 230 / 260 / 290 / Ø14	rechts right / droite	05.174.58.14.0
046.408-00	175 / 230 / 260 / 290 / Ø14	links left / gauche	05.174.58.13.0

Automatischer Gestängestellersätze

Automatic slack adjuster kits

Jeux de levier de frein automatique

SAE 1 1/2" - 10 Spline

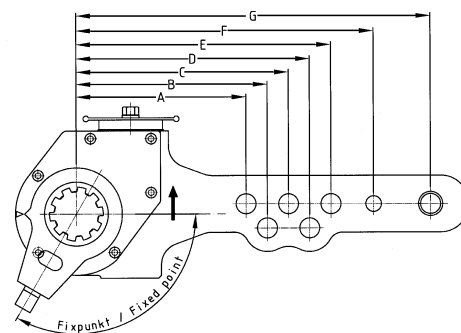

Artikelnummer Part Number N° de pièce	Abmessung Dimension Dimension		OE Nr. OE - no. Réf. oe.
046.781-00	A = 120 - 14Ø B = 135 - 14Ø C = 150 - 14Ø D = 165 - 14Ø E = 180 - 14Ø F = 210 - 11Ø G = 250 - 14Ø	Fixpunkt / Fixed point / Point fixe 120° KBA 60871	05.574.82.43.2
406.782-00	A = 120 - 14Ø B = 135 - 14Ø C = 150 - 14Ø D = 165 - 14Ø E = 180 - 14Ø F = 210 - 11Ø G = 250 - 14Ø	Fixpunkt / Fixed point / Point fixe 180°	05.574.82.44.2

046

passend für / to fit / correspondant à Bergische Achsen



Fixpunkte  
Fixed point  
Point fixe



Artikelnummer Part Number N° de pièce	Abbildung Illustration Illustration	Bemerkung Remark Remarque	OE Nr. OE -no. Réf. oe.
406.390-00	1	rechts / right / droite	03.165.25.15.0
406.391-00	2	links / left / gauche	03.165.25.16.0

Zubehör für Automatik - Gestängesteller  
Accessories for automatic slack adjuster  
Accessoires pour levier de frein automatique



Artikelnummer Part Number N° de pièce	Bezeichnung Description Description	Bemerkung Remark Remarque	OE Nr. OE -no. Réf. oe.
406.716-00	Platte Plate Plateau	für 406.844-00 / 406.845-00 for 406.844-00 / 406.845-00 pour 406.844-00 / 406.845-00	03.285.43.20.0
406.708-00	Kappe Cap Capuchon	36 x 41 x 25	03.211.90.04.0

Automatik - Gestängesteller und Zubehör  
Automatic slack adjuster and accessories  
Lever de frein automatique et accessoires

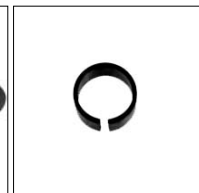

Artikelnummer Part Number N° de pièce	Bezeichnung Description Description	Bemerkung Remark Remarque	OE Nr. OE -no. Réf. oe.
046.725-00	Gestängesteller Slack adjuster Lever de frein	120 / 150 / 180 / 250 / Ø14	05.174.82.21.2
406.704-00	Buchse Bush / Douille	15 x 18 x 10	03.112.00.34.0
406.934-00	Kappe Cap / Capuchon		05.211.90.11.0



Ersatzteile  
Replacement parts 04x.xxx-xx  
Pièces de rechange

Original Bergische Achsen Ersatzteile  
Original replacement parts Bergische Achsen 40x.xxx-xx  
Pièces de rechange d'origine Bergische Achsen

Aufgeführte Original-Ersatzteilenummern dienen nur zu Vergleichszwecken und dürfen in Rechnungen und Lieferscheinen an die Fahrzeugbesitzer nicht erscheinen. Die von uns gelieferten Produkte sind ausschließlich dem bestimmungsgemäßen Gebrauch zuzuführen. Der Einbau darf nur durch geschultes Personal erfolgen. OE part nos. serve for comparison only and may not appear on invoices and delivery notes to the vehicle owners. The products we supply should only be used as intended and they should only be installed by trained staff. Les numéros d'origine ont seulement pour but la comparaison. Il n'est pas permis de mentionner les numéros d'origine dans les factures et les notes de livraison adressées aux propriétaires des véhicules. Les produits que nous livrons seront exclusivement utilisés pour un emploi conforme. Le montage sera uniquement exécuté par du personnel formé à cet effet.



passend für / to fit / correspondant à Bergische Achsen

Grundplatten für Bremszylinder  
 Booster brackets for brake cylinders  
 Supports de cylindre pour cylindre de frein



Artikelnummer Part Number N° de pièce	Abbildung Illustration Illustration	Bemerkung Remark Remarque	OE Nr. OE -no. Réf. oe.
406.752-00	1	H-Serie 10-11 to.	03.182.34.77.0
406.736-00	2	Tieflader Low loader Remorque surbaissée	03.182.34.65.0 (03.182.34.54.0)
406.753-00	3		03.182.34.58.0

Halter für ABS - Sensor  
 Brackets for ABS - Sensor  
 Supports pour ABS - Sensor

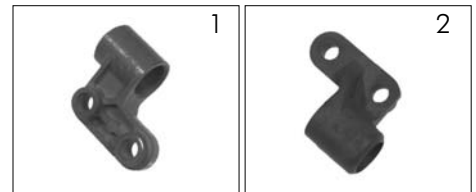

Artikelnummer Part Number N° de pièce	Abbildung Illustration Illustration	OE Nr. OE -no. Réf. oe.
406.319-00	1	03.189.07.58.0 (03.189.07.09.0)
406.320-00	2	03.189.07.59.0 (03.189.07.10.0)

046



Ersatzteile  
 Replacement parts 04x.xxx-xx  
 Pièces de rechange

Original Bergische Achsen Ersatzteile  
 Original replacement parts Bergische Achsen 40x.xxx-xx  
 Pièces de rechange d'origine Bergische Achsen

Aufgeführte Original-Ersatzteilenummern dienen nur zu Vergleichszwecken und dürfen in Rechnungen und Lieferscheinen an die Fahrzeugbesitzer nicht erscheinen. Die von uns gelieferten Produkte sind ausschließlich dem bestimmungsgemäßen Gebrauch zuzuführen. Der Einbau darf nur durch geschultes Personal erfolgen. OE part nos. serve for comparison only and may not appear on invoices and delivery notes to the vehicle owners. The products we supply should only be used as intended and they should only be installed by trained staff. Les numéros d'origine ont seulement pour but la comparaison. Il n'est pas permis de mentionner les numéros d'origine dans les factures et les notes de livraison adressées aux propriétaires des véhicules. Les produits que nous livrons seront exclusivement utilisés pour un emploi conforme. Le montage sera uniquement exécuté par du personnel formé à cet effet.

passend für / to fit / correspondant à Bergische Achsen



Ersatzteile für Spreizhebelbremse  
 Replacement parts for wedge type brake  
 Pièces de rechange pour arbre de levier

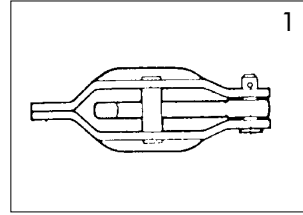

Artikelnummer Part Number N° de pièce	Abbildung Illustration Illustration	Bezeichnung Description Description	Abmessung Dimension Dimension	OE Nr. OE - no. Réf. oe.
406.726-00	1	Spreizschloß Expanding lock Boiter d'expansion	400 x 80 / 120	05.359.07.02.0
406.727-00	2	Hebelwellen - Gruppe Lever shaft assembly Arbre de levier complet	400 x 80 / 120	09.193.04.03.0



Ersatzteile  
 Replacement parts 04x.xxx-xx  
 Pièces de rechange

Original Bergische Achsen Ersatzteile  
 Original replacement parts Bergische Achsen 40x.xxx-xx  
 Pièces de rechange d'origine Bergische Achsen

Aufgeführte Original-Ersatzteilenummern dienen nur zu Vergleichszwecken und dürfen in Rechnungen und Lieferscheinen an die Fahrzeugbesitzer nicht erscheinen. Die von uns gelieferten Produkte sind ausschließlich dem bestimmungsgemäßen Gebrauch zuzuführen. Der Einbau darf nur durch geschultes Personal erfolgen. OE part nos. serve for comparison only and may not appear on invoices and delivery notes to the vehicle owners. The products we supply should only be used as intended and they should only be installed by trained staff. Les numéros d'origine ont seulement pour but la comparaison. Il n'est pas permis de mentionner les numéros d'origine dans les factures et les notes de livraison adressées aux propriétaires des véhicules. Les produits que nous livrons seront exclusivement utilisés pour un emploi conforme. Le montage sera uniquement exécuté par du personnel formé à cet effet.



passend für / to fit / correspondant à Bergische Achsen

Bremsbacken  
Brake shoes  
Machoires de frein

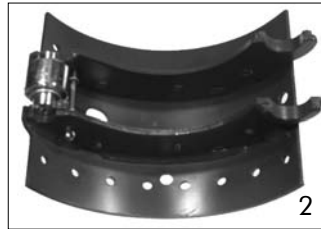

Artikelnummer Part Number N° de pièce	Abbildung Illustration Illustration	Abmessung Dimension Dimension	Bemerkung Remark Remarque	OE Nr. OE - no. Réf. oe.
046.211-00	1	300 x 150	bis 1989	05.091.13.20.0
046.209-00	1	300 x 200	bis 1989	05.091.14.19.0
046.209-50	1	300 x 200	mit PE-Belag with PE brake lining avec garniture de frein PE	05.091.13.20.0
046.210-00	1	300 x 200	mit Belag Beral 19574 QU1517 with brake lining Beral 19574 QU1517 avec garniture de frein Beral 19574 QU1517	05.091.14.17.0
046.392-00	2	300 x 200	ab 1990	05.091.14.46.0
046.392-50	2	300 x 200	mit PE-Belag with PE brake lining avec garniture de frein PE	
046.392-30	2	300 x 200	mit Belag Textar 19574 / T090 with brake lining Textar 19574 / T090 avec garniture de frein Textar 19574 / T090	05.091.14.65.0
046.719-00	3	360 x 200		05.091.19.07.0
046.719-50	3	360 x 200	mit PE-Belag with PE brake lining avec garniture de frein PE	05.091.19.16.0 (05.091.19.06.06)
046.720-00	3	360 x 200	mit Belag Beral 19902 QU1517 with brake lining Beral 19902 QU1517 avec garniture de frein Beral 19902 QU1517	05.091.19.16.0 (05.091.19.06.06)
046.202-00	4	420 x 160		05.091.25.10.1
046.202-10	4	420 x 160	mit Belag Beral 19200 QU1517 with brake lining Beral 19200 QU1517 avec garniture de frein Beral 19200 QU1517	
046.200-00	4	420 x 180		05.091.26.21.0
046.201-00	4	420 x 200		05.091.27.09.0

046





passend für / to fit / correspondant à Bergische Achsen

Bremsbacken  
Brake shoes  
Machaires de frein



Artikelnummer Part Number N° de pièce	Abmessung Dimension Dimension	Bemerkung Remark Remarque	OE Nr. OE - no. Réf. oe.
406.947-00	420 x 160		05.091.25.35.2
046.216-00	420 x 180		05.091.26.64.2
046.216-20	420 x 180	mit Belag Beral 19200 QU1517 with brake lining Beral 19200 QU1517 avec garniture de frein Beral 19200 QU1517	05.091.26.90.0
046.216-30	420 x 180	mit Belag Textar 19032 / T090 with brake lining Textar 19032 / T090 avec garniture de frein Textar 19032 / T090	
046.216-50	420 x 180	mit PE-Belag with PE brake lining avec garniture de frein PE	05.091.26.90.0



Ersatzteile  
Replacement parts 04x.xxx-xx  
Pièces de rechange

Original Bergische Achsen Ersatzteile  
Original replacement parts Bergische Achsen 40x.xxx-xx  
Pièces de rechange d'origine Bergische Achsen

Aufgeführte Original-Ersatzteilenummern dienen nur zu Vergleichszwecken und dürfen in Rechnungen und Lieferscheinen an die Fahrzeugbesitzer nicht erscheinen. Die von uns gelieferten Produkte sind ausschließlich dem bestimmungsgemäßen Gebrauch zuzuführen. Der Einbau darf nur durch geschultes Personal erfolgen. OE part nos. serve for comparison only and may not appear on invoices and delivery notes to the vehicle owners. The products we supply should only be used as intended and they should only be installed by trained staff. Les numéros d'origine ont seulement pour but la comparaison. Il n'est pas permis de mentionner les numéros d'origine dans les factures et les notes de livraison adressées aux propriétaires des véhicules. Les produits que nous livrons seront exclusivement utilisés pour un emploi conforme. Le montage sera uniquement exécuté par du personnel formé à cet effet.

passend für / to fit / correspondant à Bergische Achsen

Bremsbacken  
Brake shoes  
Machoires de frein



Artikelnummer Part Number N° de pièce	Abmessung Dimension Dimension	Bemerkung Remark Remarque	OE Nr. OE - no. Réf. oe.
046.217-00	420 x 200		05.091.27.54.2
046.217-20	420 x 200	mit Belag Beral 19094 QU1517 with brake lining Beral 19094 QU1517 avec garniture de frein Beral 19094 QU1517	05.091.27.75.0
046.217-30	420 x 200	mit Belag Textar 19032 / T090 with brake lining Textar 19032 / T090 avec garniture de frein Textar 19032 / T090	
046.217-50	420 x 200	mit PE-Belag with PE brake lining avec garniture de frein PE	
046.218-00	420 x 220		05.091.28.11.2

Rep. - Satz Bremsbackenrolle (Schnellmontage)  
Brake shoe roller repair kit (quick fit)  
Jeu de réparation des goujons (montage rapide)



Artikelnummer Part Number N° de pièce	Bezeichnung Description Description	Abmessung Dimension Dimension
<b>046.175-10</b>	Rep.-Satz Bremsbackenrolle Brake shoe roller repair kit Jeu de reparation des goujons	bestehend aus: consisting of: se composant de:
	Rolle (1) Anchor pin Axe de point fixe	26 x 45 x 33,5
	Rollenbolzen (1) Pin Goujon	26 x 59

Im Reparaturfall darf aus patentrechtlichen Gründen (DE 44 07 401 C2 der BPW) ausschließlich der Rep.-Satz 046.175-10 verwendet werden.  
For repairs repair kit 046.175-10 has to be used exclusively due to patent reasons.  
(BPW / DE 44 07 401 C2)  
En raisons de la législation sur les brevets de la BPW (DE 44 07 401 C2) en cas d'une réparation on doit seulement utiliser le jeu de réparation 046.175-10 exclusif.

046





## Bremsbelagnieten

Rivets

Rivets

DIN 7338



Artikelnummer Part Number N° de pièce	Abbildung Illustration Illustration	Abmessung Dimension Dimension	Bemerkung Remark Remarque	OE Nr. OE - no. Réf. oe.
046.746-00	1	B8 x 15	Stahl / Steel / Acier	02.5805.80.35
046.190-00	1	B8 x 15	Kupfer / Copper/ Cuivre	
046.191-20	1	B8 x 18	Stahl / Steel / Acier	
046.191-00	1	B8 x 18	Kupfer / Copper/ Cuivre	02.5805.82.35
046.192-60	1	B8 x 20	Stahl / Steel / Acier	
046.192-00	1	B8 x 20	Kupfer / Copper/ Cuivre	02.5805.84.35
046.190-10	2	C8 x 15	Stahl / Steel / Acier	02.5805.81.35
046.191-10	2	C8 x 18	Kupfer / Copper/ Cuivre	02.5805.83.35
046.192-20	2	C8 x 22	Kupfer / Copper/ Cuivre	



passend für / to fit / correspondant à Bergische Achsen

Bremsbeläge / KBA 60873  
 Brake linings / KBA 60873  
 Garnitures de frein / KBA 60873



Artikelnummer Part Number N° de pièce	WVA-Nr. WVA-No. WVA-No.	Stärke Thickness Epaisseur	Rep.Stufe Repair Step Cote	Menge Pieces Pièces	Bremsen Ø Brake Ø Frein Ø
086.132-00	19574	17,50	N	8	Ø300 x 200
086.132-10	19574	18,50	1	8	
086.132-20	19574	19,50	2	8	
086.103-00	19032	17,50	N	8	Ø420 x 180
086.103-10	19032	18,80	1	8	
086.103-20	19032	19,80	2	8	
086.104-00	19094	17,50	N	8	Ø420 x 200
086.104-10	19094	18,80	1	8	
086.104-20	19094	19,80	2	8	
086.111-00	19591	17,50	N	8	Ø420 x 220
086.111-10	19591	18,80	1	8	
086.111-20	19591	19,80	2	8	



Abdeckblech - Sätze  
Dust cover assemblies  
Jeux de tôle de fermeture



Artikelnummer Part Number N° de pièce	Achsausführung Axle type Type d'essieu	Bremse Brake Frein	OE Nr. OE - no. Réf. oe.
046.473-00	NR 127 ○ 1990 - 1995	SN 3020	99.00.000.0.84
046.331-00	KH 120 □ KH / KM 120 □	SN 3616 SN 3620	99.00.000.0.83
406.856-00	KR 127 ○	SN 3620	99.00.000.0.81
406.650-00	EH 6000 / EHB 7350 / EH 8000	SN 4218	99.00.000.0.02
046.475-00	H 8000 - 9000 / 120 □ 16°	SN 4218	99.00.000.0.93
046.651-00	EH 6000 / EHB 7350 / EH 8000	SN 4218-1	99.00.000.0.42
046.653-00	EHZD 7350 / EH 8000	SN 4218-1 SN 4220-1	99.00.000.0.47
046.474-00	H 8000 - 9000 / 120 □ 16°	SN 4218-2	99.00.000.0.88
046.648-00	H 8000 - 9000 / 120 □ 30°	SN 4218 -2	99.00.000.0.71
046.652-00	EHZD 7350 / EH 8000	SN 4218 SN 4220	99.00.000.0.03



Ersatzteile  
Replacement parts 04x.xxx-xx  
Pièces de rechange

Original Bergische Achsen Ersatzteile  
Original replacement parts Bergische Achsen 40x.xxx-xx  
Pièces de rechange d'origine Bergische Achsen



passend für / to fit / correspondant à Bergische Achsen

Abdeckblech - Sätze  
Dust cover assemblies  
Jeux de tôle de fermeture



Artikelnummer Part Number N° de pièce	Achsführung Axle type Type d'essieu	Bremse Brake Frein	OE Nr. OE - no. Réf. oe.
046.413-00	H 8000 - 9000 / 150 □ 25°	SN 4218 SN 4220	99.00.000.0.98
046.476-00	120 □ 16°	SN 4220	99.00.000.0.97
046.654-00	EH 10000 - 13000-1	SN 4220	99.00.000.0.04
046.655-00	EH 10000 - 13000-1	SN 4220-1	99.00.000.0.40
406.647-00	EH 8000 / ER 10000 ○	SN 4220-1	99.00.000.0.50
046.649-00	H 10000 - 12000 / 150 □ 25°	SN 4220-2	99.00.000.0.73
046.855-00	H 8000 - 9000 / 120 □ 30°	SN 4220-2	99.00.000.0.75
406.835-00	H 10000 - 12000 / 150 □	SN 4222-2	99.00.000.0.76
406.658-00	Scandinavien 120		99.00.000.0.15

046



Ersatzteile  
Replacement parts 04x.xxx-xx  
Pièces de rechange

Original Bergische Achsen Ersatzteile  
Original replacement parts Bergische Achsen 40x.xxx-xx  
Pièces de rechange d'origine Bergische Achsen

Aufgeführte Original-Ersatzteilenummern dienen nur zu Vergleichszwecken und dürfen in Rechnungen und Lieferscheinen an die Fahrzeugbesitzer nicht erscheinen. Die von uns gelieferten Produkte sind ausschließlich dem bestimmungsgemäßen Gebrauch zuzuführen. Der Einbau darf nur durch geschultes Personal erfolgen. OE part nos. serve for comparison only and may not appear on invoices and delivery notes to the vehicle owners. The products we supply should only be used as intended and they should only be installed by trained staff. Les numéros d'origine ont seulement pour but la comparaison. Il n'est pas permis de mentionner les numéros d'origine dans les factures et les notes de livraison adressées aux propriétaires des véhicules. Les produits que nous livrons seront exclusivement utilisés pour un emploi conforme. Le montage sera uniquement exécuté par du personnel formé à cet effet.

passend für / to fit / correspondant à Bergische Achsen



Abdeckbleche  
Dust covers  
Tôles de fermeture

Artikelnummer Part Number N° de pièce	Achsausführung Axle type Type d'essieu	Bemerkung Remark Remarque	Bremse Brake Frein	OE Nr. OE - no. Réf. oe.
406.763-00	H 120 □	links oben left - top / gauche - dessus	SN 4218-2	03.010.98.45.1
406.764-00	H 120 □	links unten left - bottom / gauche - dessous	SN 4218-2	03.010.98.08.0
406.664-00	EH / ER 150 / 120 □ 127 Ø Scand.	links oben left - top / gauche - dessus	SN 4218/4220/4222	03.010.97.64.0
406.760-00	H 150 □	links oben left - top / gauche - dessus	SN 4220-2	03.010.98.47.1
406.902-00	H 150 □	links unten left - bottom / gauche - dessous	SN 4220-2	03.010.97.94.0
406.765-00	H 150 □	rechts oben right - top / droite - dessus	SN 4220-2	03.010.98.48.1
406.766-00	H 150 □	rechts unten right - bottom / droite - dessous	SN 4220-2	03.010.97.95.0
406.396-00	NR 1982 - 89	links oben left - top / gauche - dessus	SN 3020-1	03.010.96.33.0
406.827-00	NR 1982 - 89	links unten left - bottom / gauche - dessous	SN 3020-1	03.010.96.20.0
406.395-00	NR 1982 - 89	rechts oben right - top / droite - dessus	SN 3020-1	03.010.96.32.0
406.828-00	NR 1982 - 89	rechts unten right - bottom / droite - dessous	SN 3020-1	
406.668-00	EH / ER 120 □ Ø 127 mm	links oben / rechts unten left - top / right - bottom gauche - dessus / droite - dessous	SN 4212/4216/4218	03.010.97.48.0
406.669-00	EH / ER 120 □ Ø 127 mm	links unten / rechts oben left - bottom / right - top gauche - dessous / droite - dessus	SN 4212/4216/4218	03.010.97.49.0
046.661-00	EH 120 □ Ø 127 mm	links oben / rechts unten left - top / right - bottom gauche - dessus / droite - dessous	SN 4220	03.010.97.23.0
046.660-00	EH 120 □ Ø 127 mm	links unten / rechts oben left - bottom / right - top gauche - dessous / droite - dessus	SN 4220	03.010.97.22.0
046.662-00	EH 150 □	links oben / rechts unten left - top / right - bottom gauche - dessus / droite - dessous	SN 4220	03.010.97.46.0
046.663-00	EH 150 □	links unten / rechts oben left - bottom / right - top gauche - dessous / droite - dessus	SN 4220	03.010.97.47.0



Ersatzteile  
Replacement parts 04x.xxx-xx  
Pièces de rechange

Original Bergische Achsen Ersatzteile  
Original replacement parts Bergische Achsen 40x.xxx-xx  
Pièces de rechange d'origine Bergische Achsen

Aufgeführte Original-Ersatzteilenummern dienen nur zu Vergleichszwecken und dürfen in Rechnungen und Lieferscheinen an die Fahrzeugbesitzer nicht erscheinen. Die von uns gelieferten Produkte sind ausschließlich dem bestimmungsgemäßen Gebrauch zuzuführen. Der Einbau darf nur durch geschultes Personal erfolgen. OE part nos. serve for comparison only and may not appear on invoices and delivery notes to the vehicle owners. The products we supply should only be used as intended and they should only be installed by trained staff. Les numéros d'origine ont seulement pour but la comparaison. Il n'est pas permis de mentionner les numéros d'origine dans les factures et les notes de livraison adressées aux propriétaires des véhicules. Les produits que nous livrons seront exclusivement utilisés pour un emploi conforme. Le montage sera uniquement exécuté par du personnel formé à cet effet.



passend für / to fit / correspondant à Bergische Achsen

Abdeckbleche - Zubehör  
Dust cover accessories  
Accessoires tôle de fermeture

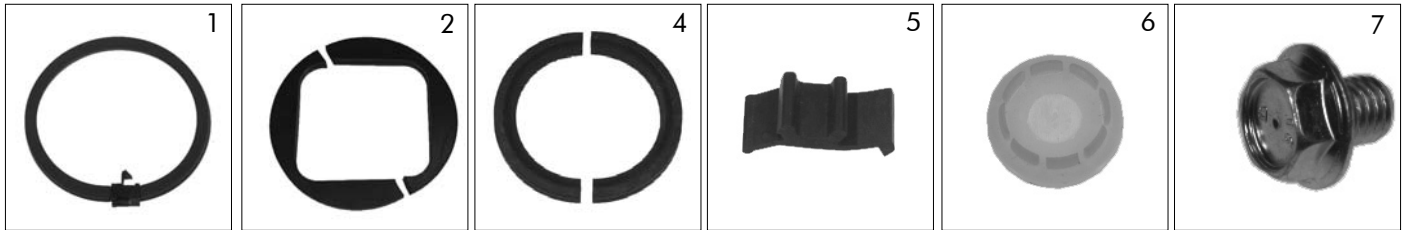

Artikelnummer Part Number N° de pièce	Abbildung Illustration Illustration	Bezeichnung Description Description	Abmessung Dimension Dimension	OE Nr. OE - no. Réf. oe.
406.448-00	1	Dichtung Seal Joint	6 x 8 x 450	05.121.30.07.0
406.875-00	1	Dichtung Seal Joint	8 x 8 x 340	05.121.30.06.0
406.494-00	1	Dichtung Seal Joint	8 x 8 x 370	05.121.30.05.0
046.680-00	2	Dichtung Seal Joint		03.121.48.03.0
046.681-00	2	Dichtung Seal Joint		03.121.49.02.0
406.967-00	4	Dichtung Seal Joint	64 x 95 x 9	03.120.45.13.0
406.684-00	5	Stopfen Plug Bouchon		03.379.00.23.0
406.683-00	6	Stopfen Plug Bouchon		03.379.00.17.0
406.671-00	7	Schrauben Screw Vis	M10 x 12	02.5071.22.00 (02.5070.60.02)
406.670-00	7	Schrauben Screw Vis	M10 x 30	02.5070.61.00

046



Ersatzteile  
Replacement parts 04x.xxx-xx  
Pièces de rechange

Original Bergische Achsen Ersatzteile  
Original replacement parts Bergische Achsen 40x.xxx-xx  
Pièces de rechange d'origine Bergische Achsen

Aufgeführte Original-Ersatzteilenummern dienen nur zu Vergleichszwecken und dürfen in Rechnungen und Lieferscheinen an die Fahrzeugbesitzer nicht erscheinen. Die von uns gelieferten Produkte sind ausschließlich dem bestimmungsgemäßen Gebrauch zuzuführen. Der Einbau darf nur durch geschultes Personal erfolgen. OE part nos. serve for comparison only and may not appear on invoices and delivery notes to the vehicle owners. The products we supply should only be used as intended and they should only be installed by trained staff. Les numéros d'origine ont seulement pour but la comparaison. Il n'est pas permis de mentionner les numéros d'origine dans les factures et les notes de livraison adressées aux propriétaires des véhicules. Les produits que nous livrons seront exclusivement utilisés pour un emploi conforme. Le montage sera uniquement exécuté par du personnel formé à cet effet.





passend für / to fit / correspondant à Bergische Achsen

INHALT - RADBOLZEN UND ZUBEHÖR  
INDEX - WHEEL BOLTS AND ACCESSORIES  
INDEX - GOUJONS DE ROUE ET ACCESSOIRES

Seite

D

002 - 003	Radbolzen
004 - 005	Zusammenbau-Radmuttern / Gegenmuttern
006	Flachbundmuttern / Radmuttern
007	Limesringe / Zentrierringe / Kegelfederringe
008	Kerbstifte / Zentrierbüchsen
009 - 010	Radbolzensätze / Radmutternsätze
011 - 013	Radzierblenden und Zubehör

Page

GB

002 - 003	Wheel bolts
004 - 005	Assembly nuts / Lock nuts
006	Flat collar nuts / Wheel nuts
007	Spring washers / Rings
008	Splined pins / Centre bushes
009 - 010	Wheel bolt kits / Wheel nut kits
011 - 013	Wheel trims and accessories

Page

F

002 - 003	Goujons de roue
004 - 005	Ecrous d'assemblage / Contre-écrou cannelé
006	Ecrou à collet plat / Ecrous de roue
007	Rondelle à ressort / Anneaux / Rondelle à ressort conique
008	Goupilles cannelées / Douilles de centrage
009 - 010	Jeux de réparation pour goujons de roue / Jeux de réparation pour écrou de roue
011 - 013	Enjoliveurs de roue et accessoires

047

047

Soweit Sie oder Ihre Kunden gleichwohl Montageanleitungen benötigen, fragen Sie uns vor der Bestellung. Montageanleitungen liegen nicht in allen Fällen bei. Please ask us for any assembly instructions you or your customers may need before ordering. Assembly instructions are not always included. Si vous ou vos clients avez néanmoins besoin des instructions de montage, demandez-nous les avant la commande. Les instructions de montage ne sont pas jointes automatiquement.

passend für / to fit / correspondant à Bergische Achsen

Radbolzen ( 10.9 )  
Wheel bolts  
Goujons de roue

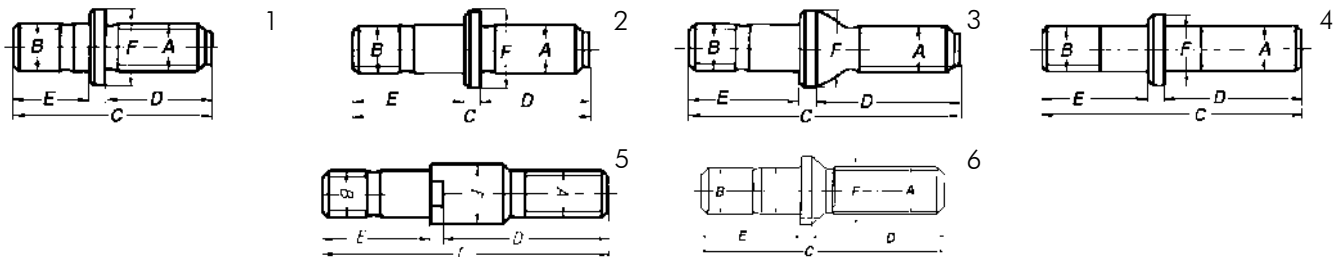

Artikelnummer Part Number N° de pièce	Abbildung Illustration Illustration	A	B	C	D	E	F	Nm*	*	OE Nr. Oe - no. Réf. oe.
047.000-00	1	20 x 1,5	20 x 1,5	77	40	33	30	350	E	03.296.22.02.0
047.034-00	1	22 x 2,0	22 x 2,0	82	44	33	32	430	E	03.296.23.02.0
047.002-00	2	20 x 1,5	20 x 1,5	88	40	44	30	350	EB	03.296.22.04.0
047.024-00	2	22 x 2,0	22 x 2,0	100	49	46	32	430	EB	03.296.23.05.0
047.008-00	3	20 x 1,5	20 x 1,5	95	45	44	30	350	DB	03.296.12.04.0
407.010-00	3	20 x 1,5	20 x 1,5	106	53	47	30	350	DB	03.296.12.05.0
047.016-00	3	22 x 1,5	20 x 1,5	106	56	44	30	450	DB	03.296.13.07.0
407.022-00	3	22 x 1,5	22 x 1,5	111	57	49	32	450	DB	03.296.13.06.0
047.026-00	3	22 x 2,0	22 x 2,0	111	57	49	32	430	DB	03.296.13.09.0
047.032-00	3	22 x 2,0	22 x 2,0	113	63	46	32	430	DB	03.296.13.11.0
047.036-00	3	22 x 2,0	20 x 1,5	113	56	51	30	430	DB	
047.054-00	3	22 x 2,0	22 x 2,0	128	77	46	32	430	DB	03.296.13.17.0
047.045-00	4	22 x 1,5	22 x 2,0	96	45	46	32	650	EBM	03.296.23.15.0
047.039-00	4	22 x 1,5	22 x 2,0	112	59	46	32	650	DBM	03.296.23.17.0
407.030-00	5	3/4"x16	20 x 1,5	110	60	44	25,5		Volvo	03.296.56.05.0
047.064-00	6	7/8"11BSF	22 x 2,0	112	61	46	32	430	DB	03.296.17.23.0
links/left/gauche										
047.062-00	6	7/8"11BSF	22 x 2,0	112	61	46	32	430	DB	03.296.17.24.0
rechts/right/droite										
047.070-00	22 x 1,5 x 90									03.296.33.14.1



Ersatzteile  
Replacement parts 04x.xxx-xx  
Pièces de rechange

Original Bergische Achsen Ersatzteile  
Original replacement parts Bergische Achsen 40x.xxx-xx  
Pièces de rechange d'origine Bergische Achsen

Aufgeführte Original-Ersatzteilenummern dienen nur zu Vergleichszwecken und dürfen in Rechnungen und Lieferscheinen an die Fahrzeugbesitzer nicht erscheinen. Die von uns gelieferten Produkte sind ausschließlich dem bestimmungsgemäßen Gebrauch zuzuführen. Der Einbau darf nur durch geschultes Personal erfolgen. OE part nos. serve for comparison only and may not appear on invoices and delivery notes to the vehicle owners. The products we supply should only be used as intended and they should only be installed by trained staff. Les numéros d'origine ont seulement pour but la comparaison. Il n'est pas permis de mentionner les numéros d'origine dans les factures et les notes de livraison adressées aux propriétaires des véhicules. Les produits que nous livrons seront exclusivement utilisés pour un emploi conforme. Le montage sera uniquement exécuté par du personnel formé à cet effet.



passend für / to fit / correspondant à Bergische Achsen

Radbolzen Informationen  
Wheel bolt information  
Informations des goujons de roue

E =	Einzelbereifung Single wheel Pneus simples
EB =	Einzelbereifung mit Bremstrommelbefestigung Single wheel with brake drum fixing Pneus simples avec fixation du tambour de frein
EBM =	Einzelbereifung mit Bremstrommelbefestigung und Mittenzentrierung Single wheel with brake drum fixing and hub centered disc wheels Pneus simples avec fixation du tambour de frein et centrage central
DB =	Doppelbereifung mit Bremstrommelbefestigung Twin wheel with brake drum fixing Pneus jumelés avec fixation du tambour de frein
DBM =	Doppelbereifung mit Bremstrommelbefestigung und Mittenzentrierung Twin wheel with brake drum fixing and hub centered disc wheels Pneus jumelés avec fixation du tambour de frein et centrage central
Nm =	empfohlene Anziehdrehmomente recommended tightening torque Couple de serrage recommandé



passend für / to fit / correspondant à Bergische Achsen



## Zusammenbau-Radmuttern - Güte 10

Assembly nuts - Class 10

Ecrous d'assemblage - Qualité 10

DIN 74361 H

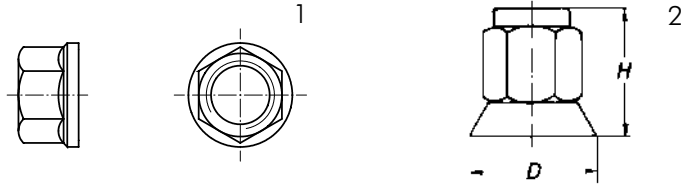

Artikelnummer Part Number N° de pièce	d	D	H	SW	Abbildung Illustration Illustration	OE Nr. Oe - no. Réf. oe.
047.122-00	M22 x 1,5	46	27	32	1	02.5219.22.10
047.100-00	M22 x 1,5	46	30	32	1	02.5219.23.10
047.129-00	M22 x 1,5	46	27	32	1	02.5219.27.10
047.101-00	M22 x 1,5	46	51	33	2	05.260.24.01.0
047.130-00*	M22 x 1,5	46	51	33	2	05.260.54.19.0

\* dacrometisiert / dachromated / dacrométisé

## Zusammenbau-Radmuttern, mit Zentrierhülse

Assembly nuts, with center sleeve

Ecrous d'assemblage, manchon de centrage

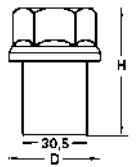

Artikelnummer Part Number N° de pièce	d	D	H	SW	Güte Class Qualité	OE Nr. Oe - no. Réf. oe.
047.127-00	M22 x 1,5	53	27/39	32	10	02.5219.33.10
047.128-00	M22 x 1,5	53	27/62	32	10	02.5219.34.10



Ersatzteile

Replacement parts 04x.xxx-xx

Pièces de rechange

Original Bergische Achsen Ersatzteile

Original replacement parts Bergische Achsen 40x.xxx-xx

Pièces de rechange d'origine Bergische Achsen

Aufgeführte Original-Ersatzteilenummern dienen nur zu Vergleichszwecken und dürfen in Rechnungen und Lieferscheinen an die Fahrzeugbesitzer nicht erscheinen. Die von uns gelieferten Produkte sind ausschließlich dem bestimmungsgemäßen Gebrauch zuzuführen. Der Einbau darf nur durch geschultes Personal erfolgen. OE part nos. serve for comparison only and may not appear on invoices and delivery notes to the vehicle owners. The products we supply should only be used as intended and they should only be installed by trained staff. Les numéros d'origine ont seulement pour but la comparaison. Il n'est pas permis de mentionner les numéros d'origine dans les factures et les notes de livraison adressées aux propriétaires des véhicules. Les produits que nous livrons seront exclusivement utilisés pour un emploi conforme. Le montage sera uniquement exécuté par du personnel formé à cet effet.



passend für / to fit / correspondant à Bergische Achsen

Zusammenbau - Radmutter - Güte 10  
 Assembly nut - Class 10  
 Ecrou d'assemblage - Qualité 10

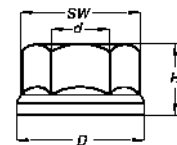

Artikelnummer Part Number N° de pièce	d	Teller Ø Disk Ø Disque Ø	Höhe Height Hauteur	Schlüsselweite Across flat (AF) Cote sur plats (SW)	OE Nr. Oe - no. Réf. oe.
dacrometisiert, für Stahl- und Aluminium - Räder dachromated, for Steel- and alu wheels dacrométisé, pour roues en acier et alu					
047.069-00	M22 x 1,5	46	26	32	05.260.54.10.0

Gegenmuttern gekörnt - Güte 10  
 Lock nuts self locking - Class 10  
 Contre-écrous cannelé - Qualité 10

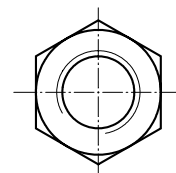
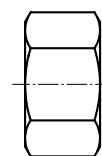

Artikelnummer Part Number N° de pièce	d	Höhe Height Hauteur	Schlüsselweite (SW) Across flat / AF Cote sur plats	OE Nr. OE - no. Réf. oe.
047.119-00	M20 x 1,5	16	30	03.260.03.05.0
047.120-00	M22 x 1,5	18	32	03.260.04.10.0
047.121-00	M22 x 2,0	17	32	03.260.04.06.0

047



Ersatzteile  
 Replacement parts 04x.xxx-xx  
 Pièces de rechange

Original Bergische Achsen Ersatzteile  
 Original replacement parts Bergische Achsen 40x.xxx-xx  
 Pièces de rechange d'origine Bergische Achsen

Aufgeführte Original-Ersatzteilenummern dienen nur zu Vergleichszwecken und dürfen in Rechnungen und Lieferscheinen an die Fahrzeugbesitzer nicht erscheinen. Die von uns gelieferten Produkte sind ausschließlich dem bestimmungsgemäßen Gebrauch zuzuführen. Der Einbau darf nur durch geschultes Personal erfolgen. OE part nos. serve for comparison only and may not appear on invoices and delivery notes to the vehicle owners. The products we supply should only be used as intended and they should only be installed by trained staff. Les numéros d'origine ont seulement pour but la comparaison. Il n'est pas permis de mentionner les numéros d'origine dans les factures et les notes de livraison adressées aux propriétaires des véhicules. Les produits que nous livrons seront exclusivement utilisés pour un emploi conforme. Le montage sera uniquement exécuté par du personnel formé à cet effet.

passend für / to fit / correspondant à Bergische Achsen

Flachbundmuttern - Klasse 10  
 Flat collar nuts - Quality grade 10  
 Ecrous à collet plat- Qualité 10



DIN 74361 B

Artikelnummer Part Number N° de pièce	d	D	Höhe Height Hauteur	Schlüsselweite Across flat (AF) Cote sur plats (SW)	OE Nr. Oe - no. Réf. oe.
047.721-00	M18 x 1,5	29	18	24	02.5213.12.10
047.112-00	M20 x 1,5	34	20	27	02.5213.14.10
047.113-00	M22 x 1,5	36	22	30	02.5213.16.10

Radmuttern  
 Wheel nuts  
 Ecrous de roue

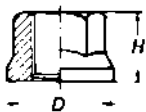

1

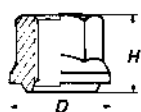

2



3

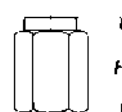

4



5

Artikelnummer Part Number N° de pièce	Abbildung Illustration Illustration	d	D	Höhe Height Hauteur	SW	Güte Class Qualité	OE Nr. Oe - no. Réf. oe.
047.104-00	1	M22 x 2,0	44	31	32	10	02.5270.73.00
047.105-00	2	M22 x 1,5	44	36	32		02.5270.77.10
047.103-00	2	M22 x 2,0	44	35	32		02.5270.72.00
047.106-00	3	M22 x 1,5		25	32		03.260.04.12.0
047.123-00	3	M22 x 2,0		25	32		03.260.04.01.0
047.124-00	3	M22 x 2,0		30	32		03.260.04.02.0
047.125-00	4	M22 x 2,0		48	33	Scania	02.5270.77.10
047.066-00	5	7/8" rechts / right / droite		25	33	10	03.260.04.04.0
047.067-00	5	7/8" links / left / gauche		25	33	10	03.260.04.03.0



Ersatzteile  
 Replacement parts 04x.xxx-xx  
 Pièces de rechange

Original Bergische Achsen Ersatzteile  
 Original replacement parts Bergische Achsen 40x.xxx-xx  
 Pièces de rechange d'origine Bergische Achsen

Aufgeführte Original-Ersatzteilenummern dienen nur zu Vergleichszwecken und dürfen in Rechnungen und Lieferscheinen an die Fahrzeugbesitzer nicht erscheinen. Die von uns gelieferten Produkte sind ausschließlich dem bestimmungsgemäßen Gebrauch zuzuführen. Der Einbau darf nur durch geschultes Personal erfolgen. OE part nos. serve for comparison only and may not appear on invoices and delivery notes to the vehicle owners. The products we supply should only be used as intended and they should only be installed by trained staff. Les numéros d'origine ont seulement pour but la comparaison. Il n'est pas permis de mentionner les numéros d'origine dans les factures et les notes de livraison adressées aux propriétaires des véhicules. Les produits que nous livrons seront exclusivement utilisés pour un emploi conforme. Le montage sera uniquement exécuté par du personnel formé à cet effet.



passend für / to fit / correspondant à Bergische Achsen

Limesringe  
Spring washers  
Rondelles

DIN 74361 C

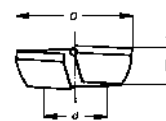

Artikelnummer Part Number N° de pièce	d	D	Höhe Height Hauteur	OE Nr. OE - no. Réf. oe.
047.722-00	18,5	29	8	02.5615.18.90
047.114-00	20,5	34	8	02.5615.20.90
047.115-00	22,5	34	8	02.5615.22.90

Zentrierringe  
Rings  
Anneaux

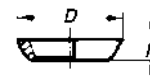

Artikelnummer Part Number N° de pièce	d	D	Höhe Height Hauteur	OE Nr. OE - no. Réf. oe.
047.111-00	22,5	32	5,5	03.310.10.13.0
047.111-10*	22,5	32	5,5	

\*dacrometisiert / dachromated / dacrométisé

Kegelfederring  
Spring washer, conus  
Rondelle à ressort conique

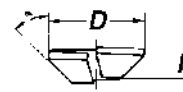

Artikelnummer Part Number N° de pièce	d	D	Höhe Height Hauteur	OE Nr. OE - no. Réf. oe.
047.116-00	22,5	34	9,5	03.143.00.02.0

047



passend für / to fit / correspondant à Bergische Achsen



Kerbstifte  
Splined pins  
Goupilles cannelées

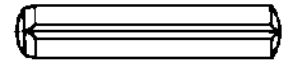

DIN 1473

Artikelnummer Part Number N° de pièce	Abmessung Dimension Dimension	OE Nr. OE - no. Réf. oe.
047.117-00	5 x 20	02.6010.25.60
047.118-00	6 x 20	02.6010.35.60

Zentrierbüchsen  
Centre bushes  
Douilles de centrage



Artikelnummer Part Number N° de pièce	Abmessung Dimension Dimension	passend für to fit pour	OE Nr. OE - no. Réf. oe.
047.048-00	22 x 25 x 6,5	047.045-00	03.112.00.43.0
047.048-10*	22 x 25 x 6,5	047.045-00	
047.049-00	22 x 25 x 20	047.039-00	03.112.00.42.0
047.049-10*	22 x 25 x 20	047.039-00	

\* dacrometisiert / dachromated / dacrométisé



Ersatzteile  
Replacement parts 04x.xxx-xx  
Pièces de rechange

Original Bergische Achsen Ersatzteile  
Original replacement parts Bergische Achsen 40x.xxx-xx  
Pièces de rechange d'origine Bergische Achsen





passend für / to fit / correspondant à Bergische Achsen

Radbolzensätze  
Wheel bolt kits  
Jeux de réparation pour goujons de roue

Artikelnummer Part Number N° de pièce	Radbolzen Wheel bolt Goujons de roue	Radmutter Wheel nut Ecrou de roue	Gegenmutter Lock nut Contre-écrou	Limesring Spring washer Anneaux	OE Nr. Oe - no. Réf. oe.
047.001-00	047.000-00	047.112-00	047.119-00	047.114-00	09.806.22.02.0
047.003-00	047.002-00	047.112-00	047.119-00	047.114-00	09.806.22.05.0
047.009-00	047.008-00	047.112-00	047.119-00	047.114-00	09.806.12.03.0
047.017-00	047.016-00	047.113-00	047.119-00	047.115-00	09.806.13.10.0
047.023-00	407.022-00	047.113-00	047.120-00	047.115-00	09.806.13.12.0
047.025-00	047.024-00	047.123-00	047.121-00	047.115-00	09.806.23.02.0
047.051-00	047.024-00	047.124-00	047.121-00	047.115-00	09.806.23.09.0
047.027-00	047.026-00	047.123-00	047.121-00	047.115-00	09.806.13.02.0
047.041-00	047.026-00	047.124-00	047.121-00	047.115-00	09.806.13.14.0
047.050-00	047.026-00	047.125-00	047.121-00		09.806.13.23.0
047.056-00	047.026-00	047.104-00	047.121-00		09.806.13.24.0
047.057-00	047.026-00	047.103-00	047.121-00		09.806.13.30.0
407.031-00	407.030-00	047.126-00	047.119-00		09.806.56.03.0
047.033-00	047.032-00	047.125-00	047.121-00	047.116-00	09.806.13.05.0
047.058-00	047.032-00	047.104-00	047.121-00	047.115-00	
047.040-00	047.039-00	047.122-00	047.121-00		09.806.23.22.0
047.042-00	047.039-00	047.100-00	047.121-00		09.806.23.21.0
047.047-00	047.039-00	047.101-00	047.121-00		09.806.23.29.0
047.710-00	047.039-00	047.106-00	047.121-00	047.115-00 / 047.111-00	09.806.23.28.0
047.053-00	047.045-00	047.101-00	047.121-00		09.806.23.37.0
047.046-00	047.045-00	047.100-00	047.121-00		09.806.23.18.0
047.712-00	047.045-00	047.106-00	047.121-00	047.115-00	09.806.23.27.0
047.055-00	047.054-00	047.104-00	047.121-00		09.806.13.29.0
047.063-00	047.062-00	047.066-00	047.121-00	047.116-00	09.806.17.22.0
047.065-00	047.064-00	047.067-00	047.121-00	047.116-00	09.806.17.21.0

047



Ersatzteile  
Replacement parts 04x.xxx-xx  
Pièces de rechange

Original Bergische Achsen Ersatzteile  
Original replacement parts Bergische Achsen 40x.xxx-xx  
Pièces de rechange d'origine Bergische Achsen

Aufgeführte Original-Ersatzteilenummern dienen nur zu Vergleichszwecken und dürfen in Rechnungen und Lieferscheinen an die Fahrzeugbesitzer nicht erscheinen. Die von uns gelieferten Produkte sind ausschließlich dem bestimmungsgemäßen Gebrauch zuzuführen. Der Einbau darf nur durch geschultes Personal erfolgen. OE part nos. serve for comparison only and may not appear on invoices and delivery notes to the vehicle owners. The products we supply should only be used as intended and they should only be installed by trained staff. Les numéros d'origine ont seulement pour but la comparaison. Il n'est pas permis de mentionner les numéros d'origine dans les factures et les notes de livraison adressées aux propriétaires des véhicules. Les produits que nous livrons seront exclusivement utilisés pour un emploi conforme. Le montage sera uniquement exécuté par du personnel formé à cet effet.

passend für / to fit / correspondant à Bergische Achsen



Radmutternsätze  
Wheel nut kits  
Jeux pour écrou de roue

Artikelnummer Part Number N° de pièce	Radmutter Wheel nut Ecrou de roue	Limesring Spring washer Anneaux	Zentrierringe Rings Anneaux	OE Nr. Oe - no. Réf. oe.
047.107-00	047.106-00 20 x	047.112-00 20 x		05.801.57.20.0
047.107-10*	067.003-10 20 x	077.024-10 20 x		
047.108-00	047.106-00 20 x	047.112-00 20 x	047.111-00 20 x	05.801.57.21.0
047.108-10*	067.003-10 20 x	077.024-10 20 x	047.111-10 20 x	

Artikelnummer Part Number N° de pièce	Zusammenbau - Radmutter Assembly nut Ecrou d'assemblage	Zentrierbüchsen Centre bushes Douille centrage	OE Nr. Oe - no. Réf. oe.
047.109-00	047.122-00 20 x	047.048-00 4 x	05.801.57.22.0
047.109-10*	017.144-00 20 x	047.048-10 4 x	
047.110-00	047.122-00 20 x	047.049-00 4 x	05.801.57.23.0
047.110-10*	017.144-00 20 x	047.049-10 4 x	

\*dacrometisiert / dachromated / dacrométisé



Ersatzteile  
Replacement parts 04x.xxx-xx  
Pièces de rechange

Original Bergische Achsen Ersatzteile  
Original replacement parts Bergische Achsen 40x.xxx-xx  
Pièces de rechange d'origine Bergische Achsen

Aufgeführte Original-Ersatzteilenummern dienen nur zu Vergleichszwecken und dürfen in Rechnungen und Lieferscheinen an die Fahrzeugbesitzer nicht erscheinen. Die von uns gelieferten Produkte sind ausschließlich dem bestimmungsgemäßen Gebrauch zuzuführen. Der Einbau darf nur durch geschultes Personal erfolgen. OE part nos. serve for comparison only and may not appear on invoices and delivery notes to the vehicle owners. The products we supply should only be used as intended and they should only be installed by trained staff. Les numéros d'origine ont seulement pour but la comparaison. Il n'est pas permis de mentionner les numéros d'origine dans les factures et les notes de livraison adressées aux propriétaires des véhicules. Les produits que nous livrons seront exclusivement utilisés pour un emploi conforme. Le montage sera uniquement exécuté par du personnel formé à cet effet.



passend für / to fit / correspondant à Bergische Achsen

Radblenden - Montage ohne zusätzlichen Halter  
 Wheel trims - assembly w/o add. bracket  
 Enjoliveurs de roue - Montage sans fixation supplémentaire

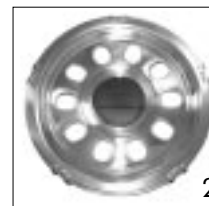

Artikelnummer Part Number N° de pièce	Abmessung Dimension Dimension	Abbildung Illustration Illustration	Bemerkung Remark Remarque
007.041-00	570 mm 20" - 22,5" / VINCI	1	für Felgen vorne / for front rims / pour jante avant
007.047-00	430 mm	1	für Felgen vorne / for front rims / pour jante avant
007.063-00	17,5" / VINCI 490 mm	1	für Felgen vorne / for front rims / pour jante avant
007.042-00	19,5" 570 mm 20" - 22,5" / VINCI	2	für Felgen hinten / for rear trims / pour jante arrière
007.048-00	430 mm	2	für Felgen hinten / for rear trims / pour jante arrière
007.064-00	17,5" / VINCI 490 mm 19,5"	2	für Felgen hinten / for rear trims / pour jante arrière
007.041-20	ohne Abbildung without illustration non illustré	Ersatz - Klemmstück für o.g. Radblenden Replacement clips for above trims Clips de rechange pour enjoliveurs ci dessus	
007.062-00	Ø 162 mm	Plastikkappe passend für Radblenden ohne Halter Plastic cap to fit wheel trims with bracket Capuchon, plastique pour chapeaux de roue sans support	

047





passend für / to fit / correspondant à Bergische Achsen

Radblenden - Montage mit zusätzlichem Halter  
 Wheel trims - assembly with add. bracket  
 Enjoliveurs de roue - Montage avec fixation supplémentaire

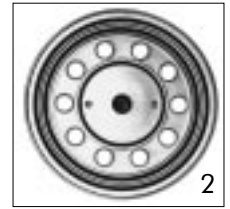

Artikelnummer Part Number N° de pièce	Ø	Höhe height hauteur	für Felgen, vorn for rims, front pour jante, avant	Abbildung Illustration Illustration	Bemerkung Remark Remarque
007.003-00	440 mm	82,5	16,0"	1	Nirosta / stainless steel / acier inoxydable
007.004-00	470 mm	90,0	17,5"	1	Nirosta / stainless steel / acier inoxydable
007.005-00	510 mm	87,5	19,5"	1	Nirosta / stainless steel / acier inoxydable
007.006-00	588 mm	100,0	20" - 22,5"	1	Nirosta / stainless steel / acier inoxydable
007.033-00	388 mm	32,5	14,0"	2	Nirosta / stainless steel / acier inoxydable
007.008-00	440 mm	45,0	16,0"	2	Nirosta / stainless steel / acier inoxydable
007.009-00	470 mm	15,0	17,5"	2	Nirosta / stainless steel / acier inoxydable
007.010-00	510 mm	15,0	19,5"	2	Nirosta / stainless steel / acier inoxydable
007.011-00	588 mm	15,0	20" - 22,5	2	Nirosta / stainless steel / acier inoxydable

Halter  
 Brackets  
 Fixations

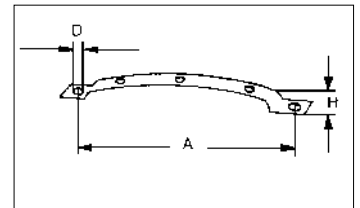

Artikelnummer Part Number N° de pièce	A	D	H	für Felgen, vorn for rims, front pour jante, avant
007.018-00	205 mm	16	32	16", 17,5"
007.015-00	205 mm	20	16	16", 17,5"
007.013-20	205 mm	20	24	16", 17,5
007.013-00	205 mm	24	24	16", 17,5
007.015-10	275 mm	24	24	20", 22,5
007.015-40	275 mm	24	28	20", 22,5
007.015-20	275 mm	24	30	20", 22,5
007.015-30	275 mm	24	36	20", 22,5
007.007-00	335 mm	24	24	20", 22,5"
007.007-10	335 mm	24	28	20", 22,5"
007.007-20	335 mm	24	34	20", 22,5"
007.007-30	335 mm	24	38	20", 22,5"
007.007-40	335 mm	24	50	20", 22,5"



Ersatzteile  
 Replacement parts 04x.xxx-xx  
 Pièces de rechange

Original Bergische Achsen Ersatzteile  
 Original replacement parts Bergische Achsen 40x.xxx-xx  
 Pièces de rechange d'origine Bergische Achsen

Aufgeführte Original-Ersatzteilenummern dienen nur zu Vergleichszwecken und dürfen in Rechnungen und Lieferscheinen an die Fahrzeugbesitzer nicht erscheinen. Die von uns gelieferten Produkte sind ausschließlich dem bestimmungsgemäßen Gebrauch zuzuführen. Der Einbau darf nur durch geschultes Personal erfolgen. OE part nos. serve for comparison only and may not appear on invoices and delivery notes to the vehicle owners. The products we supply should only be used as intended and they should only be installed by trained staff. Les numéros d'origine ont seulement pour but la comparaison. Il n'est pas permis de mentionner les numéros d'origine dans les factures et les notes de livraison adressées aux propriétaires des véhicules. Les produits que nous livrons seront exclusivement utilisés pour un emploi conforme. Le montage sera uniquement exécuté par du personnel formé à cet effet.



passend für / to fit / correspondant à Bergische Achsen

Halter, verstellbar  
Brackets, adjustable  
Fixations, réglable

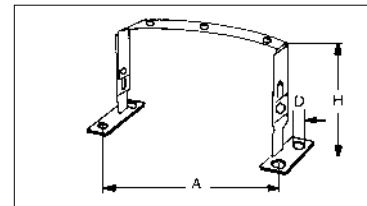

Artikelnummer Part Number N° de pièce	A	D	H	für Felgen, hinten for rims, rear pour jante, arrière
007.014-00	205 mm	19	180-280	14" - 16", 17,5
007.012-00	275 / 335 mm	24	200-300	20", 22,5
007.023-00	275 / 335 mm	24	160-255	20", 22,5
007.040-00	275 / 335 mm	24	130-225	20", 22,5

Zur Bestimmung der Höhe (H) des vorderen Halters, muß der Abstand der Radschüssel zum Felgenhorn (Maß h der Felgenzeichnung) von der Höhe der Radkappe abgezogen werden.

Holding the trim in its place on the wheel, measure the distance between the face of trim and the rim of the wheel (h), this equals the height of the bracket (H).

La distance entre le vilebrequin d'écrou de roue et le bord de jante (h) doit être réduite de la hauteur du capuchon pour préciser la hauteur (H) du support av.

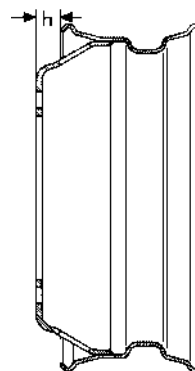

### Befestigungsmaterial Fastening accessories Accessoires de fixation

Artikelnummer Part Number N° de pièce	Bezeichnung Description Description	Bemerkung Remark Remarque
007.019-00	Abstandhalter Distance ring Anneau	Kunststoff Plastic Plastique
007.022-00	Befestigungssatz für Radkappen Fastening kit for trims Jeu de fixation pour enjoliveur de roue	

047



Ersatzteile  
Replacement parts 04x.xxx-xx  
Pièces de rechange

Original Bergische Achsen Ersatzteile  
Original replacement parts Bergische Achsen 40x.xxx-xx  
Pièces de rechange d'origine Bergische Achsen

passend für / to fit / correspondant à Gigant

## INHALT - GRUPPE 040

INDEX - GROUP 040

INDEX - GROUPE 040

Seite

D

002 - 005	Ersatzteile passend für Gigant Aggregat SF
006 - 009	Ersatzteile passend für Gigant Aggregat LK
010	Stabilisatorenteile passend für Gigant Aggregat SF
011 - 018	Luffederbälge passend für Gigant Aggregat

Page

GB

002 - 005	Replacement parts to fit Gigant suspension SF
006 - 009	Replacement parts to fit Gigant suspension LK
010	Stabilizer parts to fit Gigant suspension SF
011 - 018	Air springs to fit Gigant suspension

Page

F

002 - 005	Pièces de rechange pour trains d'essieu Gigant SF
006 - 009	Pièces de rechange pour trains d'essieu Gigant LK
010	Pièces de stabilisateur pour les agrégats Gigant SF
011 - 018	Coussins d'air correspondant les agrégats Gigant

G40

G40

Soweit Sie oder Ihre Kunden gleichwohl Montageanleitungen benötigen, fragen Sie uns vor der Bestellung. Montageanleitungen liegen nicht in allen Fällen bei. Please ask us for any assembly instructions you or your customers may need before ordering. Assembly instructions are not always included. Si vous ou vos clients avez néanmoins besoin des instructions de montage, demandez-nous les avant la commande. Les instructions de montage ne sont pas jointes automatiquement.

passend für / to fit / correspondant à Gigant

Aggregattypen SF:

Suspension types SF:

Types des trains d'essieu SF:

SF 14	SF 14 P	SF 14/80
SF 14 /80 P	SF 15	SF 15 P
SF 15/80	SF 15/80 P	SF 16
SF 16 P	SF 17	SF 17 P
SF 18	SF 18 P	SF 18/1145
SF 18/1145 P	SF 18/1145/80	SF 18/1145/80 P

P = Parabelfeder

P = Parabolic spring

P = Ressort parabolique

80 = 80 mm Federbreite

80 = 80 mm Spring width

80 = Largeur de ressort 80 mm

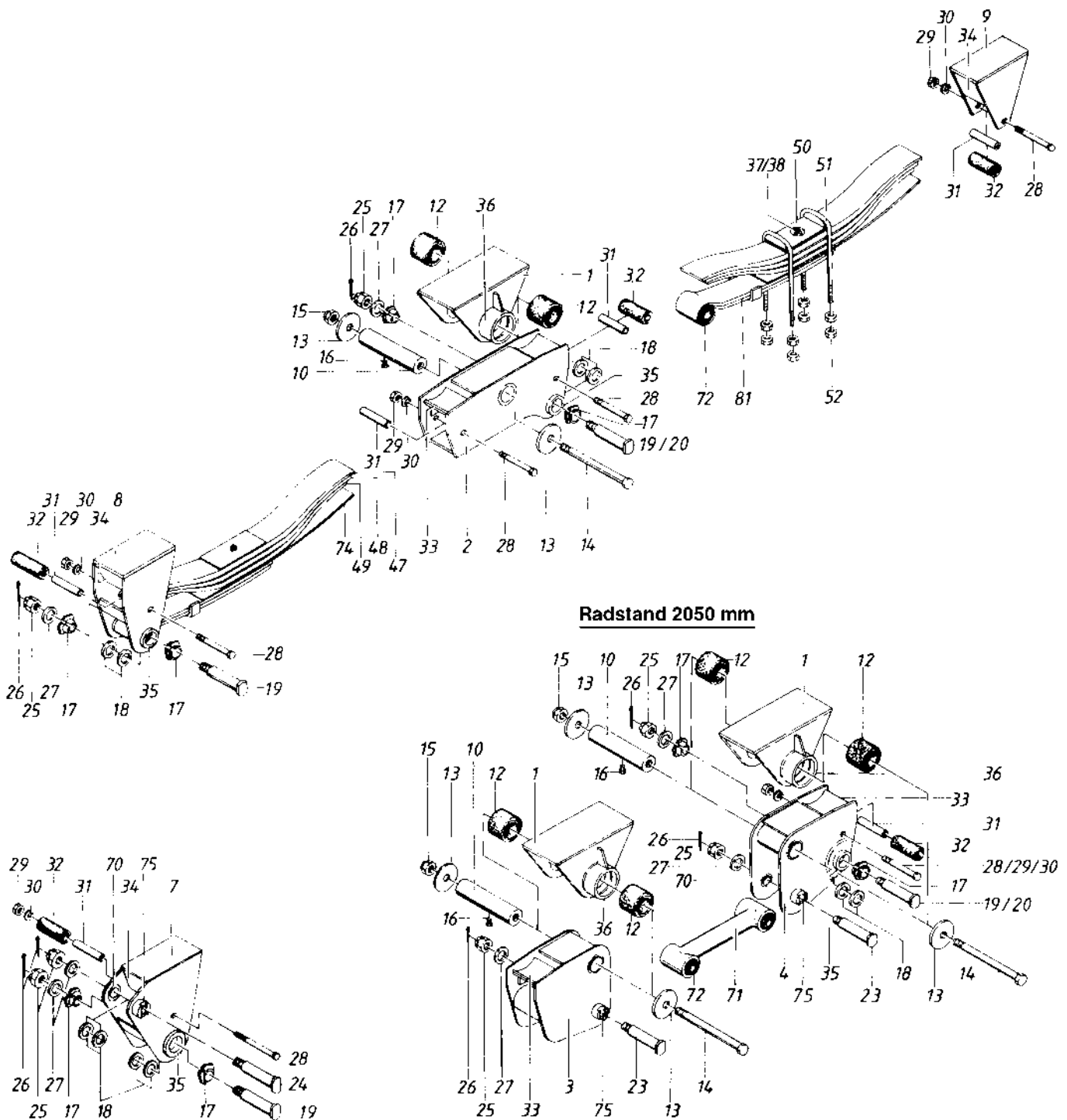



passend für / to fit / correspondant à Gigant

Ersatzteile passend für Gigant Aggregat SF  
Replacement parts to fit Gigant suspension SF  
Pièces de rechange pour trains d'essieu Gigant SF

Artikelnummer Part Number N° de pièce	Abbildung Illustration Illustration	Bezeichnung Description Description	Abmessung Dimension Dimension	Radstand Wheel base Embattement	Federbreite Spring width Largeur de ressort	OE Nr. Oe - no. Réf. oe.
040.012-00	2	Pendelarm Equalizer Balancier		1145	80 mm	250002
040.014-00	2	Pendelarm Equalizer Balancier		1200 + 1400	100 mm	260002
040.023-00	10	Achsrohr Axle tube Tube d'essieu	45 x 60 x 270	1145	80 mm	138010
040.024-00	10	Achsrohr Axle tube Tube d'essieu	45 x 60 x 290	1145 - 2050	100 mm	130010
040.002-10	12	Gummibüchse Rubber bush Douille caoutchouc				190112
040.001-00	18	Zwischenscheibe Intermediate washer Rondelle	61 x 70 x 5	zu 040.002-10 to fit 040.002-10 pour 040.002-10		130000
040.053-00	12	Gummibüchse Rubber bush Douille caoutchouc				199012
040.025-00	12	Gummibüchse Rubber bush Douille caoutchouc		ab 12 to Achslast from 12 to axle load à partir charge par essieu 12 to		199912
040.003-00	13	Andrückscheibe Washer Rondelle				139013
040.026-00	14	Schraube Screw Vis	M24 x 320	1145 + 1200	80 mm	012432
040.027-00	14	Schraube Screw Vis	M24 x 340	1145 + 2050	100 mm	012434
040.028-00	15	Sicherungsmutter Lock nut Contre-écrou	M24 / DIN 985			012403
040.029-00	16	Arretierungsschraube Screw Vis				019016
040.004-00	17	Exzenterbüchse Excentric bush Douille				149017
040.005-00	18	Zwischenscheibe Intermediate washer Rondelle	30 x 58 x 7			279018
040.010-00	19	Federbolzen kpl. Screw Vis	30 x 162		80 mm	160162
040.006-00	19	Federbolzen kpl. Screw Vis	30 x 182		100 mm	160182

Aufgeführte Original-Ersatzteilenummern dienen nur zu Vergleichszwecken und dürfen in Rechnungen und Lieferscheinen an die Fahrzeugbesitzer nicht erscheinen. Die von uns gelieferten Produkte sind ausschließlich dem bestimmungsgemäßen Gebrauch zuzuführen. Der Einbau darf nur durch geschultes Personal erfolgen. OE part nos. serve for comparison only and may not appear on invoices and delivery notes to the vehicle owners. The products we supply should only be used as intended and they should only be installed by trained staff. Les numéros d'origine ont seulement pour but la comparaison. Il n'est pas permis de mentionner les numéros d'origine dans les factures et les notes de livraison adressées aux propriétaires des véhicules. Les produits que nous livrons seront exclusivement utilisés pour un emploi conforme. Le montage sera uniquement exécuté par du personnel formé à cet effet.



passend für / to fit / correspondant à Gigant



Ersatzteile passend für Gigant Aggregat SF  
 Replacement parts to fit Gigant suspension SF  
 Pièces de rechange pour trains d'essieu Gigant SF

Artikelnummer Part Number N° de pièce	Abbildung Illustration Illustration	Bezeichnung Description Description	Abmessung Dimension Dimension	Radstand Wheel base Embattement	Federbreite Spring width Largeur de ressort	OE Nr. Oe - no. Réf. oe.
040.007-00	23	Bolzen Bolt Goujon	30 x 173			160173
040.058-00	24	Zuggabelbolzen Drawbar pin Goujon	30 x 175		100 mm	130824
040.032-00	28	Schraube Screw Vis	M16 x 140		80 mm	011614
040.033-00	28	Schraube Screw Vis	M16 x 160		100 mm	011616
040.034-00	29	Mutter Nut Ecrou	M16 / DIN 934			011600
040.035-00	30	Federring Spring washer Rondelle à ressort	A16 / DIN 127			019030
040.036-00	31	Distanzrohr Spacer tube Tube cale	17 x 20 x 96		80 mm	138031
040.037-00	31	Distanzrohr Spacer tube Tube cale	17 x 20 x 116		100 mm	130031
040.038-00	32	Gummirolle Rubber roller Rouleau caoutchouc	20 x 49 x 80		80 mm	198032
040.039-00	32	Gummirolle Rubber roller Rouleau caoutchouc	20 x 49 x 100		100 mm	190032
040.072-00	33	Gleitplatte Slide plate Plaque de glissement			100 mm	130033
040.071-00	34	Gleitplatte Slide plate Plaque de glissement			100 mm	130034
040.009-00	35	Büchse, konisch Conical bush Douille, cône				289035
040.076-00	36a	Lagerschale Bearing bush Coussinet de palier				140000
040.044-00	70	Büchse ohne Nut Bush without groove Douille sans gorge	30 mm		100 mm	109070



passend für / to fit / correspondant à Gigant

Ersatzteile passend für Gigant Aggregat SF  
 Replacement parts to fit Gigant suspension SF  
 Pièces de rechange pour trains d'essieu Gigant SF

Artikelnummer Part Number N° de pièce	Abbildung Illustration Illustration	Bezeichnung Description Description	Abmessung Dimension Dimension	Radstand Wheel base Embattement	Federbreite Spring width Largeur de ressort	OE Nr. Oe - no. Réf. oe.
040.046-00	72	Silentblock Silentblock Silentbloc	30 x 57,5 x 75/96		80 mm	198072
040.008-00	72	Silentblock Silentblock Silentbloc	30 x 57,5 x 96/116		100 mm	199072
040.060-00	75	Büchse mit Nut Bush with groove Douille avec gorge	28 mm		80 mm	108075
040.047-00	75	Büchse mit Nut Bush with groove Douille avec gorge	30 mm		100 mm	109075
040.078-00	76	Sicherungsmutter Lock nut Contre-écrou				011602

passend für / to fit / correspondant à Gigant



Aggregattypen LK:  
Suspension types LK:  
Types des trains d'essieu LK:

P = Parabelfeder  
P = Parabolic spring  
P = Ressort parabolique

LK 14-1200	LK 14-1200 P	LK 14-1400	LK 14-1400 P
LK 15-1200	LK 15-1200 P	LK 15-1400	LK 15-1400 P
LK 16-1145	LK 16-1145 P	LK 16-1145/80	LK 16-1145/80 P
LK 16-1200	LK 16-1200 P	LK 16-1200/80 P	LK 16-1400
LK 16-1400 P	LK 17-2050	LK 17-2050 P	LK 18-1145
LK 18-1145 P	LK 18-1145/80	LK 18-1145/80 P	LK 18-1200
LK 18-1200 P	LK 18-1200/80 P	LK 18-1400	LK 18-1400 P
LK 18-1200/80 P	LK 18-1400		

80 = 80 mm Federbreite  
80 = 80 mm Spring width  
80 = Largeur de ressort 80 mm

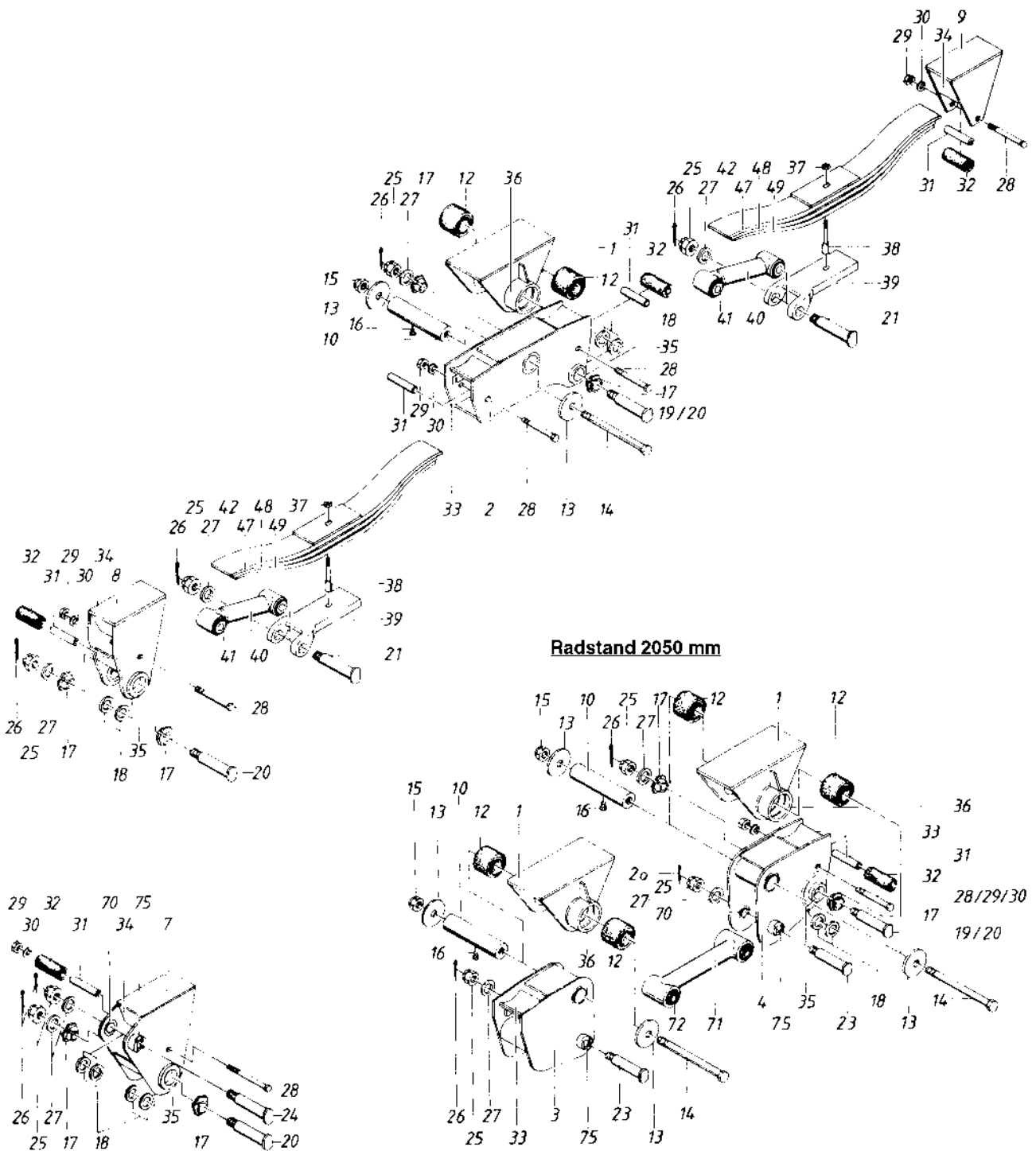



passend für / to fit / correspondant à Gigant

Ersatzteile passend für Gigant Aggregat LK  
Replacement parts to fit Gigant suspension LK  
Pièces de rechange pour trains d'essieu Gigant LK

Artikelnummer Part Number N° de pièce	Abbildung Illustration Illustration	Bezeichnung Description Description	Abmessung Dimension Dimension	Radstand Wheel base Embattement	Federbreite Spring width Largeur de ressort	OE Nr. Oe - no. Réf. oe.
040.075-00	1a	Hauptaufhängung Main suspension Suspension principal				128000
040.052-00	2	Pendelarm Equalizer Balancier		1145	100 mm	450002
040.016-00	2	Pendelarm Equalizer Balancier		1200 + 1400	100 mm	460002
040.079-00	2a	Pendelarm Equalizer Balancier		1200 + 1400	100 mm	460001
040.023-00	10	Achsrrohr Axle tube Tube d'essieu	45 x 60 x 270	1145	80 mm	138010
040.024-00	10	Achsrrohr Axle tube Tube d'essieu	45 x 60 x 290	1145 - 2050	100 mm	130010
040.002-10	12	Gummibüchse Rubber bush Douille caoutchouc				190112
040.001-00		Zwischenscheibe Intermediate washer Rondelle	61 x 70 x 5	zu 040.002-10 to fit 040.002-10 pour 040.002-10		130000
040.053-00	12	Gummibüchse Rubber bush Douille caoutchouc				199012
040.025-00	12	Gummibüchse Rubber bush Douille caoutchouc		ab 12 to Achslast from 12 to axle load à partir charge par essieu 12 to		199912
040.003-00	13	Andrückscheibe Washer Rondelle				139013
040.026-00	14	Schraube Screw Vis	M24 x 320	1145 + 1200	80 mm	012432
040.027-00	14	Schraube Screw Vis	M24 x 340	1145 + 2050	100 mm	012434
040.028-00	15	Sicherungsmutter Lock nut Contre-écrou	M24 / DIN 985			012403
040.029-00	16	Arretierungsschraube Screw Vis				019016
040.004-00	17	Exzenterbüchse Excentric bush Douille				149017

Aufgeführte Original-Ersatzteilenummern dienen nur zu Vergleichszwecken und dürfen in Rechnungen und Lieferscheinen an die Fahrzeugbesitzer nicht erscheinen. Die von uns gelieferten Produkte sind ausschließlich dem bestimmungsgemäßen Gebrauch zuzuführen. Der Einbau darf nur durch geschultes Personal erfolgen. OE part nos. serve for comparison only and may not appear on invoices and delivery notes to the vehicle owners. The products we supply should only be used as intended and they should only be installed by trained staff. Les numéros d'origine ont seulement pour but la comparaison. Il n'est pas permis de mentionner les numéros d'origine dans les factures et les notes de livraison adressées aux propriétaires des véhicules. Les produits que nous livrons seront exclusivement utilisés pour un emploi conforme. Le montage sera uniquement exécuté par du personnel formé à cet effet.

passend für / to fit / correspondant à Gigant



Ersatzteile passend für Gigant Aggregat LK  
 Replacement parts to fit Gigant suspension LK  
 Pièces de rechange pour trains d'essieu Gigant LK

Artikelnummer Part Number N° de pièce	Abbildung Illustration Illustration	Bezeichnung Description Description	Abmessung Dimension Dimension	Radstand Wheel base Embattement	Federbreite Spring width Largeur de ressort	OE Nr. Oe - no. Réf. oe.
040.050-00	18	Zwischenscheibe Intermediate washer Rondelle	30 x 58 x 8			479018
040.030-00	20	Federbolzen kpl. Screw Vis	30 x 150			160150
040.031-00	21	Federbolzen kpl. Screw Vis	30 x 118			160118
040.007-00	23	Bolzen Bolt Goujon	30 x 173			160173
040.058-00	24	Zuggabelbolzen Drawbar pin Goujon de fourche de remorque	30 x 175		100 mm	130824
040.032-00	28	Schraube Screw Vis	M16 x 140		80 mm	011614
040.033-00	28	Schraube Screw Vis	M16 x 160		100 mm	011616
040.034-00	29	Mutter Nut Ecrou	M16 / DIN 934			011600
040.035-00	30	Federring Spring washer Rondelle à ressort	A16 / DIN 127			019030
040.036-00	31	Distanzrohr Spacer tube Tube cale	17 x 20 x 96		80 mm	138031
040.037-00	31	Distanzrohr Spacer tube Tube cale	17 x 20 x 116		100 mm	130031
040.038-00	32	Gummirolle Rubber roller Rouleau caoutchouc	20 x 49 x 80		80 mm	198032
040.039-00	32	Gummirolle Rubber roller Rouleau caoutchouc	20 x 49 x 100		100 mm	190032
040.072-00	33	Gleitplatte Slide plate Plaque de glissement			100 mm	130033
040.071-00	34	Gleitplatte Slide plate Plaque de glissement			100 mm	130034
040.040-00	35	Büchse, konisch Conical bush Douille, cône				489035

Aufgeführte Original-Ersatzteilenummern dienen nur zu Vergleichszwecken und dürfen in Rechnungen und Lieferscheinen an die Fahrzeugbesitzer nicht erscheinen. Die von uns gelieferten Produkte sind ausschließlich dem bestimmungsgemäßen Gebrauch zuzuführen. Der Einbau darf nur durch geschultes Personal erfolgen. OE part nos. serve for comparison only and may not appear on invoices and delivery notes to the vehicle owners. The products we supply should only be used as intended and they should only be installed by trained staff. Les numéros d'origine ont seulement pour but la comparaison. Il n'est pas permis de mentionner les numéros d'origine dans les factures et les notes de livraison adressées aux propriétaires des véhicules. Les produits que nous livrons seront exclusivement utilisés pour un emploi conforme. Le montage sera uniquement exécuté par du personnel formé à cet effet.



passend für / to fit / correspondant à Gigant

Ersatzteile passend für Gigant Aggregat LK  
 Replacement parts to fit Gigant suspension LK  
 Pièces de rechange pour trains d'essieu Gigant LK

Artikelnummer Part Number N° de pièce	Abbildung Illustration Illustration	Bezeichnung Description Description	Abmessung Dimension Dimension	Radstand Wheel base Embattement	Federbreite Spring width Largeur de ressort	OE Nr. Oe - no. Réf. oe.
040.076-00	36a	Lagerschale Bearing bush Coussinet de palier				140000
040.066-00	39	Lenkerplatte Handlebar plate Plaque de bras oscillant				488001
040.063-00	39	Lenkerplatte Handlebar plate Plaque de bras oscillant				481001
040.048-00	40	Verbindungsstange Connecting tube Barre d'accouplement	231 mm	1145		520231
040.049-00	40	Verbindungsstange Connecting tube Barre d'accouplement	244 mm	1200		520244
040.069-00	40	Verbindungsstange Connecting tube Barre d'accouplement	303 mm	1310		520303
040.042-00	40	Verbindungsstange Connecting tube Barre d'accouplement	353 mm	1400		520353
040.043-00	41	Silentblock Silentbloc Silentbloc	30 x 60 x 80			199041
040.044-00	70	Büchse ohne Nut Bush without groove Douille sans gorge	30 mm		100 mm	109070
040.045-00	71	Verbindungsstange Connecting tube Barre d'accouplement	650 mm	2050		520650
040.008-00	72	Silentblock Silentbloc Silentbloc	30 x 57,5 x 96 / 116		100 mm	199072
040.060-00	75	Büchse mit Nut Bush with groove Douille avec gorge	28 mm		80 mm	108075
040.047-00	75	Büchse ohne Nut Bush without groove Douille sans gorge	30 mm		100 mm	109075
040.078-00	76	Sicherungsmutter Lock nut Contre-écrou				011602

passend für / to fit / correspondant à Gigant



Stabilisatorenteile passend für Gigant Aggregat SF  
 Stabilizer parts to fit Gigant suspension SF  
 Pièces de stabilisateur pour les agrégats Gigant SF

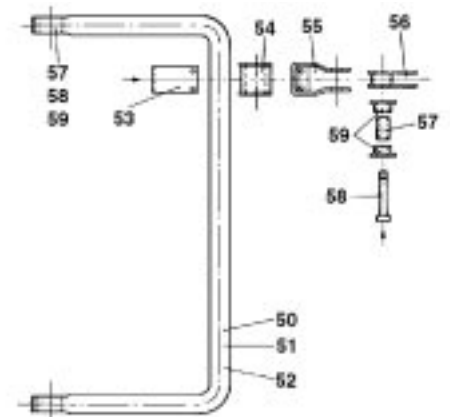

Artikelnummer Part Number N° de pièce	Abbildung Illustration Illustration	Bezeichnung Description Description	Abmessung Dimension Dimension	OE Nr. Oe - no. Réf. oe.
040.065-00	54	Kunststoffbüchse Bush, plastic Doville, plastique	50 x 70 x 94	199082
040.062-00	57	Rohr Tube Tube	20 x 30 x 50	139085
040.064-00	58	Schraube, kpl. Screw, cpl. Vis, cpl.	M20 x 100	012010
040.061-00	59	Kunststoffbüchse Bush, plastic Doville, plastique	30 x 44 x 54 x 26	199089



passend für / to fit / correspondant à Gigant



VERGLEICHSLISTE / PE - Nr. NEU - ALT  
 CROSS REFERENCE LIST / PE - NO. NEW - OLD  
 LISTE DE CORRESPONDANCE / PE-NO. NOUVEAU - VIEUX

PE - NR. - NEU PE - NO. - NEW PE - NO. - NOUVEAU	PE - NR. - ALT PE - NO. - OLD PE - NO. - VIEUX	SEITE PAGE PAGE
084.005-11	040.054-00	012
084.017-11	040.080-00	013
084.019-11	040.084-00	013
084.019-12	040.070-00	013
084.020-11	040.068-00	014
084.020-12	040.092-00	014
084.020-41	040.068-40	014
084.021-11	040.086-00	014
084.021-12	040.087-00	015
084.022-11	040.083-00	015
084.026-11	040.088-00	016
084.026-12	040.089-00	016
084.032-12	040.091-00	017
084.161-41	040.073-00	018



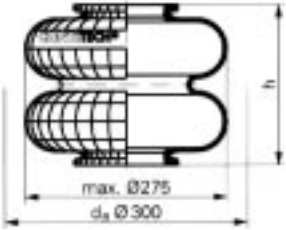
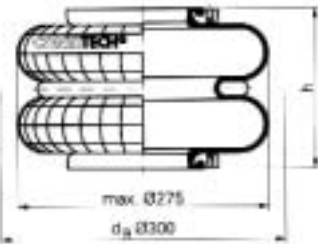
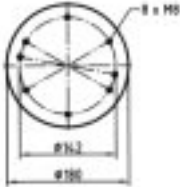

passend für / to fit / correspondant à Gigant

Schnittansicht Cross section view Vue en coupe	Ansicht von oben Top view Vue de dessus	Ansicht von unten Bottom view Vue de dessous	Vgl. - Nr. passend für Comp. ref. to fit Réf. de comp. correspondant
			<p><b>084.003-10</b> <u>Conti 620 N</u> <b>084.003-20</b> <u>Phoenix 2B 15 R</u></p> <p>8 bar</p>
<p><u>OE Nr. / OE - No. / Réf. oe.</u></p> <p>196 017 / 196 034</p>			
Schnittansicht Cross section view Vue en coupe	Ansicht von oben Top view Vue de dessus	Ansicht von unten Bottom view Vue de dessous	Vgl. - Nr. passend für Comp. ref. to fit Réf. de comp. correspondant
			<p><b>084.005-11</b> <u>Conti 620 M</u></p> <p>34 bar</p>
<p><u>OE Nr. / OE - No. / Réf. oe.</u></p> <p>186 090</p>			
Schnittansicht Cross section view Vue en coupe	Ansicht von oben Top view Vue de dessus	Ansicht von unten Bottom view Vue de dessous	Vgl. - Nr. passend für Comp. ref. to fit Réf. de comp. correspondant
			<p><b>084.017-10</b> <u>Conti 719 N</u> <b>084.017-20</b> <u>Phoenix 1F 32 B</u> <b>084.017-30</b> <u>CF Gomma 1SC 360-43</u> <b>084.017-40</b> <u>Goodyear 8118</u> <b>084.017-50</b> <u>Firestone W01-095-0192</u></p>
<p><u>OE Nr. / OE - No. / Réf. oe.</u></p> <p>196 036</p>			

Aufgeführte Original-Ersatzteilenummern dienen nur zu Vergleichszwecken und dürfen in Rechnungen und Lieferscheinen an die Fahrzeugbesitzer nicht erscheinen. Die von uns gelieferten Produkte sind ausschließlich dem bestimmungsgemäßen Gebrauch zuzuführen. Der Einbau darf nur durch geschultes Personal erfolgen. OE part nos. serve for comparison only and may not appear on invoices and delivery notes to the vehicle owners. The products we supply should only be used as intended and they should only be installed by trained staff. Les numéros d'origine ont seulement pour but la comparaison. Il n'est pas permis de mentionner les numéros d'origine dans les factures et les notes de livraison adressées aux propriétaires des véhicules. Les produits que nous livrons seront exclusivement utilisés pour un emploi conforme. Le montage sera uniquement exécuté par du personnel formé à cet effet.

passend für / to fit / correspondant à Gigant

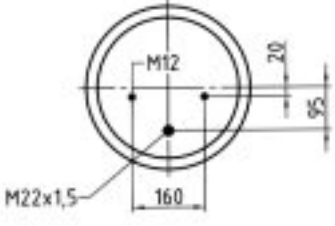
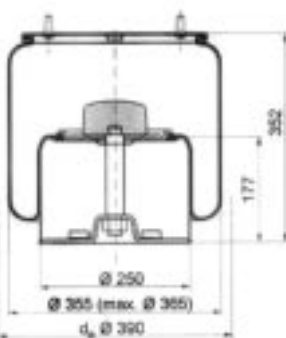
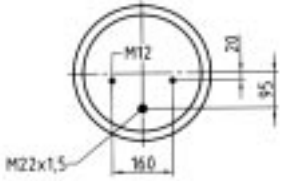
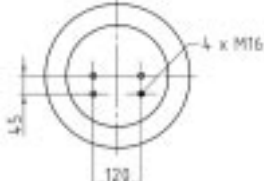
Schnittansicht Cross section view Vue en coupe	Ansicht von oben Top view Vue de dessus	Ansicht von unten Bottom view Vue de dessous	Vgl. - Nr. passend für Comp. ref. to fit Réf. de comp. correspondant
			<p><b>084.017-11</b> <u>Conti 719 N kpl.</u></p> <p>nur für Gigant-Aggregate only for Gigant units seulement pour Gigant groupe</p>
<p><u>OE Nr. / OE - No. / Réf. oe.</u></p> <p>166 205</p>			
Schnittansicht Cross section view Vue en coupe	Ansicht von oben Top view Vue de dessus	Ansicht von unten Bottom view Vue de dessous	Vgl. - Nr. passend für Comp. ref. to fit Réf. de comp. correspondant
			<p><b>084.019-11</b> <u>Conti 724 N</u></p> <p><b>084.019-41</b> <u>Goodyear 1R11-711</u></p> <p>nur für Gigant-Aggregate only for Gigant units seulement pour Gigant groupe</p>
<p><u>OE Nr. / OE - No. / Réf. oe.</u></p> <p>246 169</p>			
Schnittansicht Cross section view Vue en coupe	Ansicht von oben Top view Vue de dessus	Ansicht von unten Bottom view Vue de dessous	Vgl. - Nr. passend für Comp. ref. to fit Réf. de comp. correspondant
			<p><b>084.019-12</b> <u>Conti 644 N</u></p> <p>nur für Gigant-Aggregate only for Gigant units seulement pour Gigant groupe</p>
<p><u>OE Nr. / OE - No. / Réf. oe.</u></p> <p>166 225</p>			

Aufgeführte Original-Ersatzteilenummern dienen nur zu Vergleichszwecken und dürfen in Rechnungen und Lieferscheinen an die Fahrzeugbesitzer nicht erscheinen. Die von uns gelieferten Produkte sind ausschließlich dem bestimmungsgemäßen Gebrauch zuzuführen. Der Einbau darf nur durch geschultes Personal erfolgen. OE part nos. serve for comparison only and may not appear on invoices and delivery notes to the vehicle owners. The products we supply should only be used as intended and they should only be installed by trained staff. Les numéros d'origine ont seulement pour but la comparaison. Il n'est pas permis de mentionner les numéros d'origine dans les factures et les notes de livraison adressées aux propriétaires des véhicules. Les produits que nous livrons seront exclusivement utilisés pour un emploi conforme. Le montage sera uniquement exécuté par du personnel formé à cet effet.

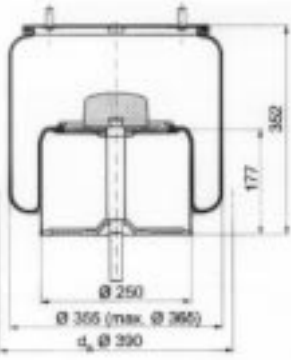
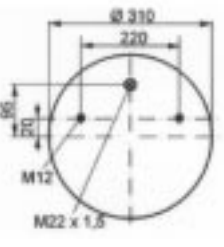
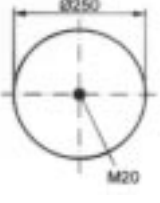

passend für / to fit / correspondant à Gigant

Schnittansicht Cross section view Vue en coupe	Ansicht von oben Top view Vue de dessus	Ansicht von unten Bottom view Vue de dessous	Vgl. - Nr. passend für Comp. ref. to fit Réf. de comp. correspondant
			<p>084.020-11 Conti 725 NP 02 084.020-41 Goodyear 1R14-747 084.211-51 Firestone W01-M58-8969 084.020-71</p> <p>nur für Gigant-Aggregate only for Gigant units seulement pour Gigant Groupe</p>

OE Nr. / OE - No. / Réf. oe.

166 217

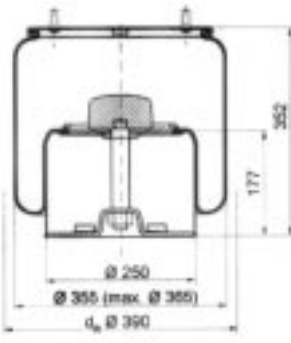
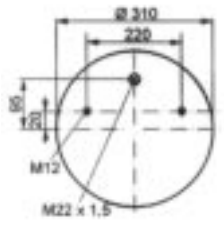
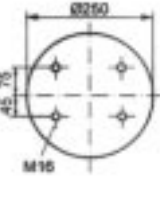
Schnittansicht Cross section view Vue en coupe	Ansicht von oben Top view Vue de dessus	Ansicht von unten Bottom view Vue de dessous	Vgl. - Nr. passend für Comp. ref. to fit Réf. de comp. correspondant
			<p>084.020-12 Conti 725 NP 03 084.020-22 Phoenix 1DF 32 084.020-42 Goodyear 1R14-756 084.020-72</p> <p>nur für Gigant-Aggregate only for Gigant units seulement pour Gigant Groupe</p>

OE Nr. / OE - No. / Réf. oe.

166 252

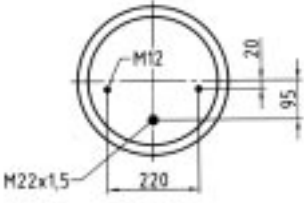

Schnittansicht Cross section view Vue en coupe	Ansicht von oben Top view Vue de dessus	Ansicht von unten Bottom view Vue de dessous	Vgl. - Nr. passend für Comp. ref. to fit Réf. de comp. correspondant
			<p>084.021-11 Conti 726 NP 01</p> <p>nur für Gigant-Aggregate only for Gigant units seulement pour Gigant Groupe</p>

OE Nr. / OE - No. / Réf. oe.

246 192

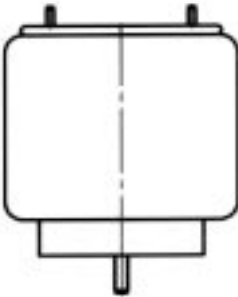
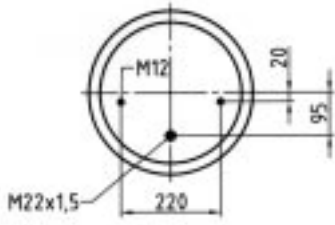
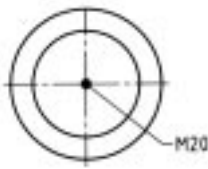

passend für / to fit / correspondant à Gigant

Schnittansicht Cross section view Vue en coupe	Ansicht von oben Top view Vue de dessus	Ansicht von unten Bottom view Vue de dessous	Vgl. - Nr. passend für Comp. ref. to fit Réf. de comp. correspondant
			<p><b>084.021-12</b> <u>Conti 726 N kpl.</u></p> <p>nur für Gigant-Aggregate only for Gigant units seulement pour Gigant groupe</p>
<u>OE Nr. / OE - No. / Réf. oe.</u>  166 224			
Schnittansicht Cross section view Vue en coupe	Ansicht von oben Top view Vue de dessus	Ansicht von unten Bottom view Vue de dessous	Vgl. - Nr. passend für Comp. ref. to fit Réf. de comp. correspondant
			<p><b>084.022-10</b> <u>Conti 727 N</u></p> <p><b>084.022-20</b> <u>Phoenix 1F 32 A</u></p> <p><b>084.022-30</b> <u>CF Gomma 1SC 360-34</u></p> <p><b>084.022-40</b> <u>Goodyear 8117</u></p> <p><b>084.022-50</b> <u>Firestone W01-095-0191</u></p> <p><b>084.022-70</b></p>
<u>OE Nr. / OE - No. / Réf. oe.</u>  196 043			
Schnittansicht Cross section view Vue en coupe	Ansicht von oben Top view Vue de dessus	Ansicht von unten Bottom view Vue de dessous	Vgl. - Nr. passend für Comp. ref. to fit Réf. de comp. correspondant
			<p><b>084.022-11</b> <u>Conti 727 N kpl.</u></p> <p>nur für Gigant-Aggregate only for Gigant units seulement pour Gigant groupe</p>
<u>OE Nr. / OE - No. / Réf. oe.</u>  166 226			

G40

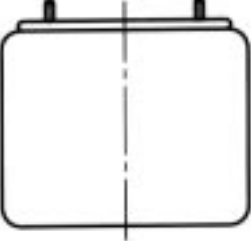
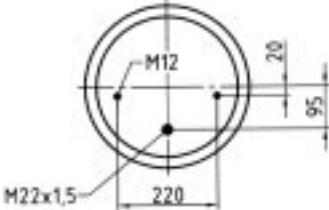

passend für / to fit / correspondant à Gigant

Schnittansicht Cross section view Vue en coupe	Ansicht von oben Top view Vue de dessus	Ansicht von unten Bottom view Vue de dessous	Vgl. - Nr. passend für Comp. ref. to fit Réf. de comp. correspondant
			<p><b>084.026-11</b> <u>Conti 752 N P01</u></p> <p><b>084.026-71</b></p> <p>nur für Gigant-Aggregate only for Gigant units seulement pour Gigant Groupe</p>

OE Nr. / OE - No. / Réf. oe.

247 100

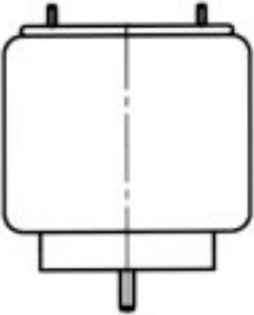
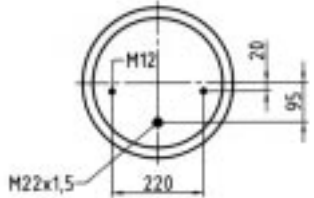
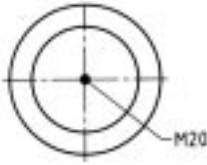
Schnittansicht Cross section view Vue en coupe	Ansicht von oben Top view Vue de dessus	Ansicht von unten Bottom view Vue de dessous	Vgl. - Nr. passend für Comp. ref. to fit Réf. de comp. correspondant
			<p><b>084.026-12</b> <u>Conti 752 N kpl.</u></p> <p><b>084.026-72</b></p> <p>nur für Gigant-Aggregate only for Gigant units seulement pour Gigant Groupe</p>

OE Nr. / OE - No. / Réf. oe.



166 228

Schnittansicht Cross section view Vue en coupe	Ansicht von oben Top view Vue de dessus	Ansicht von unten Bottom view Vue de dessous	Vgl. - Nr. passend für Comp. ref. to fit Réf. de comp. correspondant
			<p><b>084.029-10</b> <u>Conti 762 N</u></p> <p><b>084.029-20</b> <u>Phoenix 1F 32</u></p> <p><b>084.029-30</b> <u>CF Gomma 1SC 360-30</u></p> <p><b>084.029-40</b> <u>Goodyear 9010</u></p> <p><b>084.029-50</b> <u>Firestone W01-095-0190</u></p>

OE Nr. / OE - No. / Réf. oe.

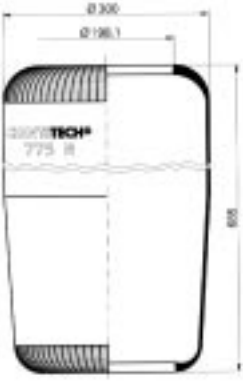

196 035

passend für / to fit / correspondant à Gigant

Schnittansicht Cross section view Vue en coupe	Ansicht von oben Top view Vue de dessus	Ansicht von unten Bottom view Vue de dessous	Vgl. - Nr. passend für Comp. ref. to fit Réf. de comp. correspondant
			<b>084.032-10</b> <u>Conti 775 N</u>
<u>OE Nr. / OE - No. / Réf. oe.</u> 196 038			
Schnittansicht Cross section view Vue en coupe	Ansicht von oben Top view Vue de dessus	Ansicht von unten Bottom view Vue de dessous	Vgl. - Nr. passend für Comp. ref. to fit Réf. de comp. correspondant
			<b>084.032-12</b> <u>Conti 775 N kpl.</u>  nur für Gigant-Aggregate only for Gigant units seulement pour Gigant groupe
<u>OE Nr. / OE - No. / Réf. oe.</u> 166 219			
Schnittansicht Cross section view Vue en coupe	Ansicht von oben Top view Vue de dessus	Ansicht von unten Bottom view Vue de dessous	Vgl. - Nr. passend für Comp. ref. to fit Réf. de comp. correspondant
			<b>084.093-10</b> <u>Conti 1774 N</u>
<u>OE Nr. / OE - No. / Réf. oe.</u> 196 039			

Aufgeführte Original-Ersatzteilenummern dienen nur zu Vergleichszwecken und dürfen in Rechnungen und Lieferscheinen an die Fahrzeugbesitzer nicht erscheinen. Die von uns gelieferten Produkte sind ausschließlich dem bestimmungsgemäßen Gebrauch zuzuführen. Der Einbau darf nur durch geschultes Personal erfolgen. OE part nos. serve for comparison only and may not appear on invoices and delivery notes to the vehicle owners. The products we supply should only be used as intended and they should only be installed by trained staff. Les numéros d'origine ont seulement pour but la comparaison. Il n'est pas permis de mentionner les numéros d'origine dans les factures et les notes de livraison adressées aux propriétaires des véhicules. Les produits que nous livrons seront exclusivement utilisés pour un emploi conforme. Le montage sera uniquement exécuté par du personnel formé à cet effet.

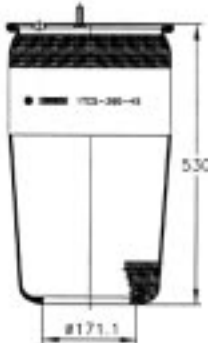
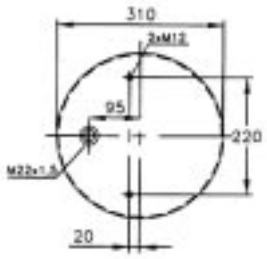
passend für / to fit / correspondant à Gigant

Schnittansicht Cross section view Vue en coupe	Ansicht von oben Top view Vue de dessus	Ansicht von unten Bottom view Vue de dessous	Vgl. - Nr. passend für Comp. ref. to fit Réf. de comp. correspondant
			<p><b>084.161-31</b>  <a href="#">CF Gomma 1TCS 360-45</a>  <a href="#">CF Gomma 202 964</a>  <b>084.161-41</b>  <a href="#">Goodyear 1R14-704</a></p>

OE Nr. / OE - No. / Réf. oe.

246 149



passend für / to fit / correspondant à Kegel

INHALT - GRUPPE K43

INDEX - GROUP K43

INDEX - GROUPE K43

Seite

D

002 - 003 Verbindungsstangen und Zubehör

Page

GB

002 - 003 Connecting rods and accessories

Page

F

002 - 003 Bielles et accessoires

K43

K43

Soweit Sie oder Ihre Kunden gleichwohl Montageanleitungen benötigen, fragen Sie uns vor der Bestellung. Montageanleitungen liegen nicht in allen Fällen bei. Please ask us for any assembly instructions you or your customers may need before ordering. Assembly instructions are not always included. Si vous ou vos clients avez néanmoins besoin des instructions de montage, demandez-nous les avant la commande. Les instructions de montage ne sont pas jointes automatiquement.



passend für / to fit / correspondant à Kögel



Verbindungsstangen - verstellbar  
Connecting rods - adjustable  
Bielles de connexion - réglable



Artikelnummer Part Number N° de pièce	Abmessung Dimension Dimension
043.909-00	410 - 450 mm
043.901-00	470 - 510 mm

Spannkopf  
Tensioner head  
Tete de serrage



Artikelnummer Part Number N° de pièce	Abmessung Dimension Dimension	Bemerkung Remark Remarque
043.902-10	36 x 1,5	links - inkl. Silentblock left - complete with silentbloc gauche - avec silentbloc
043.903-10	36 x 1,5	rechts - inkl. Silentblock right - complete with silentbloc droite - avec silentbloc



Ersatzteile  
Replacement parts 04x.xxx-xx  
Pièces de rechange

Original Bergische Achsen Ersatzteile  
Original replacement parts Bergische Achsen 40x.xxx-xx  
Pièces de rechange d'origine Bergische Achsen

Aufgeführte Original-Ersatzteilenummern dienen nur zu Vergleichszwecken und dürfen in Rechnungen und Lieferscheinen an die Fahrzeugbesitzer nicht erscheinen. Die von uns gelieferten Produkte sind ausschließlich dem bestimmungsgemäßen Gebrauch zuzuführen. Der Einbau darf nur durch geschultes Personal erfolgen. OE part nos. serve for comparison only and may not appear on invoices and delivery notes to the vehicle owners. The products we supply should only be used as intended and they should only be installed by trained staff. Les numéros d'origine ont seulement pour but la comparaison. Il n'est pas permis de mentionner les numéros d'origine dans les factures et les notes de livraison adressées aux propriétaires des véhicules. Les produits que nous livrons seront exclusivement utilisés pour un emploi conforme. Le montage sera uniquement exécuté par du personnel formé à cet effet.



passend für / to fit / correspondant à Kugel

Silentblock  
Silenbloc  
Silentbloc



Artikelnummer Part Number N° de pièce	Abmessung Dimension Dimension
043.905-00	25 x 55 x 75

Schrauben  
Screws  
Vis



Artikelnummer Part Number N° de pièce	Abmessung Dimension Dimension	Bemerkung Remark Remarque
043.906-00	M25 x 150	M24 / DIN 7968

Sicherungsmutter  
Lock nut  
Contre-écrou

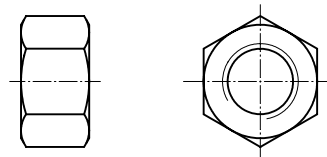

DIN EN ISO 7042 (DIN 980)

Artikelnummer Part Number N° de pièce	Abmessung Dimension Dimension	Bemerkung Remark Remarque
043.907-00	M24	DIN 980

K43





passend für / to fit / correspondant à Bergische Achsen

Inhalt - Vergleichslisten  
 Index - Cross reference lists  
 Index - Listes de correspondance

Seite  
 Page  
 Page

002 - 014

sortiert nach - No.  
 sorted according to  
 sorti à

Seite  
 Page  
 Page

015 - 025

sortiert nach Oe - no.  
 sorted according to  
 sorti à

Seite  
 Page  
 Page

026 - 027

sortiert nach Gigant - No.  
 sorted according to  
 sorti selon

Seite  
 Page  
 Page

028

sortiert nach Schmitz Anhänger - No.  
 sorted according to  
 sorti selon



passend für / to fit / correspondant à Bergische Achsen

Artikelnummer Part Number N° de pièce	OE Nr. Oe - no. Réf. oe.	Gruppe Group Groupe	Seite Page Page	Artikelnummer Part Number N° de pièce	OE Nr. Oe - no. Réf. oe.	Gruppe Group Groupe	Seite Page Page
007.003-00		047	012	040.513-00	02.6201.44.01	043	009
007.004-00		047	012	041.000-00	03.113.99.07.0	041	002
007.005-00		047	012	041.001-00	03.240.07.06.0	041	002
007.006-00		047	012	041.002-00	03.112.66.10.0	041	002
007.007-00		047	012	041.003-00	03.240.08.01.0	041	002
007.007-10		047	012	041.004-00	03.112.76.08.0	041	002
007.007-20		047	012	043.001-20	03.340.15.15.0	043	008
007.007-30		047	012	043.002-00	03.340.15.07.1	043	008
007.007-40		047	012	043.002-20	03.340.15.13.0	043	008
007.008-00		047	012	043.002-30	03.340.15.21.0	043	008
007.009-00		047	012	043.003-20	03.340.15.09.0	043	008
007.010-00		047	012	043.003-20	03.340.15.24.0	043	008
007.011-00		047	012	043.004-10	03.340.15.20.0	043	008
007.012-00		047	013	043.006-00	02.5204.35.60	043	008
007.013-00		047	012	043.007-00	02.6201.62.01	040	005
007.013-20		047	012	043.010-00	02.5204.36.60	040	004
007.014-00		047	013	043.014-10	05.113.96.05.0	040	007
007.015-00		047	012	043.015-10	02.0316.06.00	040	007
007.015-10		047	012	043.018-10	05.113.96.06.0	040	007
007.015-20		047	012	043.019-00	03.200.94.02.0	043	011
007.015-30		047	012	043.020-00	02.1808.07.00	043	007
007.015-40		047	012	043.021-00	02.1808.08.00	043	007
007.018-00		047	012	043.022-00	02.1808.13.00	043	007
007.019-00		047	013	043.023-00	02.1808.12.00	043	007
007.022-00		047	013	043.026-00	02.5220.81.26	043	002
007.023-00		047	013	043.027-00	03.340.15.23.0	043	008
007.033-00		047	012	043.030-00	03.177.45.12.0	043	003
007.040-00		047	013	043.031-00	03.177.45.15.0	043	004
007.041-00		047	011	043.032-00	03.320.34.32.0	043	003
007.041-20		047	011	043.033-00	03.320.34.42.0	043	003
007.042-00		047	011	043.034-00	02.5220.74.82	043	003
007.047-00		047	011	043.036-00		043	003
007.048-00		047	011	043.037-00		043	004
007.062-00		047	011	043.040-10		043	002
007.063-00		047	011	043.042-00	03.113.98.06.0	043	002
007.064-00		047	011	043.044-00	02.5021.54.10	040	002
040.034-00	02.5202.20.80	040	003	043.045-00	02.5202.14.80	040	003
040.503-00	02.5022.09.80	040	002	043.046-00	02.5601.10.90	040	002
040.504-00	02.5022.10.80	040	002	043.048-00	02.6802.03.50	040	006
040.506-00	02.5023.09.80	040	002	043.050-10	05.353.67.09.0	043	007
040.506-00	03.340.13.05.0	040	002	043.051-10	05.353.67.08.0	043	007
040.509-00	02.5023.20.80	040	002	043.052-00	02.5205.22.04	040	003
040.510-00	02.5023.15.80	040	002	043.054-00	03.340.15.22.0	043	002
040.511-00	02.5401.25.01	040	004	043.054-00	03.340.15.04.0	043	008
040.511-00	02.5401.25.04	040	004	043.054-00	03.340.15.22.0	043	008
040.512-00	02.5207.18.04	040	004	043.055-00	03.340.14.05.0	043	009
040.513-00	02.6201.44.01	040	005	043.056-00	05.113.90.06.0	040	007



Ersatzteile

Replacement parts 04x.xxx-xx

Pièces de rechange

Original Bergische Achsen Ersatzteile

Original replacement parts Bergische Achsen 40x.xxx-xx

Pièces de rechange d'origine Bergische Achsen

Aufgeführte Original-Ersatzteilenummern dienen nur zu Vergleichszwecken und dürfen in Rechnungen und Lieferscheinen an die Fahrzeugbesitzer nicht erscheinen. Die von uns gelieferten Produkte sind ausschließlich dem bestimmungsgemäßen Gebrauch zuzuführen. Der Einbau darf nur durch geschultes Personal erfolgen. OE part nos. serve for comparison only and may not appear on invoices and delivery notes to the vehicle owners. The products we supply should only be used as intended and they should only be installed by trained staff. Les numéros d'origine ont seulement pour but la comparaison. Il n'est pas permis de mentionner les numéros d'origine dans les factures et les notes de livraison adressées aux propriétaires des véhicules. Les produits que nous livrons seront exclusivement utilisés pour un emploi conforme. Le montage sera uniquement exécuté par du personnel formé à cet effet.



passend für / to fit / correspondant à Bergische Achsen

Artikelnummer Part Number N° de pièce	OE Nr. Oe - no. Réf. oe.	Gruppe Group Groupe	Seite Page Page	Artikelnummer Part Number N° de pièce	OE Nr. Oe - no. Réf. oe.	Gruppe Group Groupe	Seite Page Page
043.057-00	02.5220.74.82	040	003	043.749-00	02.3702.60.00	043	010
043.058-00	03.340.14.06.0	043	009	043.755-00	02.3702.48.00	043	010
043.059-00	05.113.93.03.0	040	007	043.756-00	02.3702.70.00	043	010
043.060-00	05.443.71.13.0	043	005	043.757-00	02.3702.17.00	043	010
043.060-10		043	006	043.758-00	02.3702.51.00	043	010
043.061-00	05.443.70.92.0	043	005	043.782-00	02.5204.15.01	040	003
043.061-10		043	006	043.782-00	03.260.15.01.0	040	003
043.062-00	05.443.71.15.0	043	005	043.782-00	03.260.15.01.0	043	008
043.062-10		043	006	043.782-00	02.5220.81.26	043	008
043.063-00	05.443.71.16.0	043	005	043.784-00	020 044	043	010
043.063-10		043	006	043.785-00	196 111	043	010
043.064-00	05.443.70.77.0	043	005	043.901-00		K43	002
043.064-10		043	006	043.902-10		K43	002
043.065-00	05.443.70.98.0	043	005	043.903-10		K43	002
043.065-10		043	006	043.905-00		K43	003
043.066-00	05.443.71.10.0	043	005	043.906-00		K43	003
043.066-10		043	006	043.907-00		K43	003
043.067-00	05.443.71.18.0	043	005	043.909-00		K43	002
043.067-10		043	006	044.006-00	02.5023.10.80	040	002
043.068-00	05.443.71.17.0	043	005	044.010-00	03.181.90.05.0	044	004
043.068-10		043	006	044.011-00	03.181.90.06.1	044	004
043.071-00	05.443.71.19.0	043	005	044.012-00	02.1205.02.00	044	007
043.071-10		043	006	044.013-00	03.113.94.04.0	044	007
043.075-00	05.443.70.41.0	043	005	044.014-00	03.300.72.05.0	044	007
043.075-10		043	006	044.015-00	03.285.25.03.1	044	005
043.099-00	05.443.44.07.0	043	005	044.016-00	03.281.45.03.0	044	005
043.100-00	05.443.45.21.0	043	005	044.017-00	03.285.45.06.0	044	005
043.101-00	05.443.47.15.0	043	005	044.018-00	02.0316.65.00	040	007
043.102-00	05.443.49.31.0	043	005	044.019-00	03.177.16.02.0	044	009
043.103-00	05.443.49.32.0	043	005	044.019-10	02.5207.32.04	044	009
043.104-00	05.443.46.04.0	043	005	044.019-20	02.5401.43.01	040	004
043.105-00	05.443.47.19.0	043	005	044.019-30	02.6201.82.01	040	005
043.106-00	05.443.48.15.0	043	005	044.019-40		044	009
043.107-00	05.443.48.16.0	043	005	044.020-00	03.289.85.01.0	044	005
043.115-00	02.0316.90.00	040	007	044.021-00	03.181.30.02.0	044	004
043.700-00	02.3702.10.00	043	010	044.022-00	03.181.30.04.0	044	004
043.702-10	02.3702.19.00	043	010	044.023-00	03.331.76.01.0	044	004
043.702-10	02.3702.52.00	043	010	044.025-00	03.300.73.12.0	044	007
043.703-10	02.3702.18.00	043	010	044.026-00	03.285.45.10.0	044	005
043.703-10	02.3702.67.00	043	010	044.027-00	03.285.46.12.0	044	005
043.710-00	03.289.85.04.0	044	005	044.028-00	05.189.02.50.0	044	004
043.712-00	03.320.36.08.0	043	004	044.029-00	03.340.15.11.0	044	003
043.730-00	02.3702.14.00	043	010	044.030-00	03.181.40.02.0	044	004
043.735-00	02.3702.20.00	043	010	044.030-00	03.181.40.01.0	044	004
043.736-10	02.3702.36.00	043	010	044.031-00	05.189.02.87.0	044	004
043.736-10	02.3722.14.00	043	010	044.034-00	03.340.15.27.0	043	008
043.737-10	02.3702.92.00	043	010	044.035-00	03.181.40.11.0	044	004





passend für / to fit / correspondant à Bergische Achsen

Artikelnummer Part Number N° de pièce	OE Nr. Oe - no. Réf. oe.	Gruppe Group Groupe	Seite Page Page	Artikelnummer Part Number N° de pièce	OE Nr. Oe - no. Réf. oe.	Gruppe Group Groupe	Seite Page Page
044.036-00	03.177.16.25.0	044	009	044.118-00	02.1012.03.01	044	011
044.037-00	02.5220.91.26	040	003	044.124-00	05.082.12.83.0	044	011
044.038-00	05.189.04.70.0	044	004	044.125-00	05.082.12.64.0	044	011
044.039-00	03.320.36.12.0	044	010	044.126-00	05.082.13.59.0	044	011
044.040-00	03.113.02.05.0	044	002	044.127-00	05.082.13.24.0	044	011
044.040-10	03.113.01.15.0	044	002	044.128-00	05.082.02.66.0	044	011
044.041-00	03.113.02.04.0	044	002	044.129-00	05.082.13.18.0	044	011
044.041-10	03.113.01.14.0	044	002	044.130-00	05.082.13.19.0	044	011
044.043-00	03.200.34.05.0	044	002	044.703-00	05.189.05.97.0	044	004
044.046-00	03.310.14.07.0	044	002	044.746-00	03.113.02.06.0	044	002
044.047-00	03.310.01.10.0	044	002	044.752-00	05.189.05.27.0	045	005
044.048-00	03.310.32.30.0	044	002	044.754-00	03.112.76.13.0	044	008
044.049-00	03.310.33.16.0	044	002	044.757-00	03.221.89.02.0	044	004
044.050-00	09.291.00.01.0	044	006	044.771-00	03.112.76.14.0	044	008
044.052-00	09.291.00.10.0	044	006	045.000-00	03.138.34.02.0	045	002
044.053-00	09.291.00.11.0	044	006	045.001-00	03.138.35.02.0	045	002
044.054-00	09.291.00.31.0	044	006	045.002-00	03.138.35.10.0	045	002
044.056-00		044	003	045.005-00	03.138.41.05.0	045	002
044.058-00	09.291.11.13.0	044	006	045.006-00	03.138.41.03.0	045	002
044.059-00	03.181.90.10.0	044	004	045.007-00	03.138.44.02.1	045	002
044.060-00	09.291.00.26.0	044	006	045.008-00	03.138.44.03.1	045	002
044.061-00	03.177.16.12.0	044	010	045.009-00	03.138.44.06.1	045	002
044.062-00	02.5220.85.26	040	003	045.010-00	03.138.44.10.0	045	002
044.063-00	05.113.98.08.0	040	007	045.011-00	03.138.50.06.0	045	003
044.064-00	03.113.90.07.0	044	007	045.012-00	03.138.50.08.0	045	003
044.065-00	03.300.72.12.0	044	007	045.014-00	03.138.60.03.0	045	003
044.066-00	03.340.13.07.0	040	002	045.015-00	03.138.41.10.0	045	003
044.067-00	02.5220.50.82	040	003	045.016-00	03.138.41.09.0	045	003
044.068-00	03.300.73.21.0	044	007	045.017-00	03.138.41.06.0	045	002
044.069-00	03.113.90.05.0	044	007	045.018-00	03.138.45.03.0	045	002
044.070-00	03.300.73.23.0	044	007	045.019-00	03.138.45.05.0	045	002
044.071-00	03.261.93.01.0	040	003	045.020-00	03.138.44.01.2	045	002
044.072-00	05.113.97.10.0	040	007	045.021-00	03.138.41.13.0	045	002
044.074-00	03.285.55.17.0	044	005	045.022-00	03.138.41.07.0	045	002
044.075-00	03.300.72.03.0	044	007	045.023-00	03.138.41.08.0	045	002
044.076-00	03.340.15.37.0	044	003	045.024-00	03.138.45.08.0	045	002
044.077-00	05.348.30.05.0	044	011	045.025-00	03.138.41.14.0	045	003
044.102-00	03.112.99.02.0	044	013	045.026-00	03.138.44.18.0	045	002
044.103-00	03.310.88.03.0	044	013	045.028-00	03.138.44.09.0	045	002
044.108-00	03.112.99.04.0	044	015	045.030-00	03.138.40.08.0	045	003
044.109-00	03.310.89.08.0	044	015	045.031-00	03.138.45.07.0	045	002
044.112-00	03.188.07.04.0	044	015	045.032-00	03.138.44.15.0	045	002
044.113-00	03.188.06.04.0	044	013	045.033-00	03.138.41.11.0	045	003
044.114-00	05.082.03.02.0	044	011	045.034-00	03.138.61.02.0	045	003
044.115-00	05.082.03.03.0	044	011	045.035-00	03.138.42.01.0	045	003
044.116-00		044	011	045.036-00	03.138.45.06.0	045	002
044.117-00	02.1012.03.00	044	011	045.037-00	03.138.60.10.0	045	003



Ersatzteile

Replacement parts 04x.xxx-xx

Pièces de rechange

Original Bergische Achsen Ersatzteile

Original replacement parts Bergische Achsen 40x.xxx-xx

Pièces de rechange d'origine Bergische Achsen

Aufgeführte Original-Ersatzteilenummern dienen nur zu Vergleichszwecken und dürfen in Rechnungen und Lieferscheinen an die Fahrzeugbesitzer nicht erscheinen. Die von uns gelieferten Produkte sind ausschließlich dem bestimmungsgemäßen Gebrauch zuzuführen. Der Einbau darf nur durch geschultes Personal erfolgen. OE part nos. serve for comparison only and may not appear on invoices and delivery notes to the vehicle owners. The products we supply should only be used as intended and they should only be installed by trained staff. Les numéros d'origine ont seulement pour but la comparaison. Il n'est pas permis de mentionner les numéros d'origine dans les factures et les notes de livraison adressées aux propriétaires des véhicules. Les produits que nous livrons seront exclusivement utilisés pour un emploi conforme. Le montage sera uniquement exécuté par du personnel formé à cet effet.



passend für / to fit / correspondant à Bergische Achsen

Artikelnummer Part Number N° de pièce	OE Nr. Oe - no. Réf. oe.	Gruppe Group Groupe	Seite Page Page	Artikelnummer Part Number N° de pièce	OE Nr. Oe - no. Réf. oe.	Gruppe Group Groupe	Seite Page Page
045.039-00	03.138.41.16.0	045	002	045.125-00	05.327.14.07.0	045	006
045.041-00	03.200.72.08.0	045	005	045.126-00	05.327.14.11.0	045	006
045.042-00	03.084.46.11.0	045	005	045.127-00	05.327.14.12.0	045	006
045.044-00	03.138.45.04.0	045	002	045.128-00	05.327.14.18.0	045	006
045.045-00	03.138.41.02.0	045	002	045.129-00	05.327.14.20.0	045	006
045.046-00	03.138.44.08.0	045	002	045.130-00	05.327.14.21.0	045	006
045.047-00	03.138.61.07.0	045	003	045.415-00	02.5273.33.80	045	004
045.048-00	03.138.35.09.0	045	002	045.710-00		045	004
045.049-00	03.138.41.15.0	045	003	045.721-00	03.139.00.04.0	045	020
045.050-00	03.138.41.04.0	045	003	045.744-00	03.084.46.24.0	045	005
045.051-00		045	002	045.774-00	02.5070.96.00	045	004
045.060-00	03.138.44.17.0	045	002	045.801-00	03.139.39.42.0	045	020
045.061-00	03.138.44.19.0	045	002	045.802-00	03.139.39.43.0	045	020
045.062-00	03.138.41.17.0	045	002	045.803-00	03.139.39.48.0	045	020
045.063-00		045	002	045.804-00	03.139.39.49.0	045	020
045.064-00		045	002	045.805-00	03.084.46.28.0	045	020
045.065-00		045	003	045.806-00	03.084.46.31.0	045	020
045.066-00		045	002	045.807-00	03.310.31.43.0	045	020
045.067-00		045	002	045.808-00	02.5070.94.00	045	020
045.068-00	03.138.60.04.0	045	003	045.809-00		045	020
045.080-00	03.145.22.01.0	045	005	045.810-00		045	020
045.082-00	03.345.25.01.0	045	004	045.811-00	03.084.66.31.0	045	020
045.090-00	03.345.23.02.0	045	004	045.812-00		045	020
045.091-00	03.140.16.01.0	044	015	046.000-00	05.397.26.03.0	046	013
045.094-00	03.140.14.01.0	044	013	046.001-00	05.397.26.02.0	046	013
045.100-00	02.5202.24.80	040	003	046.002-00		046	013
045.101-00	02.5202.30.80	040	003	046.003-00	03.397.34.02.0	046	013
045.102-00	02.5202.36.80	040	003	046.004-00	09.397.21.03.0	046	013
045.103-00	02.5202.38.80	040	003	046.005-00	03.397.34.01.0	046	013
045.104-00	02.5202.44.80	040	003	046.011-00	05.397.46.03.0	046	014
045.105-00	02.5202.32.80	040	003	046.012-00	03.084.52.06.0	046	019
045.110-00	05.327.14.16.0	045	006	046.012-10	03.084.52.08.0	046	019
045.111-00	05.327.14.17.0	045	006	046.013-00	03.397.46.06.0	046	014
045.112-00	05.327.14.15.0	045	006	046.014-00	05.397.45.05.0	046	013
045.113-00	05.327.14.13.0	045	006	046.015-00	05.397.34.10.0	046	013
045.114-00	05.327.14.14.0	045	006	046.017-00	03.084.42.02.0	046	017
045.115-00	05.327.14.05.0	045	006	046.018-00	03.200.34.02.0	046	009
045.116-00	05.327.14.06.0	045	006	046.019-00	03.114.44.03.0	046	010
045.117-00	05.327.14.03.0	045	006	046.021-00	03.084.55.11.0	046	009
045.118-00	05.327.14.02.0	045	006	046.022-00	02.5677.21.00	040	005
045.119-00	05.327.14.01.0	045	006	046.022-00	02.5677.21.00	046	010
045.120-00	05.327.14.09.0	045	006	046.023-00	02.6202.04.01	040	005
045.121-00	05.327.14.08.0	045	006	046.023-00	02.6202.04.01	046	012
045.122-00	05.327.14.19.0	045	006	046.024-00	05.331.84.01.0	046	011
045.123-00	05.327.14.14.0	045	006	046.025-00	03.262.16.03.0	046	046
045.124-00	05.327.14.10.0	045	006	046.026-00	03.262.16.02.0	046	046
				046.027-00	03.262.17.08.0	046	046





passend für / to fit / correspondant à Bergische Achsen

Artikelnummer Part Number N° de pièce	OE Nr. Oe - no. Réf. oe.	Gruppe Group Groupe	Seite Page Page	Artikelnummer Part Number N° de pièce	OE Nr. Oe - no. Réf. oe.	Gruppe Group Groupe	Seite Page Page
046.029-00	02.6201.84.01	040	005	046.087-00	03.084.66.15.0	046	002
046.030-00	03.200.64.01.0	046	008	046.087-00	03.084.66.15.0	046	003
046.031-00	03.084.54.02.0	046	009	046.088-00		046	042
046.032-00	02.5603.24.90	046	010	046.089-00	03.112.44.10.0	046	042
046.033-00	03.084.54.01.0	046	009	046.091-00	03.112.22.24.0	046	008
046.034-00	03.113.14.01.0	046	028	046.092-00	03.001.08.03.0	046	019
046.036-00	03.229.02.01.0	046	028	046.093-00	03.084.52.28.0	046	019
046.036-10	03.229.02.03.0	046	028	046.094-00	03.229.02.09.0	046	030
046.036-10	03.229.02.03.0	046	043	046.095-00	03.229.02.10.0	046	030
046.036-20	02.6850.01.02	040	006	046.097-00	03.350.00.13.0	046	010
046.036-30	05.865.00.05.0	046	044	046.098-00	03.331.34.05.0	046	009
046.036-40	02.5601.08.90	040	002	046.098-10	09.331.34.01.0	046	012
046.037-00	03.331.34.02.0	046	009	046.099-00	03.310.81.02.0	046	025
046.037-10		046	012	046.100-10	09.801.00.26.0	046	026
046.038-00	03.232.13.02.0	046	010	046.101-00	02.5677.37.42	040	005
046.039-00		046	028	046.101-10	02.5677.30.40	040	005
046.039-10		046	036	046.102-00	02.5676.01.00	046	024
046.040-00	05.397.35.01.0	046	013	046.103-00	03.310.32.09.0	046	025
046.041-00	03.177.23.10.0	046	002	046.104-00	03.120.42.02.0	046	024
046.042-00	09.177.23.09.0	046	003	046.107-00	02.5207.22.04	040	004
046.042-10	02.5205.10.06	046	003	046.109-00	03.260.14.08.0	046	024
046.052-00		046	002	046.114-00	03.310.97.13.0	046	048
046.057-00	03.084.46.04.0	046	002	046.115-00	03.310.97.07.0	046	048
046.059-00		046	002	046.116-00	03.310.97.08.0	046	048
046.059-10	03.084.46.05.0	046	002	046.117-00	03.310.97.14.0	046	048
046.060-00	03.340.01.02.0	046	002	046.118-00	03.310.97.04.0	046	048
046.060-10	02.5601.10.90	046	004	046.119-00	03.310.97.03.0	046	048
046.060-20	03.340.01.01.0	046	002	046.120-00	03.310.97.15.0	046	048
046.061-00	02.6850.05.02	040	006	046.121-00	03.310.98.07.0	046	048
046.062-00		046	007	046.122-00	03.310.98.14.0	046	048
046.063-00	09.084.46.11.0	046	006	046.123-00	03.310.98.13.0	046	048
046.064-00		046	005	046.124-00	03.310.98.06.0	046	048
046.065-00	09.084.46.08.0	046	004	046.125-00	03.310.98.04.0	046	048
046.068-00	03.340.22.02.0	046	004	046.126-00	03.310.98.02.0	046	048
046.069-00	03.084.42.05.0	046	019	046.127-00	03.310.99.02.0	046	048
046.071-00	03.112.33.04.0	046	008	046.128-00	03.310.99.01.0	046	048
046.072-00	03.112.33.03.0	046	008	046.134-00	03.212.23.02.0	046	049
046.073-00		046	042	046.135-00	03.212.24.02.0	046	049
046.075-00	03.112.44.22.0	046	028	046.136-00	03.212.26.01.0	046	049
046.075-00	03.112.44.22.0	046	042	046.137-00	02.5664.58.00	046	047
046.076-00	03.112.43.03.0	046	042	046.138-00	02.5664.57.00	046	047
046.079-00	03.112.43.05.0	046	042	046.140-00	03.310.98.18.0	046	048
046.080-00	03.112.43.06.0	046	042	046.142-00	05.397.34.17.0	046	014
046.081-00	03.112.22.06.0	046	042	046.143-00	03.212.23.09.0	046	049
046.082-00	03.112.33.02.0	046	042	046.144-00	03.212.24.07.0	046	049
046.084-00	03.112.44.11.0	046	042	046.150-00	03.310.97.32.0	046	048
046.086-00	09.084.66.02.0	046	003	046.151-00	03.310.97.31.0	046	048



Ersatzteile

Remplacement parts 04x.xxx-xx

Pièces de rechange

Original Bergische Achsen Ersatzteile

Original replacement parts Bergische Achsen 40x.xxx-xx

Pièces de rechange d'origine Bergische Achsen

Aufgeführte Original-Ersatzteilenummern dienen nur zu Vergleichszwecken und dürfen in Rechnungen und Lieferscheinen an die Fahrzeugbesitzer nicht erscheinen. Die von uns gelieferten Produkte sind ausschließlich dem bestimmungsgemäßen Gebrauch zuzuführen. Der Einbau darf nur durch geschultes Personal erfolgen. OE part nos. serve for comparison only and may not appear on invoices and delivery notes to the vehicle owners. The products we supply should only be used as intended and they should only be installed by trained staff. Les numéros d'origine ont seulement pour but la comparaison. Il n'est pas permis de mentionner les numéros d'origine dans les factures et les notes de livraison adressées aux propriétaires des véhicules. Les produits que nous livrons seront exclusivement utilisés pour un emploi conforme. Le montage sera uniquement exécuté par du personnel formé à cet effet.





passend für / to fit / correspondant à Bergische Achsen

Artikelnummer Part Number N° de pièce	OE Nr. Oe - no. Réf. oe.	Gruppe Group Groupe	Seite Page Page	Artikelnummer Part Number N° de pièce	OE Nr. Oe - no. Réf. oe.	Gruppe Group Groupe	Seite Page Page
046.152-00	03.310.97.30.0	046	048	046.214-00	03.232.13.01.0	046	010
046.153-00	03.310.98.21.0	046	048	046.214-10	03.350.00.14.0	046	010
046.154-00	03.310.38.20.0	046	048	046.215-00	02.6201.83.01	040	005
046.155-00	03.310.38.21.0	046	048	046.215-00	02.6201.83.03	040	005
046.158-00	03.112.33.08.0	046	008	046.215-10	02.6202.06.01	040	005
046.160-00	02.6201.88.01	040	005	046.216-00	05.091.26.64.2	046	092
046.160-00	02.6201.88.01	046	011	046.216-20	05.091.26.90.0	046	092
046.164-00	02.5664.26.57	046	047	046.216-30		046	092
046.165-00	70.836.0	046	014	046.216-50	05.091.26.90.0	046	092
046.165-00	50.038.2	046	014	046.217-00	05.091.27.54.2	046	093
046.166-00	03.112.44.30.0	046	042	046.217-20	05.091.27.75.0	046	093
046.166-00	03.112.44.34.0	046	042	046.217-30		046	093
046.167-00	02.6201.66.03	040	005	046.217-50		046	093
046.167-00	02.6201.66.03	046	012	046.218-00	05.091.28.11.2	046	093
046.168-00	09.084.46.12.0	046	006	046.219-00	02.5677.86.40	040	005
046.169-00	03.310.86.06.0	046	049	046.222-00	05.370.07.43.0	046	047
046.170-00	03.310.86.07.0	046	049	046.228-00	02.6201.80.01	040	005
046.171-00	05.397.58.03.0	046	014	046.229-00	05.097.60.09.2	046	022
046.175-10		046	093	046.230-00	05.097.60.10.2	046	022
046.183-00	05.397.46.12.0	046	013	046.232-00		046	051
046.184-00	03.320.11.16.0	046	024	046.233-00		046	051
046.189-00	05.397.34.11.0	046	013	046.234-00		046	052
046.190-00		046	094	046.235-00		046	052
046.190-10	02.5805.81.35	046	094	046.236-00		046	053
046.191-00	02.5805.82.35	046	094	046.237-00		046	053
046.191-10	02.5805.83.35	046	094	046.238-00	03.229.02.16.0	046	037
046.191-20		046	094	046.239-00	03.229.02.17.0	046	037
046.192-00	02.5805.84.35	046	094	046.240-00	03.113.14.03.0	046	038
046.192-20		046	094	046.241-00	09.801.02.22.0	046	037
046.192-60		046	094	046.242-00	09.801.02.23.0	046	038
046.193-00	02.5679.23.00	040	005	046.243-00		046	029
046.195-00	09.801.00.14.1	046	025	046.244-00		046	030
046.196-00	03.397.46.07.0	046	014	046.244-10	09.801.02.13.0	046	031
046.197-00	05.397.35.03.0	046	013	046.244-20		046	032
046.198-00	03.001.08.05.0	046	015	046.244-30	09.801.02.13.0	046	033
046.198-00	03.001.08.01.0	046	019	046.244-40		046	034
046.198-00	03.001.08.05.0	046	019	046.244-50		046	035
046.199-00	05.397.56.07.0	046	014	046.245-00		046	044
046.200-00	05.091.26.21.0	046	091	046.246-00	03.120.63.01.0	046	024
046.201-00	05.091.27.09.0	046	091	046.246-00	03.120.43.12.0	046	024
046.202-00	05.091.25.10.1	046	091	046.247-00	03.350.30.02.0	046	024
046.202-10		046	091	046.247-00	03.350.30.01.0	046	024
046.209-00	05.091.14.19.0	046	091	046.248-00	03.310.12.24.0	046	024
046.209-50	05.091.13.20.0	046	091	046.249-00	09.801.00.14.2	046	024
046.210-00	05.091.14.17.0	046	091	046.260-00	05.097.05.05.1	046	020
046.211-00	05.091.13.20.0	046	091	046.261-00	05.097.05.06.1	046	020
046.213-00	03.331.34.01.0	046	009	046.262-00	05.097.05.07.1	046	020





passend für / to fit / correspondant à Bergische Achsen

Artikelnummer Part Number N° de pièce	OE Nr. Oe - no. Réf. oe.	Gruppe Group Groupe	Seite Page Page	Artikelnummer Part Number N° de pièce	OE Nr. Oe - no. Réf. oe.	Gruppe Group Groupe	Seite Page Page
046.263-00	05.097.05.08.1	046	020	046.331-00	99.00.000.0.83	046	096
046.264-00	05.097.05.35.1	046	020	046.342-00	03.120.43.14.0	046	040
046.265-00	05.097.05.36.1	046	020	046.356-00	05.097.60.23.2	046	022
046.266-00	05.097.05.09.1	046	020	046.357-00	05.097.60.24.2	046	022
046.267-00	05.097.05.10.1	046	020	046.370-00	03.088.34.02.0	046	079
046.268-00	05.097.05.11.1	046	020	046.372-00	03.088.35.03.0	046	079
046.269-00	05.097.05.12.1	046	020	046.373-00	03.088.34.04.0	046	080
046.270-00	05.097.05.13.1	046	020	046.374-00	03.088.34.03.0	046	080
046.271-00	05.097.05.14.1	046	020	046.375-00	03.088.34.01.0	046	081
046.272-00	05.097.05.15.1	046	020	046.376-00	03.088.34.07.0	046	081
046.273-00	05.097.05.16.1	046	020	046.377-00	03.088.34.08.0	046	082
046.274-00	05.097.05.45.1	046	020	046.378-10	02.5616.05.90	046	024
046.275-00	05.097.05.46.1	046	020	046.380-00	09.801.02.01.0	046	015
046.276-00	05.097.05.17.1	046	020	046.381-00	09.801.02.02.0	046	016
046.277-00	05.097.05.18.1	046	020	046.382-00	09.801.02.03.0	046	017
046.278-00	05.097.05.47.1	046	020	046.383-00	09.801.02.04.0	046	018
046.279-00	05.097.05.48.1	046	020	046.392-00	05.091.15.46.0	046	091
046.280-00	05.097.05.19.1	046	020	046.392-30	05.091.14.65.0	046	091
046.281-00	05.097.05.20.1	046	020	046.392-50		046	091
046.282-00	05.097.02.21.1	046	020	046.399-00	03.120.43.10.0	046	031
046.283-00	05.097.05.22.1	046	020	046.400-00	05.174.52.34.0	046	085
046.284-00	05.097.05.23.1	046	020	046.401-00	05.174.52.10.0	046	085
046.285-00	05.097.05.24.1	046	020	046.404-00	05.174.52.61.0	046	085
046.286-00	05.097.05.25.1	046	021	046.405-00	05.174.52.30.0	046	086
046.287-00	05.097.05.26.1	046	021	046.406-00	05.174.52.01.0	046	086
046.288-00	05.097.05.39.1	046	021	046.408-00	05.174.58.13.0	046	087
046.289-00	05.097.05.40.1	046	021	046.409-00	05.174.58.14.0	046	087
046.290-00	05.097.05.27.1	046	021	046.413-00	99.00.000.0.98	046	097
046.291-00	05.097.05.28.1	046	021	046.418-00	05.174.54.41.0	046	086
046.292-00	05.097.05.29.1	046	021	046.419-00	05.174.54.42.0	046	086
046.293-00	05.097.05.30.1	046	021	046.421-00	05.174.65.13.0	046	086
046.294-00	05.097.05.37.1	046	021	046.425-00	03.109.77.17.0	046	057
046.295-00	05.097.05.38.1	046	021	046.427-00	03.105.90.05.0	046	057
046.300-00	05.097.02.37.1	046	020	046.428-00	03.109.46.06.0	046	058
046.301-00	05.097.02.38.1	046	020	046.430-00	02.1040.30.00	040	009
046.302-00	05.097.03.71.0	046	232	046.432-00	05.097.62.25.2	046	022
046.303-00	05.097.03.72.0	046	023	046.433-00	05.097.62.26.2	046	022
046.306-00	03.113.03.06.0	046	040	046.465-00	03.106.77.63.0	046	058
046.307-00	05.377.00.02.0	046	039	046.473-00	99.00.000.0.84	046	096
046.308-00	03.229.02.18.0	046	039	046.474-00	99.00.000.0.88	046	096
046.309-00	03.229.02.19.0	046	039	046.475-00	99.00.000.0.93	046	096
046.310-00	09.801.06.09.1	046	039	046.476-00	99.00.000.0.97	046	097
046.311-00	09.801.00.43.1	046	040	046.482-00	05.097.60.42.2	046	022
046.312-00	03.120.42.08.0	046	039	046.483-00	05.097.60.41.2	046	022
046.313-00	03.120.42.09.0	046	039	046.515-00	09.801.00.24.1	046	027
046.314-00	02.5273.32.82	046	035	046.521-00	03.106.77.59.0	046	059
046.326-00	09.801.00.41.0	046	041	046.600-00	03.106.67.12.0	046	059



Ersatzteile

Replacement parts 04x.xxx-xx

Pièces de rechange

Original Bergische Achsen Ersatzteile

Original replacement parts Bergische Achsen 40x.xxx-xx

Pièces de rechange d'origine Bergische Achsen

Aufgeführte Original-Ersatzteilenummern dienen nur zu Vergleichszwecken und dürfen in Rechnungen und Lieferscheinen an die Fahrzeugbesitzer nicht erscheinen. Die von uns gelieferten Produkte sind ausschließlich dem bestimmungsgemäßen Gebrauch zuzuführen. Der Einbau darf nur durch geschultes Personal erfolgen. OE part nos. serve for comparison only and may not appear on invoices and delivery notes to the vehicle owners. The products we supply should only be used as intended and they should only be installed by trained staff. Les numéros d'origine ont seulement pour but la comparaison. Il n'est pas permis de mentionner les numéros d'origine dans les factures et les notes de livraison adressées aux propriétaires des véhicules. Les produits que nous livrons seront exclusivement utilisés pour un emploi conforme. Le montage sera uniquement exécuté par du personnel formé à cet effet.



passend für / to fit / correspondant à Bergische Achsen

Artikelnummer Part Number N° de pièce	OE Nr. Oe - no. Réf. oe.	Gruppe Group Groupe	Seite Page Page	Artikelnummer Part Number N° de pièce	OE Nr. Oe - no. Réf. oe.	Gruppe Group Groupe	Seite Page Page
046.601-00	03.106.67.08.0	046	060	046.646-00	03.105.46.29.0	046	072
046.602-00	03.106.67.01.0	046	060	046.646-00	03.109.46.49.0	046	072
046.604-00	03.106.77.04.0	046	061	046.648-00	99.00.000.0.71	046	096
046.605-00	03.106.77.11.0	046	061	046.649-00	99.00.000.0.73	046	097
046.606-00	03.106.66.01.0	046	062	046.651-00	99.00.000.0.42	046	096
046.607-00	03.106.87.09.0	046	062	046.652-00	99.00.000.0.03	046	096
046.608-00	03.106.67.29.0	046	063	046.653-00	99.00.000.0.47	046	096
046.610-00	03.105.46.10.0	046	063	046.654-00	99.00.000.0.04	046	097
046.611-00	03.105.46.08.0	046	064	046.655-00	99.00.000.0.40	046	097
046.614-00	03.105.46.20.0	046	064	046.660-00	03.010.97.22.0	046	098
046.614-00	03.109.46.40.0	046	064	046.661-00	03.010.97.23.0	046	098
046.615-00	03.106.67.54.0	046	065	046.662-00	03.010.97.46.0	046	098
046.615-00	03.109.67.74.0	046	065	046.663-00	03.010.97.47.0	046	098
046.616-10	03.109.77.72.0	046	065	046.671-00	09.865.03.03.0	043	009
046.616-10	03.106.77.52.0	046	065	046.676-00	02.5017.27.08	046	084
046.617-00	03.105.34.02.0	046	066	046.677-00	02.5273.14.80	040	003
046.618-00	03.105.46.01.0	046	066	046.678-00	02.5408.15.01	046	004
046.619-00	03.105.46.03.0	046	067	046.679-00	03.320.90.06.0	046	084
046.621-00	03.105.46.12.0	046	067	046.680-00	03.121.48.03.0	046	099
046.623-00	03.106.25.19.0	046	068	046.681-00	03.121.49.02.0	046	099
046.627-10	03.109.67.13.0	046	068	046.683-00	03.379.00.17.0	046	099
046.627-10	03.109.67.82.0	046	068	046.684-00	03.379.00.23.0	046	099
046.627-10	03.106.67.62.0	046	068	046.685-00	02.5601.14.90	046	004
046.628-00	03.106.77.02.0	046	069	046.688-00	03.106.77.53.0	046	073
046.629-00	03.106.77.12.0	046	069	046.689-00	03.106.87.15.0	046	073
046.631-00	03.106.77.28.0	046	070	046.689-00	03.106.87.12.0	046	073
046.632-00	03.106.77.45.0	046	070	046.689-00	03.109.87.01.0	046	073
046.635-00	03.106.77.57.0	046	071	046.690-00	09.106.00.00.9	046	084
046.635-00	03.109.77.77.0	046	071	046.694-00	03.106.77.67.0	046	074
046.635-00	03.109.77.16.0	046	071	046.694-00	03.109.77.08.0	046	074
046.636-00	03.105.90.02.0	046	071	046.698-00	03.109.67.19.0	046	074
046.636-00	03.109.90.22.0	046	071	046.699-00	02.1040.34.00	040	009
046.637-00	03.109.90.24.0	046	072	046.706-00	02.5664.46.57	046	047
046.637-00	03.105.90.04.0	046	072	046.719-00	05.091.19.07.0	046	091
046.638-00	03.272.30.34.0	046	045	046.719-50	05.091.19.16.0	046	091
046.639-00	03.272.30.35.0	046	045	046.719-50	05.091.19.06.0	046	091
046.640-00	03.272.30.30.0	046	045	046.720-00	05.091.19.16.0	046	091
046.640-00	03.272.30.07.0	046	045	046.720-00	05.091.19.06.0	046	091
046.641-00	03.272.30.31.0	046	045	046.723-00	05.397.45.14.0	046	014
046.641-00	03.272.30.19.0	046	045	046.725-00	05.174.82.21.2	046	088
046.642-00	03.272.48.32.0	046	045	046.728-00	05.097.60.17.2	046	022
046.642-00	03.272.48.10.0	046	045	046.729-00	05.097.60.18.0	046	022
046.643-00	03.272.48.33.0	046	045	046.745-00	03.272.44.21.0	046	045
046.643-00	03.272.48.17.0	046	045	046.746-00	02.5805.80.35	046	094
046.644-00	03.272.48.39.0	046	045	046.755-00	05.397.45.06.0	046	013
046.644-00	03.272.48.62.0	046	045	046.756-00	03.397.45.10.0	046	013
046.645-00	03.272.48.40.0	046	045	046.757-00	05.397.46.13.0	046	014





passend für / to fit / correspondant à Bergische Achsen

Artikelnummer Part Number N° de pièce	OE Nr. Oe - no. Réf. oe.	Gruppe Group Groupe	Seite Page Page	Artikelnummer Part Number N° de pièce	OE Nr. Oe - no. Réf. oe.	Gruppe Group Groupe	Seite Page Page
046.758-00	02.6202.03.01	040	005	047.055-00	09.806.13.29.0	047	009
046.781-00	05.574.82.43.2	046	087	047.056-00	09.806.13.24.0	047	009
046.783-00	03.262.17.11.0	046	046	047.057-00	09.806.13.30.0	047	009
046.816-00	05.097.60.07.2	046	022	047.058-00		047	009
046.817-00	05.097.60.08.2	046	022	047.062-00	03.296.17.24.0	047	002
046.855-00	99.00.000.0.75	046	097	047.063-00	09.806.17.22.0	047	009
046.883-00	02.1040.32.00	040	009	047.064-00	03.296.17.23.0	047	002
046.891-00	03.310.08.15.0	046	046	047.065-00	09.806.17.21.0	047	009
046.893-00	02.1040.31.00	040	009	047.066-00	03.260.04.04.0	047	006
046.901-00	02.1040.33.00	040	009	047.067-00	03.260.04.03.0	047	006
046.909-00	03.310.08.14.0	046	046	047.069-00	05.260.54.10.0	047	005
046.911-00	05.370.07.04.0	046	047	047.070-00	03.296.33.14.1	047	002
046.931-00	05.097.60.05.2	046	022	047.100-00	02.5219.23.10	047	004
046.932-00	05.097.60.06.2	046	022	047.101-00	05.260.24.01.0	047	004
046.936-00	05.397.28.01.0	046	013	047.103-00	02.5270.72.00	047	006
047.000-00	03.296.22.02.0	047	002	047.104-00	02.5270.73.00	047	006
047.001-00	09.806.22.02.0	047	009	047.105-00	02.5270.77.10	047	006
047.002-00	03.296.22.04.0	047	002	047.106-00	03.260.04.12.0	047	006
047.003-00	09.806.22.05.0	047	009	047.107-00	05.801.57.20.0	047	010
047.008-00	03.296.12.04.0	047	002	047.107-10		047	010
047.009-00	09.806.12.03.0	047	009	047.108-00	05.801.57.21.0	047	010
047.016-00	03.296.13.07.0	047	002	047.108-10		047	010
047.017-00	09.806.13.10.0	047	009	047.109-00	05.801.57.22.0	047	010
047.023-00	09.806.13.12.0	047	009	047.109-10		047	010
047.024-00	03.296.23.05.0	047	002	047.110-00	05.801.57.23.0	047	010
047.025-00	09.806.23.02.0	047	009	047.110-10		047	010
047.026-00	03.296.13.09.0	047	002	047.111-00	03.310.10.13.0	047	007
047.027-00	09.806.13.02.0	047	009	047.111-10	03.310.10.13.0	047	007
047.032-00	03.296.13.11.0	047	002	047.112-00	02.5213.14.10	047	006
047.033-00	09.806.13.05.0	047	009	047.113-00	02.5213.16.10	047	006
047.034-00	03.296.23.02.0	047	002	047.114-00	02.5615.20.90	047	007
047.036-00		047	002	047.115-00	02.5615.22.90	047	007
047.039-00	03.296.23.17.0	047	002	047.116-00	03.143.00.02.0	047	007
047.040-00	09.806.23.22.0	047	009	047.117-00	02.6010.25.60	047	008
047.041-00	09.806.13.14.0	047	009	047.118-00	02.6010.35.60	047	008
047.042-00	09.806.23.21.0	047	009	047.119-00	03.260.03.05.0	047	005
047.045-00	03.296.23.15.0	047	002	047.120-00	03.260.04.10.0	047	005
047.046-00	09.806.23.18.0	047	009	047.121-00	03.260.04.06.0	047	005
047.047-00	09.806.23.29.0	047	009	047.122-00	02.5219.22.10	047	004
047.048-00	03.112.00.43.0	047	008	047.123-00	03.260.04.01.0	047	006
047.048-10	03.112.00.43.0	047	008	047.124-00	03.260.04.02.0	047	006
047.049-00	03.112.00.42.0	047	008	047.125-00	02.5270.77.10	047	006
047.049-10	03.112.00.42.0	047	008	047.127-00	02.5219.33.10	047	004
047.050-00	09.806.13.23.0	047	009	047.128-00	02.5219.34.10	047	004
047.051-00	09.806.23.09.0	047	009	047.129-00	02.5219.27.10	047	004
047.053-00	09.806.23.37.0	047	009	047.130-00	05.260.54.19.0	047	004
047.054-00	03.296.13.17.0	047	002	047.710-00	09.806.23.28.0	047	009



Ersatzteile

Replacement parts 04x.xxx-xx

Pièces de rechange

Original Bergische Achsen Ersatzteile

Original replacement parts Bergische Achsen 40x.xxx-xx

Pièces de rechange d'origine Bergische Achsen

Aufgeführte Original-Ersatzteilenummern dienen nur zu Vergleichszwecken und dürfen in Rechnungen und Lieferscheinen an die Fahrzeugbesitzer nicht erscheinen. Die von uns gelieferten Produkte sind ausschließlich dem bestimmungsgemäßen Gebrauch zuzuführen. Der Einbau darf nur durch geschultes Personal erfolgen. OE part nos. serve for comparison only and may not appear on invoices and delivery notes to the vehicle owners. The products we supply should only be used as intended and they should only be installed by trained staff. Les numéros d'origine ont seulement pour but la comparaison. Il n'est pas permis de mentionner les numéros d'origine dans les factures et les notes de livraison adressées aux propriétaires des véhicules. Les produits que nous livrons seront exclusivement utilisés pour un emploi conforme. Le montage sera uniquement exécuté par du personnel formé à cet effet.



passend für / to fit / correspondant à Bergische Achsen

Artikelnummer Part Number N° de pièce	OE Nr. Oe - no. Réf. oe.	Gruppe Group Groupe	Seite Page Page	Artikelnummer Part Number N° de pièce	OE Nr. Oe - no. Réf. oe.	Gruppe Group Groupe	Seite Page Page
047.712-00	09.806.23.27.0	047	009	070.983-10	02.6408.90.00	040	008
047.721-00	02.5213.12.10	047	006	070.983-10	02.6410.23.00	040	008
047.722-00	02.5615.18.90	047	007	070.984-10	02.6405.95.00	040	008
070.002-00	02.6802.03.50	046	039	070.985-00	02.6406.45.00	040	008
070.005-00	02.6802.06.50	046	004	070.985-10	02.6406.45.00	040	008
070.008-00	02.6802.09.50	040	006	070.986-00	02.6408.80.00	040	008
070.013-00	02.6850.02.02	046	037	070.986-00	02.6410.24.00	040	008
070.013-00	02.6850.06.50	046	038	070.986-10	02.6408.80.00	040	008
070.050-00		046	084	070.986-10	02.6410.24.00	040	008
070.192-00		043	009	070.990-00	02.6402.75.00	040	008
070.203-00	02.5202.12.80	046	029	070.992-00		040	008
070.210-00	02.5202.18.80	040	003	070.994-00	02.6407.40.00	040	008
070.245-00		046	037	070.994-10	02.6407.40.00	040	008
070.313-00	02.5025.26.80	040	002	070.995-00	02.6407.45.01	040	008
070.315-00		046	037	070.995-10	02.6407.45.01	040	008
070.317-00	02.5025.30.80	046	029	077.030-00	02.6010.25.60	040	004
070.458-00		043	009	077.031-00	02.6010.35.60	040	004
070.482-00	02.5023.42.80	040	002	084.002-10	02.2002.05.00	045	008
070.964-10	02.6405.11.00	040	008	084.002-11	05.429.00.01.0	045	008
070.964-10	02.6410.26.00	040	008	084.002-20	02.2002.05.00	045	008
070.971-00	02.6402.60.00	040	008	084.003-10	05.419.00.28.0	045	008
070.971-10	02.6402.60.00	040	008	084.003-10	02.2002.08.00	045	008
070.972-00	02.6402.65.00	040	008	084.003-20	05.419.00.28.0	045	008
070.974-00	02.6406.50.00	040	008	084.003-20	02.2002.08.00	045	008
070.974-00	02.6410.25.00	040	008	084.004-10	02.2002.09.00	045	009
070.974-10	02.6406.50.00	040	008	084.004-12	05.419.00.14.0	045	009
070.974-10	02.6410.25.00	040	008	084.004-32	05.419.00.14.0	045	009
070.975-00	02.6406.55.00	040	008	084.007-10	02.2002.44.00	045	009
070.976-00	02.6406.60.00	040	008	084.007-20	02.2002.44.00	045	009
070.978-00	02.6406.70.00	040	008	084.007-30	02.2002.44.00	045	009
070.978-00	02.6410.27.00	040	008	084.007-40	02.2002.44.00	045	009
070.978-10	02.6406.70.00	040	008	084.007-50	02.2002.44.00	045	009
070.978-10	02.6410.27.00	040	008	084.007-70	02.2002.44.00	045	009
070.979-00	02.6407.65.00	040	008	084.009-10	02.2002.46.00	045	010
070.979-00	02.6410.22.00	040	008	084.009-20	02.2002.46.00	045	010
070.979-10	02.6407.65.00	040	008	084.009-40	02.2002.46.00	045	010
070.979-10	02.6410.22.00	040	008	084.009-50	02.2002.46.00	045	010
070.980-00	02.6407.75.00	040	008	084.009-70	02.2002.46.00	045	010
070.980-00	02.6410.29.00	040	008	084.017-10	02.2002.40.00	045	010
070.980-10	02.6407.75.00	040	008	084.017-20	02.2002.40.00	045	010
070.980-10	02.6410.29.00	040	008	084.017-30	02.2002.40.00	045	010
070.981-00	02.6407.85.00	040	008	084.017-40	02.2002.40.00	045	010
070.981-10	02.6407.85.00	040	008	084.017-50	02.2002.40.00	045	010
070.982-00	02.6405.60.00	040	008	084.018-10	02.2002.41.00	045	010
070.982-10	02.6405.60.00	040	008	084.018-20	02.2002.41.00	045	010
070.983-00	02.6408.90.00	040	008	084.018-30	02.2002.41.00	045	010
070.983-00	02.6410.23.00	040	008	084.018-40	02.2002.41.00	045	010





passend für / to fit / correspondant à Bergische Achsen

Artikelnummer Part Number N° de pièce	OE Nr. Oe - no. Réf. oe.	Gruppe Group Groupe	Seite Page Page	Artikelnummer Part Number N° de pièce	OE Nr. Oe - no. Réf. oe.	Gruppe Group Groupe	Seite Page Page
084.018-50	02.2002.41.00	045	010	084.082-73	05.429.40.94.1	045	014
084.018-70	02.2002.41.00	045	010	084.082-73	05.429.42.41.1	045	014
084.029-10	02.2002.42.00	045	011	084.083-11	05.429.40.03.0	045	014
084.029-20	02.2002.42.00	045	011	084.083-12	05.429.42.18.1	045	014
084.029-30	02.2002.42.00	045	011	084.083-12	05.429.41.24.1	045	014
084.029-40	02.2002.42.00	045	011	084.083-12	05.429.40.28.1	045	014
084.029-50	02.2002.42.00	045	011	084.083-21	05.429.40.03.0	045	014
084.032-10	02.2002.47.00	045	011	084.083-31	05.429.40.03.0	045	014
084.059-11	05.429.40.01.0	045	011	084.083-41	05.429.40.03.0	045	014
084.059-12	05.429.40.08.1	045	012	084.083-42	05.429.41.24.1	045	014
084.059-12	05.429.40.27.1	045	012	084.083-42	05.429.42.18.1	045	014
084.059-12	05.429.41.36.1	045	012	084.083-42	05.429.40.28.1	045	014
084.059-12	05.429.41.21.1	045	012	084.083-71	05.429.40.03.0	045	014
084.059-13	05.429.41.66.1	045	012	084.083-72	05.429.41.24.1	045	014
084.059-21	05.429.40.01.0	045	011	084.083-72	05.429.42.18.1	045	014
084.059-31	05.429.40.01.0	045	011	084.083-72	05.429.40.28.1	045	014
084.059-41	05.429.40.01.0	045	011	084.084-11	05.429.40.05.0	045	015
084.059-42	05.429.40.08.1	045	012	084.084-12	05.429.41.69.0	045	015
084.059-42	05.429.40.27.1	045	012	084.084-21	05.429.40.05.0	045	015
084.059-42	05.429.41.36.1	045	012	084.084-41	05.429.40.05.0	045	015
084.059-42	05.429.41.21.1	045	012	084.084-71	05.429.40.05.0	045	015
084.059-51	05.429.40.01.0	045	011	084.084-72	05.429.41.69.0	045	015
084.059-71	05.429.40.01.0	045	011	084.088-11	05.429.40.72.1	045	015
084.059-72	05.429.40.08.1	045	012	084.093-10	02.2002.43.00	045	016
084.059-72	05.429.40.27.1	045	012	084.116-11	05.429.41.01.1	045	016
084.059-72	05.429.41.36.1	045	012	084.116-12	05.429.41.31.1	045	016
084.059-72	05.429.41.21.1	045	012	084.116-21	05.429.41.01.1	045	016
084.059-73	05.429.41.66.1	045	012	084.116-41	05.429.41.01.1	045	016
084.078-10	02.2002.12.00	045	012	084.116-42	05.429.41.31.1	045	016
084.078-11	05.429.00.04.0	045	013	084.116-71	05.429.41.01.1	045	016
084.082-11	05.429.40.91.0	045	013	084.116-72	05.429.41.31.1	045	016
084.082-12	05.429.41.23.1	045	013	084.122-11	05.429.41.56.0	045	017
084.082-12	05.429.41.14.1	045	013	084.123-11	05.429.41.25.0	045	017
084.082-12	05.429.42.19.1	045	013	084.123-12	05.429.41.26.0	045	017
084.082-13	05.429.40.93.1	045	014	084.124-11	05.429.41.09.0	045	018
084.082-13	05.429.40.94.1	045	014	084.125-11	05.429.41.77.0	045	018
084.082-13	05.429.42.41.1	045	014	084.126-11	05.429.42.04.0	045	018
084.082-21	05.429.40.91.0	045	013	084.128-11	02.2002.19.00	045	019
084.082-41	05.429.40.91.0	045	013	084.128-21	02.2002.19.00	045	019
084.082-42	05.429.42.19.1	045	013	084.128-41	02.2002.19.00	045	019
084.082-42	05.429.41.14.1	045	013	084.216-11	05.429.42.03.0	045	019
084.082-42	05.429.41.23.1	045	013	086.103-00		046	095
084.082-43	05.429.40.93.1	045	014	086.103-10		046	095
084.082-43	05.429.40.94.1	045	014	086.103-20		046	095
084.082-43	05.429.42.41.1	045	014	086.104-00		046	095
084.082-71	05.429.40.91.0	045	013	086.104-10		046	095
084.082-73	05.429.40.93.1	045	014	086.104-20		046	095



Ersatzteile

Replacement parts 04x.xxx-xx

Pièces de rechange

Original Bergische Achsen Ersatzteile

Original replacement parts Bergische Achsen 40x.xxx-xx

Pièces de rechange d'origine Bergische Achsen

Aufgeführte Original-Ersatzteilenummern dienen nur zu Vergleichszwecken und dürfen in Rechnungen und Lieferscheinen an die Fahrzeugbesitzer nicht erscheinen. Die von uns gelieferten Produkte sind ausschließlich dem bestimmungsgemäßen Gebrauch zuzuführen. Der Einbau darf nur durch geschultes Personal erfolgen. OE part nos. serve for comparison only and may not appear on invoices and delivery notes to the vehicle owners. The products we supply should only be used as intended and they should only be installed by trained staff. Les numéros d'origine ont seulement pour but la comparaison. Il n'est pas permis de mentionner les numéros d'origine dans les factures et les notes de livraison adressées aux propriétaires des véhicules. Les produits que nous livrons seront exclusivement utilisés pour un emploi conforme. Le montage sera uniquement exécuté par du personnel formé à cet effet.



passend für / to fit / correspondant à Bergische Achsen

Artikelnummer Part Number N° de pièce	OE Nr. Oe - no. Réf. oe.	Gruppe Group Groupe	Seite Page Page	Artikelnummer Part Number N° de pièce	OE Nr. Oe - no. Réf. oe.	Gruppe Group Groupe	Seite Page Page
086.111-00		046	095	406.096-00	03.397.44.06.0	046	014
086.111-10		046	095	406.129-00	03.212.25.02.0	046	049
086.111-20		046	095	406.130-00	03.212.22.01.0	046	049
086.132-00		046	095	406.131-00	03.212.22.04.0	046	049
086.132-10		046	095	406.132-00	03.212.22.05.0	046	049
086.132-20		046	095	406.136-00	03.212.26.01.0	046	049
086.300-00	09.801.06.20.0	046	083	406.137-00	03.212.23.01.0	046	049
086.300-30	09.801.06.20.0	046	083	406.138-00	03.212.23.02.0	046	049
086.300-50	09.801.06.20.0	046	083	406.139-00	03.212.24.02.0	046	049
086.306-00	09.801.06.21.0	046	083	406.143-00	03.212.23.09.0	046	049
086.306-50	09.801.06.21.0	046	083	406.144-00	03.212.24.07.0	046	049
401.700-00	03.211.17.05.0	041	002	406.145-00	05.370.06.11.0	046	047
401.701-00	03.128.05.04.0	041	002	406.146-00	05.370.07.03.0	046	047
401.702-00	03.128.25.07.0	041	002	406.147-00	05.370.07.13.0	046	047
401.720-00	03.060.00.09.0	041	002	406.148-00	03.084.46.22.0	046	007
401.782-00		043	006	406.149-00	03.167.23.02.0	046	002
403.719-00	03.340.15.26.0	043	008	406.159-00	09.084.46.36.0	046	007
403.741-00	03.340.15.32.0	043	008	406.164-00	02.5664.26.57	046	047
403.744-00	03.340.16.03.0	043	008	406.185-00	03.010.04.08.0	046	050
404.045-00	03.232.95.01.0	044	008	406.186-00	03.010.05.17.0	046	050
404.057-00	03.161.37.01.0	044	003	406.188-00	03.010.04.09.0	046	050
404.067-00	03.113.90.11.0	044	007	406.221-00	05.370.06.48.0	046	047
404.100-00	03.264.19.02.0	044	013	406.222-00	05.370.07.43.0	046	047
404.101-00	03.310.38.01.0	044	013	406.223-00	03.262.16.08.0	046	046
404.105-00	03.212.26.06.0	044	013	406.224-00	03.262.17.12.0	046	046
404.106-00	03.264.19.03.0	044	015	406.225-00	03.010.04.15.0	046	050
404.107-00	03.310.39.02.0	044	015	406.226-00	03.010.05.22.0	046	050
404.111-00	03.212.27.01.0	044	015	406.247-00	03.350.30.02.0	046	029
404.705-00	03.232.74.02.0	044	008	406.247-00	03.350.30.01.0	046	029
404.711-00	02.5273.14.82	040	003	406.316-00	03.397.44.07.0	046	013
404.712-00	03.224.17.01.1	044	013	406.316-00	03.397.44.08.0	046	013
404.725-00	03.224.19.02.1	044	015	406.319-00	03.189.07.58.0	046	089
404.728-00	03.113.94.09.0	044	007	406.319-00	03.189.07.09.0	046	089
404.747-00	03.321.31.24.0	044	010	406.320-00	03.189.07.59.0	046	089
404.756-00	03.177.16.28.0	044	008	406.320-00	03.189.07.10.0	046	089
404.807-00	03.285.55.21.0	046	044	406.342-00	03.120.43.14.0	046	035
404.811-00	05.291.11.50.0	044	006	406.343-00	05.097.60.15.2	046	022
405.040-00	02.5070.65.00	045	004	406.344-00	05.097.60.16.2	046	022
405.088-00	03.285.76.01.0	044	015	406.390-00	03.165.25.15.0	046	088
405.089-00	03.146.06.05.0	044	015	406.391-00	03.165.25.16.0	046	088
405.093-00	03.351.00.07.0	044	013	406.395-00	03.010.96.32.0	046	098
405.095-00	03.146.06.06.0	044	013	406.396-00	03.010.96.33.0	046	098
405.409-00	02.5039.61.80	044	010	406.448-00	05.121.30.07.0	046	099
405.412-00	02.5038.60.80	044	010	406.471-00	03.010.06.15.0	046	050
405.717-00	02.3506.01.00	040	007	406.494-00	05.121.30.05.0	046	099
405.768-00	02.2805.01.00	043	011	406.498-00	05.370.06.02.0	046	047
405.769-00	02.0316.21.00	043	011	406.647-00	99.00.000.0.50	046	097





passend für / to fit / correspondant à Bergische Achsen

Artikelnummer Part Number N° de pièce	OE Nr. Oe - no. Réf. oe.	Gruppe Group Groupe	Seite Page Page	Artikelnummer Part Number N° de pièce	OE Nr. Oe - no. Réf. oe.	Gruppe Group Groupe	Seite Page Page
406.650-00	99.00.000.0.02	046	096	406.865-00	03.370.07.47.0	046	047
406.658-00	99.00.000.0.15	046	097	406.870-00	05.370.05.05.0	046	047
406.664-00	03.010.97.64.0	046	098	406.871-00	03.229.04.07.0	046	043
406.668-00	03.010.97.48.0	046	098	406.872-00	03.272.27.20.0	046	045
406.669-00	03.010.97.49.0	046	098	406.875-00	05.121.30.06.0	046	099
406.670-00	02.5070.61.00	046	084	406.899-00	05.370.07.30.0	046	047
406.671-00	02.5070.60.02	046	099	406.900-00	05.370.06.06.0	046	047
406.671-00	02.5071.22.00	046	099	406.902-00	03.010.97.94.0	046	098
406.672-00	03.310.30.10.0	046	084	406.903-00	03.272.62.27.0	046	045
406.673-00	03.310.30.17.0	046	084	406.904-00	03.084.46.20.0	046	002
406.674-00	03.310.30.16.0	046	084	406.913-00	03.010.05.21.0	046	050
406.683-00	03.379.00.17.0	046	099	406.914-00	05.370.07.20.0	046	047
406.684-00	03.379.00.23.0	046	099	406.929-00	02.232.44.02.0	044	008
406.701-00	03.370.07.34.0	046	047	406.934-00	05.211.90.11.0	046	088
406.704-00	03.112.00.34.0	046	088	406.947-00	05.091.25.35.2	046	092
406.706-00	02.5664.46.57	046	047	406.967-00	03.120.45.13.0	046	099
406.708-00	03.211.90.04.0	046	088	407.010-00	03.296.12.05.0	047	002
406.712-00	02.5664.18.57	046	047	407.022-00	03.296.13.06.0	047	002
406.716-00	03.285.43.20.0	046	088	407.031-00	09.806.56.03.0	047	009
406.726-00	05.359.07.02.0	046	090	407.070-00	03.296.33.14.1	047	002
406.727-00	09.193.04.03.0	046	090	800.120-08	02.5403.08.92	046	039
406.736-00	03.182.34.65.0	046	089	800.520-09		043	009
406.736-00	03.182.34.54.0	046	089				
406.740-00	02.5678.53.00	040	005				
406.741-00	02.5678.00.00	040	005				
406.747-00	05.865.03.02.0	046	075				
406.752-00	03.182.34.77.0	046	089				
406.753-00	03.182.34.58.0	046	089				
406.760-00	03.010.98.47.1	046	098				
406.762-00	02.5664.28.57	046	047				
406.763-00	03.010.98.45.1	046	098				
406.764-00	03.010.98.08.0	046	098				
406.765-00	03.010.98.48.1	046	098				
406.766-00	03.010.97.95.0	046	098				
406.767-00	02.5664.04.00	046	047				
406.768-00	05.370.07.45.0	046	047				
406.769-00	03.370.07.44.0	046	047				
406.782-00	05.574.82.44.2	046	087				
406.784-00	03.010.06.12.0	046	050				
406.802-00	03.310.98.24.0	046	048				
406.827-00	03.010.96.20.0	046	098				
406.828-00	03.010.96.21.0	046	098				
406.835-00	99.00.000.0.76	046	097				
406.836-00	03.370.07.33.0	046	047				
406.841-00	03.272.47.12.0	046	045				
406.856-00	99.00.000.0.81	046	096				
406.858-00	03.084.52.21.0	046	019				



Ersatzteile

Replacement parts 04x.xxx-xx

Pièces de rechange

Original Bergische Achsen Ersatzteile

Original replacement parts Bergische Achsen 40x.xxx-xx

Pièces de rechange d'origine Bergische Achsen

Aufgeführte Original-Ersatzteilenummern dienen nur zu Vergleichszwecken und dürfen in Rechnungen und Lieferscheinen an die Fahrzeugbesitzer nicht erscheinen. Die von uns gelieferten Produkte sind ausschließlich dem bestimmungsgemäßen Gebrauch zuzuführen. Der Einbau darf nur durch geschultes Personal erfolgen. OE part nos. serve for comparison only and may not appear on invoices and delivery notes to the vehicle owners. The products we supply should only be used as intended and they should only be installed by trained staff. Les numéros d'origine ont seulement pour but la comparaison. Il n'est pas permis de mentionner les numéros d'origine dans les factures et les notes de livraison adressées aux propriétaires des véhicules. Les produits que nous livrons seront exclusivement utilisés pour un emploi conforme. Le montage sera uniquement exécuté par du personnel formé à cet effet.





passend für / to fit / correspondant à Bergische Achsen

OE Nr. Oe - no. Réf. oe.	Artikelnummer Part Number N° de pièce	Gruppe Group Groupe	Seite Page Page	OE Nr. Oe - no. Réf. oe.	Artikelnummer Part Number N° de pièce	Gruppe Group Groupe	Seite Page Page
70.836.0	046.165-00	046	014	03.084.46.28.0	045.805-00	045	020
50.038.2	046.165-00	046	014	03.084.46.31.0	045.806-00	045	020
196 111	043.785-00	043	010	03.084.52.06.0	046.012-00	046	019
03.001.08.01.0	046.198-00	046	019	03.084.52.08.0	046.012-10	046	019
03.001.08.03.0	046.092-00	046	019	03.084.52.21.0	406.858-00	046	019
03.001.08.05.0	046.198-00	046	015	03.084.52.28.0	046.093-00	046	019
03.001.08.05.0	046.198-00	046	019	03.084.54.01.0	046.033-00	046	009
03.010.04.08.0	406.185-00	046	050	03.084.54.02.0	046.031-00	046	009
03.010.04.09.0	406.188-00	046	050	03.084.55.11.0	046.021-00	046	009
03.010.04.15.0	406.225-00	046	050	03.084.66.15.0	046.087-00	046	002
03.010.05.17.0	406.186-00	046	050	03.084.66.15.0	046.087-00	046	003
03.010.05.21.0	406.913-00	046	050	03.084.66.31.0	045.811-00	045	020
03.010.05.22.0	406.226-00	046	050	03.088.34.01.0	046.375-00	046	081
03.010.06.12.0	406.784-00	046	050	03.088.34.02.0	046.370-00	046	079
03.010.06.15.0	406.471-00	046	050	03.088.34.03.0	046.374-00	046	080
03.010.96.20.0	406.827-00	046	098	03.088.34.04.0	046.373-00	046	080
03.010.96.21.0	406.828-00	046	098	03.088.34.07.0	046.376-00	046	081
03.010.96.32.0	406.395-00	046	098	03.088.34.08.0	046.377-00	046	082
03.010.96.33.0	406.396-00	046	098	03.088.35.03.0	046.372-00	046	079
03.010.97.22.0	046.660-00	046	098	05.091.13.20.0	046.209-50	046	091
03.010.97.23.0	046.661-00	046	098	05.091.13.20.0	046.211-00	046	091
03.010.97.46.0	046.662-00	046	098	05.091.14.17.0	046.210-00	046	091
03.010.97.47.0	046.663-00	046	098	05.091.14.19.0	046.209-00	046	091
03.010.97.48.0	046.668-00	046	098	05.091.14.65.0	046.392-30	046	091
03.010.97.49.0	046.669-00	046	098	05.091.15.46.0	046.392-00	046	091
03.010.97.64.0	046.664-00	046	098	05.091.19.06.0	046.720-00	046	091
03.010.97.94.0	046.902-00	046	098	05.091.19.06.0	046.719-50	046	091
03.010.97.95.0	046.766-00	046	098	05.091.19.07.0	046.719-00	046	091
03.010.98.08.0	046.764-00	046	098	05.091.19.16.0	046.720-00	046	091
03.010.98.45.1	046.763-00	046	098	05.091.19.16.0	046.719-50	046	091
03.010.98.47.1	046.760-00	046	098	05.091.25.10.1	046.202-00	046	091
03.010.98.48.1	046.765-00	046	098	05.091.25.35.2	406.947-00	046	092
03.060.00.09.0	401.720-00	041	002	05.091.26.21.0	046.200-00	046	091
05.082.02.66.0	044.128-00	044	011	05.091.26.64.2	046.216-00	046	092
05.082.03.02.0	044.114-00	044	011	05.091.26.90.0	046.216-20	046	092
05.082.03.03.0	044.115-00	044	011	05.091.26.90.0	046.216-50	046	092
05.082.12.64.0	044.125-00	044	011	05.091.27.09.0	046.201-00	046	091
05.082.12.83.0	044.124-00	044	011	05.091.27.54.2	046.217-00	046	093
05.082.13.18.0	044.129-00	044	011	05.091.27.75.0	046.217-20	046	093
05.082.13.19.0	044.130-00	044	011	05.091.28.11.2	046.218-00	046	093
05.082.13.24.0	044.127-00	044	011	05.097.02.21.1	046.282-00	046	020
05.082.13.59.0	044.126-00	044	011	05.097.02.37.1	046.300-00	046	020
03.084.42.02.0	046.017-00	046	017	05.097.02.38.1	046.301-00	046	020
03.084.42.05.0	046.069-00	046	019	05.097.03.71.0	046.302-00	046	232
03.084.46.04.0	046.057-00	046	002	05.097.03.72.0	046.303-00	046	023
03.084.46.05.0	046.059-10	046	002	05.097.05.05.1	046.260-00	046	020
03.084.46.11.0	045.042-00	045	005	05.097.05.06.1	046.261-00	046	020
03.084.46.20.0	406.904-00	046	002	05.097.05.07.1	046.262-00	046	020
03.084.46.22.0	406.148-00	046	007	05.097.05.08.1	046.263-00	046	020
03.084.46.24.0	045.744-00	045	005	05.097.05.09.1	046.266-00	046	020



Ersatzteile  
Replacement parts **04x.xxx-xx**  
Pièces de rechange

Original Bergische Achsen Ersatzteile  
Original replacement parts Bergische Achsen **40x.xxx-xx**  
Pièces de rechange d'origine Bergische Achsen

Aufgeführte Original-Ersatzteilenummern dienen nur zu Vergleichszwecken und dürfen in Rechnungen und Lieferscheinen an die Fahrzeugbesitzer nicht erscheinen. Die von uns gelieferten Produkte sind ausschließlich dem bestimmungsgemäßen Gebrauch zuzuführen. Der Einbau darf nur durch geschultes Personal erfolgen. OE part nos. serve for comparison only and may not appear on invoices and delivery notes to the vehicle owners. The products we supply should only be used as intended and they should only be installed by trained staff. Les numéros d'origine ont seulement pour but la comparaison. Il n'est pas permis de mentionner les numéros d'origine dans les factures et les notes de livraison adressées aux propriétaires des véhicules. Les produits que nous livrons seront exclusivement utilisés pour un emploi conforme. Le montage sera uniquement exécuté par du personnel formé à cet effet.



passend für / to fit / correspondant à Bergische Achsen

OE Nr. Oe - no. Réf. oe.	Artikelnummer Part Number N° de pièce	Gruppe Group Groupe	Seite Page Page	OE Nr. Oe - no. Réf. oe.	Artikelnummer Part Number N° de pièce	Gruppe Group Groupe	Seite Page Page
05.097.05.10.1	046.267-00	046	020	03.105.46.10.0	046.610-00	046	063
05.097.05.11.1	046.268-00	046	020	03.105.46.12.0	046.621-00	046	067
05.097.05.12.1	046.269-00	046	020	03.105.46.20.0	046.614-00	046	064
05.097.05.13.1	046.270-00	046	020	03.105.46.29.0	046.646-00	046	072
05.097.05.14.1	046.271-00	046	020	03.105.90.02.0	046.636-00	046	071
05.097.05.15.1	046.272-00	046	020	03.105.90.04.0	046.637-00	046	072
05.097.05.16.1	046.273-00	046	020	03.105.90.05.0	046.427-00	046	057
05.097.05.17.1	046.276-00	046	020	03.106.25.19.0	046.623-00	046	068
05.097.05.18.1	046.277-00	046	020	03.106.66.01.0	046.606-00	046	062
05.097.05.19.1	046.280-00	046	020	03.106.67.01.0	046.602-00	046	060
05.097.05.20.1	046.281-00	046	020	03.106.67.08.0	046.601-00	046	060
05.097.05.22.1	046.283-00	046	020	03.106.67.12.0	046.600-00	046	059
05.097.05.23.1	046.284-00	046	020	03.106.67.29.0	046.608-00	046	063
05.097.05.24.1	046.285-00	046	020	03.106.67.54.0	046.615-00	046	065
05.097.05.25.1	046.286-00	046	021	03.106.67.62.0	046.627-10	046	068
05.097.05.26.1	046.287-00	046	021	03.106.77.02.0	046.628-00	046	069
05.097.05.27.1	046.290-00	046	021	03.106.77.04.0	046.604-00	046	061
05.097.05.28.1	046.291-00	046	021	03.106.77.11.0	046.605-00	046	061
05.097.05.29.1	046.292-00	046	021	03.106.77.12.0	046.629-00	046	069
05.097.05.30.1	046.293-00	046	021	03.106.77.28.0	046.631-00	046	070
05.097.05.35.1	046.264-00	046	020	03.106.77.45.0	046.632-00	046	070
05.097.05.36.1	046.265-00	046	020	03.106.77.52.0	046.616-10	046	065
05.097.05.37.1	046.294-00	046	021	03.106.77.53.0	046.688-00	046	073
05.097.05.38.1	046.295-00	046	021	03.106.77.57.0	046.635-00	046	071
05.097.05.39.1	046.288-00	046	021	03.106.77.59.0	046.521-00	046	059
05.097.05.40.1	046.289-00	046	021	03.106.77.63.0	046.465-00	046	058
05.097.05.45.1	046.274-00	046	020	03.106.77.67.0	046.694-00	046	074
05.097.05.46.1	046.275-00	046	020	03.106.87.09.0	046.607-00	046	062
05.097.05.47.1	046.278-00	046	020	03.106.87.12.0	046.689-00	046	073
05.097.05.48.1	046.279-00	046	020	03.106.87.15.0	046.689-00	046	073
05.097.60.05.2	046.931-00	046	022	03.109.46.06.0	046.428-00	046	058
05.097.60.06.2	046.932-00	046	022	03.109.46.40.0	046.614-00	046	064
05.097.60.07.2	046.816-00	046	022	03.109.46.49.0	046.646-00	046	072
05.097.60.08.2	046.817-00	046	022	03.109.67.13.0	046.627-10	046	068
05.097.60.09.2	046.229-00	046	022	03.109.67.19.0	046.698-00	046	074
05.097.60.10.2	046.230-00	046	022	03.109.67.74.0	046.615-00	046	065
05.097.60.15.2	406.343-00	046	022	03.109.67.82.0	046.627-10	046	068
05.097.60.16.2	406.344-00	046	022	03.109.77.08.0	046.694-00	046	074
05.097.60.17.2	046.728-00	046	022	03.109.77.16.0	046.635-00	046	071
05.097.60.18.0	046.729-00	046	022	03.109.77.17.0	046.425-00	046	057
05.097.60.23.2	046.356-00	046	022	03.109.77.72.0	046.616-10	046	065
05.097.60.24.2	046.357-00	046	022	03.109.77.77.0	046.635-00	046	071
05.097.60.41.2	046.483-00	046	022	03.109.87.01.0	046.689-00	046	073
05.097.60.42.2	046.482-00	046	022	03.109.90.22.0	046.636-00	046	071
05.097.62.25.2	046.432-00	046	022	03.109.90.24.0	046.637-00	046	072
05.097.62.26.2	046.433-00	046	022	03.112.00.34.0	406.704-00	046	088
03.105.34.02.0	046.617-00	046	066	03.112.00.42.0	047.049-00	047	008
03.105.46.01.0	046.618-00	046	066	03.112.00.42.0	047.049-10	047	008
03.105.46.03.0	046.619-00	046	067	03.112.00.43.0	047.048-00	047	008
03.105.46.08.0	046.611-00	046	064	03.112.00.43.0	047.048-10	047	008



Ersatzteile

Replacement parts 04x.xxx-xx

Pièces de rechange

Original Bergische Achsen Ersatzteile

Original replacement parts Bergische Achsen 40x.xxx-xx

Pièces de rechange d'origine Bergische Achsen

Aufgeführte Original-Ersatzteilenummern dienen nur zu Vergleichszwecken und dürfen in Rechnungen und Lieferscheinen an die Fahrzeugbesitzer nicht erscheinen. Die von uns gelieferten Produkte sind ausschließlich dem bestimmungsgemäßen Gebrauch zuzuführen. Der Einbau darf nur durch geschultes Personal erfolgen. OE part nos. serve for comparison only and may not appear on invoices and delivery notes to the vehicle owners. The products we supply should only be used as intended and they should only be installed by trained staff. Les numéros d'origine ont seulement pour but la comparaison. Il n'est pas permis de mentionner les numéros d'origine dans les factures et les notes de livraison adressées aux propriétaires des véhicules. Les produits que nous livrons seront exclusivement utilisés pour un emploi conforme. Le montage sera uniquement exécuté par du personnel formé à cet effet.



passend für / to fit / correspondant à Bergische Achsen

OE Nr. Oe - no. Réf. oe.	Artikelnummer Part Number N° de pièce	Gruppe Group Groupe	Seite Page Page	OE Nr. Oe - no. Réf. oe.	Artikelnummer Part Number N° de pièce	Gruppe Group Groupe	Seite Page Page
03.112.22.06.0	046.081-00	046	042	03.120.45.13.0	406.967-00	046	099
03.112.22.24.0	046.091-00	046	008	03.120.63.01.0	046.246-00	046	024
03.112.33.02.0	046.082-00	046	042	05.121.30.05.0	406.494-00	046	099
03.112.33.03.0	046.072-00	046	008	05.121.30.06.0	406.875-00	046	099
03.112.33.04.0	046.071-00	046	008	05.121.30.07.0	406.448-00	046	099
03.112.33.08.0	046.158-00	046	008	03.121.48.03.0	046.680-00	046	099
03.112.43.03.0	046.076-00	046	042	03.121.49.02.0	046.681-00	046	099
03.112.43.05.0	046.079-00	046	042	03.128.05.04.0	401.701-00	041	002
03.112.43.06.0	046.080-00	046	042	03.128.25.07.0	401.702-00	041	002
03.112.44.10.0	046.089-00	046	042	03.138.34.02.0	045.000-00	045	002
03.112.44.11.0	046.084-00	046	042	03.138.35.02.0	045.001-00	045	002
03.112.44.22.0	046.075-00	046	042	03.138.35.09.0	045.048-00	045	002
03.112.44.22.0	046.075-00	046	028	03.138.35.10.0	045.002-00	045	002
03.112.44.30.0	046.166-00	046	042	03.138.40.08.0	045.030-00	045	003
03.112.44.34.0	046.166-00	046	042	03.138.41.02.0	045.045-00	045	002
03.112.66.10.0	041.002-00	041	002	03.138.41.03.0	045.006-00	045	002
03.112.76.08.0	041.004-00	041	002	03.138.41.04.0	045.050-00	045	003
03.112.76.13.0	044.754-00	044	008	03.138.41.05.0	045.005-00	045	002
03.112.76.14.0	044.771-00	044	008	03.138.41.06.0	045.017-00	045	002
03.112.99.02.0	044.102-00	044	013	03.138.41.07.0	045.022-00	045	002
03.112.99.04.0	044.108-00	044	015	03.138.41.08.0	045.023-00	045	002
03.113.01.14.0	044.041-10	044	002	03.138.41.09.0	045.016-00	045	003
03.113.01.15.0	044.040-10	044	002	03.138.41.10.0	045.015-00	045	003
03.113.02.04.0	044.041-00	044	002	03.138.41.11.0	045.033-00	045	003
03.113.02.05.0	044.040-00	044	002	03.138.41.13.0	045.021-00	045	002
03.113.02.06.0	044.746-00	044	002	03.138.41.14.0	045.025-00	045	003
03.113.03.06.0	046.306-00	046	040	03.138.41.15.0	045.049-00	045	003
03.113.14.01.0	046.034-00	046	028	03.138.41.16.0	045.039-00	045	002
03.113.14.03.0	046.240-00	046	038	03.138.41.17.0	045.062-00	045	002
03.113.90.05.0	044.069-00	044	007	03.138.42.01.0	045.035-00	045	003
05.113.90.06.0	043.056-00	040	007	03.138.44.01.2	045.020-00	045	002
03.113.90.07.0	044.064-00	044	007	03.138.44.02.1	045.007-00	045	002
03.113.90.11.0	404.067-00	044	007	03.138.44.03.1	045.008-00	045	002
05.113.93.03.0	043.059-00	040	007	03.138.44.06.1	045.009-00	045	002
03.113.94.04.0	044.013-00	044	007	03.138.44.08.0	045.046-00	045	002
03.113.94.09.0	404.728-00	044	007	03.138.44.09.0	045.028-00	045	002
05.113.96.05.0	043.014-10	040	007	03.138.44.10.0	045.010-00	045	002
05.113.96.06.0	043.018-10	040	007	03.138.44.15.0	045.032-00	045	002
05.113.97.10.0	044.072-00	040	007	03.138.44.17.0	045.060-00	045	002
03.113.98.06.0	043.042-00	043	002	03.138.44.18.0	045.026-00	045	002
05.113.98.08.0	044.063-00	040	007	03.138.44.19.0	045.061-00	045	002
03.113.99.07.0	041.000-00	041	002	03.138.45.03.0	045.018-00	045	002
03.114.44.03.0	046.019-00	046	010	03.138.45.04.0	045.044-00	045	002
03.120.42.02.0	046.104-00	046	024	03.138.45.05.0	045.019-00	045	002
03.120.42.08.0	046.312-00	046	039	03.138.45.06.0	045.036-00	045	002
03.120.42.09.0	046.313-00	046	039	03.138.45.07.0	045.031-00	045	002
03.120.43.10.0	046.399-00	046	031	03.138.45.08.0	045.024-00	045	002
03.120.43.12.0	046.246-00	046	024	03.138.50.06.0	045.011-00	045	003
03.120.43.14.0	406.342-00	046	035	03.138.50.08.0	045.012-00	045	003
03.120.43.14.0	046.342-00	046	040	03.138.60.03.0	045.014-00	045	003



Ersatzteile  
Replacement parts **04x.xxx-xx**  
Pièces de rechange

Original Bergische Achsen Ersatzteile  
Original replacement parts Bergische Achsen **40x.xxx-xx**  
Pièces de rechange d'origine Bergische Achsen

Aufgeführte Original-Ersatzteilenummern dienen nur zu Vergleichszwecken und dürfen in Rechnungen und Lieferscheinen an die Fahrzeugbesitzer nicht erscheinen. Die von uns gelieferten Produkte sind ausschließlich dem bestimmungsgemäßen Gebrauch zuzuführen. Der Einbau darf nur durch geschultes Personal erfolgen. OE part nos. serve for comparison only and may not appear on invoices and delivery notes to the vehicle owners. The products we supply should only be used as intended and they should only be installed by trained staff. Les numéros d'origine ont seulement pour but la comparaison. Il n'est pas permis de mentionner les numéros d'origine dans les factures et les notes de livraison adressées aux propriétaires des véhicules. Les produits que nous livrons seront exclusivement utilisés pour un emploi conforme. Le montage sera uniquement exécuté par du personnel formé à cet effet.



passend für / to fit / correspondant à Bergische Achsen

OE Nr. Oe - no. Réf. oe.	Artikelnummer Part Number N° de pièce	Gruppe Group Groupe	Seite Page Page	OE Nr. Oe - no. Réf. oe.	Artikelnummer Part Number N° de pièce	Gruppe Group Groupe	Seite Page Page
03.138.60.04.0	045.068-00	045	003	03.188.07.04.0	044.112-00	044	015
03.138.60.10.0	045.037-00	045	003	05.189.02.50.0	044.028-00	044	004
03.138.61.02.0	045.034-00	045	003	05.189.02.87.0	044.031-00	044	004
03.138.61.07.0	045.047-00	045	003	05.189.04.70.0	044.038-00	044	004
03.139.00.04.0	045.721-00	045	020	05.189.05.27.0	044.752-00	045	005
03.139.39.42.0	045.801-00	045	020	05.189.05.97.0	044.703-00	044	004
03.139.39.43.0	045.802-00	045	020	03.189.07.09.0	406.319-00	046	089
03.139.39.48.0	045.803-00	045	020	03.189.07.10.0	406.320-00	046	089
03.139.39.49.0	045.804-00	045	020	03.189.07.58.0	406.319-00	046	089
03.140.14.01.0	045.094-00	044	013	03.189.07.59.0	406.320-00	046	089
03.140.16.01.0	045.091-00	044	015	03.200.34.02.0	046.018-00	046	009
03.143.00.02.0	047.116-00	047	007	03.200.34.05.0	044.043-00	044	002
03.145.22.01.0	045.080-00	045	005	03.200.64.01.0	046.030-00	046	008
03.146.06.05.0	405.089-00	044	015	03.200.72.08.0	045.041-00	045	005
03.146.06.06.0	405.095-00	044	013	03.200.94.02.0	043.019-00	043	011
03.161.37.01.0	404.057-00	044	003	03.211.17.05.0	401.700-00	041	002
03.165.25.15.0	406.390-00	046	088	03.211.90.04.0	406.708-00	046	088
03.165.25.16.0	406.391-00	046	088	05.211.90.11.0	406.934-00	046	088
03.167.23.02.0	406.149-00	046	002	03.212.22.01.0	406.130-00	046	049
05.174.52.01.0	046.406-00	046	086	03.212.22.04.0	406.131-00	046	049
05.174.52.10.0	046.401-00	046	085	03.212.22.05.0	406.132-00	046	049
05.174.52.30.0	046.405-00	046	086	03.212.23.01.0	406.137-00	046	049
05.174.52.34.0	046.400-00	046	085	03.212.23.02.0	406.134-00	046	049
05.174.52.61.0	046.404-00	046	085	03.212.23.02.0	406.138-00	046	049
05.174.54.41.0	046.418-00	046	086	03.212.23.09.0	406.143-00	046	049
05.174.54.42.0	046.419-00	046	086	03.212.23.09.0	406.143-00	046	049
05.174.58.13.0	046.408-00	046	087	03.212.24.02.0	406.135-00	046	049
05.174.58.14.0	046.409-00	046	087	03.212.24.02.0	406.139-00	046	049
05.174.65.13.0	046.421-00	046	086	03.212.24.07.0	406.144-00	046	049
05.174.82.21.2	046.725-00	046	088	03.212.24.07.0	406.144-00	046	049
03.177.16.02.0	044.019-00	044	009	03.212.25.02.0	406.129-00	046	049
03.177.16.12.0	044.061-00	044	010	03.212.26.01.0	406.136-00	046	049
03.177.16.25.0	044.036-00	044	009	03.212.26.01.0	406.136-00	046	049
03.177.16.28.0	404.756-00	044	008	03.212.26.06.0	404.105-00	044	013
03.177.23.10.0	046.041-00	046	002	03.212.27.01.0	404.111-00	044	015
03.177.45.12.0	043.030-00	043	003	03.221.89.02.0	044.757-00	044	004
03.177.45.15.0	043.031-00	043	004	03.224.17.01.1	404.712-00	044	013
03.181.30.02.0	044.021-00	044	004	03.224.19.02.1	404.725-00	044	015
03.181.30.04.0	044.022-00	044	004	03.229.02.01.0	046.036-00	046	028
03.181.40.01.0	044.030-00	044	004	03.229.02.03.0	046.036-10	046	028
03.181.40.02.0	044.030-00	044	004	03.229.02.03.0	046.036-10	046	043
03.181.40.11.0	044.035-00	044	004	03.229.02.09.0	046.094-00	046	030
03.181.90.05.0	044.010-00	044	004	03.229.02.10.0	046.095-00	046	030
03.181.90.06.1	044.011-00	044	004	03.229.02.16.0	046.238-00	046	037
03.181.90.10.0	044.059-00	044	004	03.229.02.17.0	046.239-00	046	037
03.182.34.54.0	406.736-00	046	089	03.229.02.18.0	046.308-00	046	039
03.182.34.58.0	406.753-00	046	089	03.229.02.19.0	046.309-00	046	039
03.182.34.65.0	406.736-00	046	089	03.229.04.07.0	406.871-00	046	043
03.182.34.77.0	406.752-00	046	089	03.232.13.01.0	046.214-00	046	010
03.188.06.04.0	044.113-00	044	013	03.232.13.02.0	046.038-00	046	010



Ersatzteile

Replacement parts 04x.xxx-xx

Pièces de rechange

Original Bergische Achsen Ersatzteile

Original replacement parts Bergische Achsen 40x.xxx-xx

Pièces de rechange d'origine Bergische Achsen

Aufgeführte Original-Ersatzteilenummern dienen nur zu Vergleichszwecken und dürfen in Rechnungen und Lieferscheinen an die Fahrzeugbesitzer nicht erscheinen. Die von uns gelieferten Produkte sind ausschließlich dem bestimmungsgemäßen Gebrauch zuzuführen. Der Einbau darf nur durch geschultes Personal erfolgen. OE part nos. serve for comparison only and may not appear on invoices and delivery notes to the vehicle owners. The products we supply should only be used as intended and they should only be installed by trained staff. Les numéros d'origine ont seulement pour but la comparaison. Il n'est pas permis de mentionner les numéros d'origine dans les factures et les notes de livraison adressées aux propriétaires des véhicules. Les produits que nous livrons seront exclusivement utilisés pour un emploi conforme. Le montage sera uniquement exécuté par du personnel formé à cet effet.



passend für / to fit / correspondant à Bergische Achsen

OE Nr. Oe - no. Réf. oe.	Artikelnummer Part Number N° de pièce	Gruppe Group Groupe	Seite Page Page	OE Nr. Oe - no. Réf. oe.	Artikelnummer Part Number N° de pièce	Gruppe Group Groupe	Seite Page Page
03.232.74.02.0	404.705-00	044	008	03.285.55.17.0	044.074-00	044	005
03.232.95.01.0	404.045-00	044	008	03.285.55.21.0	404.807-00	046	044
03.240.07.06.0	041.001-00	041	002	03.285.76.01.0	405.088-00	044	015
03.240.08.01.0	041.003-00	041	002	03.289.85.01.0	044.020-00	044	005
03.260.03.05.0	047.119-00	047	005	03.289.85.04.0	043.710-00	044	005
03.260.04.01.0	047.123-00	047	006	05.291.11.50.0	404.811-00	044	006
03.260.04.02.0	047.124-00	047	006	03.296.12.04.0	047.008-00	047	002
03.260.04.03.0	047.067-00	047	006	03.296.12.05.0	407.010-00	047	002
03.260.04.04.0	047.066-00	047	006	03.296.13.06.0	407.022-00	047	002
03.260.04.06.0	047.121-00	047	005	03.296.13.07.0	047.016-00	047	002
03.260.04.10.0	047.120-00	047	005	03.296.13.09.0	047.026-00	047	002
03.260.04.12.0	047.106-00	047	006	03.296.13.11.0	047.032-00	047	002
03.260.14.08.0	046.109-00	046	024	03.296.13.17.0	047.054-00	047	002
03.260.15.01.0	043.782-00	043	008	03.296.17.23.0	047.064-00	047	002
03.260.15.01.0	043.782-00	040	003	03.296.17.24.0	047.062-00	047	002
05.260.24.01.0	047.101-00	047	004	03.296.22.02.0	047.000-00	047	002
05.260.54.10.0	047.069-00	047	005	03.296.22.04.0	047.002-00	047	002
05.260.54.19.0	047.130-00	047	004	03.296.23.02.0	047.034-00	047	002
03.261.93.01.0	044.071-00	040	003	03.296.23.05.0	047.024-00	047	002
03.262.16.02.0	046.026-00	046	046	03.296.23.15.0	047.045-00	047	002
03.262.16.03.0	046.025-00	046	046	03.296.23.17.0	047.039-00	047	002
03.262.16.08.0	406.223-00	046	046	03.296.33.14.1	047.070-00	047	002
03.262.17.08.0	046.027-00	046	046	03.296.33.14.1	407.070-00	047	002
03.262.17.11.0	046.783-00	046	046	03.300.72.03.0	044.075-00	044	007
03.262.17.12.0	406.224-00	046	046	03.300.72.05.0	044.014-00	044	007
03.264.19.02.0	404.100-00	044	013	03.300.72.12.0	044.065-00	044	007
03.264.19.03.0	404.106-00	044	015	03.300.73.12.0	044.025-00	044	007
03.272.27.20.0	406.872-00	046	045	03.300.73.21.0	044.068-00	044	007
03.272.30.07.0	046.640-00	046	045	03.300.73.23.0	044.070-00	044	007
03.272.30.19.0	046.641-00	046	045	03.310.01.10.0	044.047-00	044	002
03.272.30.30.0	046.640-00	046	045	03.310.08.14.0	046.909-00	046	046
03.272.30.31.0	046.641-00	046	045	03.310.08.15.0	046.891-00	046	046
03.272.30.34.0	046.638-00	046	045	03.310.10.13.0	047.111-10	047	007
03.272.30.35.0	046.639-00	046	045	03.310.10.13.0	047.111-00	047	007
03.272.44.21.0	046.745-00	046	045	03.310.12.24.0	046.248-00	046	024
03.272.47.12.0	406.841-00	046	045	03.310.14.07.0	044.046-00	044	002
03.272.48.10.0	046.642-00	046	045	03.310.30.10.0	406.672-00	046	084
03.272.48.17.0	046.643-00	046	045	03.310.30.16.0	406.674-00	046	084
03.272.48.32.0	046.642-00	046	045	03.310.30.17.0	406.673-00	046	084
03.272.48.33.0	046.643-00	046	045	03.310.31.43.0	045.807-00	045	020
03.272.48.39.0	046.644-00	046	045	03.310.32.09.0	046.103-00	046	025
03.272.48.40.0	046.645-00	046	045	03.310.32.30.0	044.048-00	044	002
03.272.48.62.0	046.644-00	046	045	03.310.33.16.0	044.049-00	044	002
03.272.62.27.0	406.903-00	046	045	03.310.38.01.0	404.101-00	044	013
03.281.45.03.0	044.016-00	044	005	03.310.38.20.0	046.154-00	046	048
03.285.25.03.1	044.015-00	044	005	03.310.38.21.0	046.155-00	046	048
03.285.43.20.0	406.716-00	046	088	03.310.39.02.0	404.107-00	044	015
03.285.45.06.0	044.017-00	044	005	03.310.81.02.0	046.099-00	046	025
03.285.45.10.0	044.026-00	044	005	03.310.86.06.0	046.169-00	046	049
03.285.46.12.0	044.027-00	044	005	03.310.86.07.0	046.170-00	046	049



Ersatzteile  
Remplacement parts **04x.xxx-xx**  
Pièces de rechange

Original Bergische Achsen Ersatzteile  
Original replacement parts Bergische Achsen **40x.xxx-xx**  
Pièces de rechange d'origine Bergische Achsen

Aufgeführte Original-Ersatzteilenummern dienen nur zu Vergleichszwecken und dürfen in Rechnungen und Lieferscheinen an die Fahrzeugbesitzer nicht erscheinen. Die von uns gelieferten Produkte sind ausschließlich dem bestimmungsgemäßen Gebrauch zuzuführen. Der Einbau darf nur durch geschultes Personal erfolgen. OE part nos. serve for comparison only and may not appear on invoices and delivery notes to the vehicle owners. The products we supply should only be used as intended and they should only be installed by trained staff. Les numéros d'origine ont seulement pour but la comparaison. Il n'est pas permis de mentionner les numéros d'origine dans les factures et les notes de livraison adressées aux propriétaires des véhicules. Les produits que nous livrons seront exclusivement utilisés pour un emploi conforme. Le montage sera uniquement exécuté par du personnel formé à cet effet.



passend für / to fit / correspondant à Bergische Achsen

OE Nr. Oe - no. Réf. oe.	Artikelnummer Part Number N° de pièce	Gruppe Group Groupe	Seite Page Page	OE Nr. Oe - no. Réf. oe.	Artikelnummer Part Number N° de pièce	Gruppe Group Groupe	Seite Page Page
03.310.88.03.0	044.103-00	044	013	05.327.14.21.0	045.130-00	045	006
03.310.89.08.0	044.109-00	044	015	03.331.34.01.0	046.213-00	046	009
03.310.97.03.0	046.119-00	046	048	03.331.34.02.0	046.037-00	046	009
03.310.97.04.0	046.118-00	046	048	03.331.34.05.0	046.098-00	046	009
03.310.97.07.0	046.115-00	046	048	03.331.76.01.0	044.023-00	044	004
03.310.97.08.0	046.116-00	046	048	05.331.84.01.0	046.024-00	046	011
03.310.97.13.0	046.114-00	046	048	03.340.01.01.0	046.060-20	046	002
03.310.97.14.0	046.117-00	046	048	03.340.01.02.0	046.060-00	046	002
03.310.97.15.0	046.120-00	046	048	03.340.13.05.0	040.506-00	040	002
03.310.97.30.0	046.152-00	046	048	03.340.13.07.0	044.066-00	040	002
03.310.97.31.0	046.151-00	046	048	03.340.14.05.0	043.055-00	043	009
03.310.97.32.0	046.150-00	046	048	03.340.14.06.0	043.058-00	043	009
03.310.98.02.0	046.126-00	046	048	03.340.15.04.0	043.054-00	043	008
03.310.98.04.0	046.125-00	046	048	03.340.15.07.1	043.002-00	043	008
03.310.98.06.0	046.124-00	046	048	03.340.15.09.0	043.003-20	043	008
03.310.98.07.0	046.121-00	046	048	03.340.15.11.0	044.029-00	044	003
03.310.98.13.0	046.123-00	046	048	03.340.15.13.0	043.002-20	043	008
03.310.98.14.0	046.122-00	046	048	03.340.15.15.0	043.001-20	043	008
03.310.98.18.0	046.140-00	046	048	03.340.15.20.0	043.004-10	043	008
03.310.98.21.0	046.153-00	046	048	03.340.15.21.0	043.002-30	043	008
03.310.98.24.0	406.802-00	046	048	03.340.15.22.0	043.054-00	043	002
03.310.99.01.0	046.128-00	046	048	03.340.15.22.0	043.054-00	043	008
03.310.99.02.0	046.127-00	046	048	03.340.15.23.0	043.027-00	043	008
03.320.11.16.0	046.184-00	046	024	03.340.15.24.0	043.003-20	043	008
03.320.34.32.0	043.032-00	043	003	03.340.15.26.0	403.719-00	043	008
03.320.34.42.0	043.033-00	043	003	03.340.15.27.0	044.034-00	043	008
03.320.36.08.0	043.712-00	043	004	03.340.15.32.0	403.741-00	043	008
03.320.36.12.0	044.039-00	044	010	03.340.15.37.0	044.076-00	044	003
03.320.90.06.0	046.679-00	046	084	03.340.16.03.0	403.744-00	043	008
03.321.31.24.0	404.747-00	044	010	03.340.22.02.0	046.068-00	046	004
05.327.14.01.0	045.119-00	045	006	03.345.23.02.0	045.090-00	045	004
05.327.14.02.0	045.118-00	045	006	03.345.25.01.0	045.082-00	045	004
05.327.14.03.0	045.117-00	045	006	05.348.30.05.0	044.077-00	044	011
05.327.14.05.0	045.115-00	045	006	03.350.00.13.0	046.097-00	046	010
05.327.14.06.0	045.116-00	045	006	03.350.00.14.0	046.214-10	046	010
05.327.14.07.0	045.125-00	045	006	03.350.30.01.0	046.247-00	046	024
05.327.14.08.0	045.121-00	045	006	03.350.30.01.0	406.247-00	046	029
05.327.14.09.0	045.120-00	045	006	03.350.30.02.0	406.247-00	046	029
05.327.14.10.0	045.124-00	045	006	03.350.30.02.0	046.247-00	046	024
05.327.14.11.0	045.126-00	045	006	03.351.00.07.0	405.093-00	044	013
05.327.14.12.0	045.127-00	045	006	05.353.67.08.0	043.051-10	043	007
05.327.14.13.0	045.113-00	045	006	05.353.67.09.0	043.050-10	043	007
05.327.14.14.0	045.114-00	045	006	05.359.07.02.0	406.726-00	046	090
05.327.14.14.0	045.123-00	045	006	05.370.05.05.0	406.870-00	046	047
05.327.14.15.0	045.112-00	045	006	05.370.06.02.0	406.498-00	046	047
05.327.14.16.0	045.110-00	045	006	05.370.06.06.0	406.900-00	046	047
05.327.14.17.0	045.111-00	045	006	05.370.06.11.0	406.145-00	046	047
05.327.14.18.0	045.128-00	045	006	05.370.06.48.0	406.221-00	046	047
05.327.14.19.0	045.122-00	045	006	05.370.07.03.0	406.146-00	046	047
05.327.14.20.0	045.129-00	045	006	05.370.07.04.0	046.911-00	046	047



Ersatzteile

Replacement parts 04x.xxx-xx

Pièces de rechange

Original Bergische Achsen Ersatzteile

Original replacement parts Bergische Achsen 40x.xxx-xx

Pièces de rechange d'origine Bergische Achsen

Aufgeführte Original-Ersatzteilenummern dienen nur zu Vergleichszwecken und dürfen in Rechnungen und Lieferscheinen an die Fahrzeugbesitzer nicht erscheinen. Die von uns gelieferten Produkte sind ausschließlich dem bestimmungsgemäßen Gebrauch zuzuführen. Der Einbau darf nur durch geschultes Personal erfolgen. OE part nos. serve for comparison only and may not appear on invoices and delivery notes to the vehicle owners. The products we supply should only be used as intended and they should only be installed by trained staff. Les numéros d'origine ont seulement pour but la comparaison. Il n'est pas permis de mentionner les numéros d'origine dans les factures et les notes de livraison adressées aux propriétaires des véhicules. Les produits que nous livrons seront exclusivement utilisés pour un emploi conforme. Le montage sera uniquement exécuté par du personnel formé à cet effet.



passend für / to fit / correspondant à Bergische Achsen

OE Nr. Oe - no. Réf. oe.	Artikelnummer Part Number N° de pièce	Gruppe Group Groupe	Seite Page Page	OE Nr. Oe - no. Réf. oe.	Artikelnummer Part Number N° de pièce	Gruppe Group Groupe	Seite Page Page
05.370.07.13.0	406.147-00	046	047	05.429.40.01.0	084.059-71	045	011
05.370.07.20.0	406.914-00	046	047	05.429.40.03.0	084.083-21	045	014
05.370.07.30.0	406.899-00	046	047	05.429.40.03.0	084.083-31	045	014
03.370.07.33.0	406.836-00	046	047	05.429.40.03.0	084.083-11	045	014
03.370.07.34.0	406.701-00	046	047	05.429.40.03.0	084.083-41	045	014
05.370.07.43.0	406.222-00	046	047	05.429.40.03.0	084.083-71	045	014
05.370.07.43.0	046.222-00	046	047	05.429.40.05.0	084.084-71	045	015
03.370.07.44.0	406.769-00	046	047	05.429.40.05.0	084.084-11	045	015
05.370.07.45.0	406.768-00	046	047	05.429.40.05.0	084.084-21	045	015
03.370.07.47.0	406.865-00	046	047	05.429.40.05.0	084.084-41	045	015
05.377.00.02.0	046.307-00	046	039	05.429.40.08.1	084.059-72	045	012
03.379.00.17.0	046.683-00	046	099	05.429.40.08.1	084.059-42	045	012
03.379.00.17.0	406.683-00	046	099	05.429.40.08.1	084.059-12	045	012
03.379.00.23.0	406.684-00	046	099	05.429.40.27.1	084.059-12	045	012
03.379.00.23.0	046.684-00	046	099	05.429.40.27.1	084.059-42	045	012
05.397.26.02.0	046.001-00	046	013	05.429.40.27.1	084.059-72	045	012
05.397.26.03.0	046.000-00	046	013	05.429.40.28.1	084.083-12	045	014
05.397.28.01.0	046.936-00	046	013	05.429.40.28.1	084.083-72	045	014
03.397.34.01.0	046.005-00	046	013	05.429.40.28.1	084.083-42	045	014
03.397.34.02.0	046.003-00	046	013	05.429.40.72.1	084.088-11	045	015
05.397.34.10.0	046.015-00	046	013	05.429.40.91.0	084.082-11	045	013
05.397.34.11.0	046.189-00	046	013	05.429.40.91.0	084.082-71	045	013
05.397.34.17.0	046.142-00	046	014	05.429.40.91.0	084.082-21	045	013
05.397.35.01.0	046.040-00	046	013	05.429.40.91.0	084.082-41	045	013
05.397.35.03.0	046.197-00	046	013	05.429.40.93.1	084.082-13	045	014
03.397.44.06.0	406.096-00	046	014	05.429.40.93.1	084.082-73	045	014
03.397.44.07.0	406.316-00	046	013	05.429.40.93.1	084.082-43	045	014
03.397.44.08.0	406.316-00	046	013	05.429.40.94.1	084.082-13	045	014
05.397.45.05.0	046.014-00	046	013	05.429.40.94.1	084.082-43	045	014
05.397.45.06.0	046.755-00	046	013	05.429.40.94.1	084.082-73	045	014
03.397.45.10.0	046.756-00	046	013	05.429.41.01.1	084.116-41	045	016
05.397.45.14.0	046.723-00	046	014	05.429.41.01.1	084.116-21	045	016
05.397.46.03.0	046.011-00	046	014	05.429.41.01.1	084.116-11	045	016
03.397.46.06.0	046.013-00	046	014	05.429.41.01.1	084.116-71	045	016
03.397.46.07.0	046.196-00	046	014	05.429.41.09.0	084.124-11	045	018
05.397.46.12.0	046.183-00	046	013	05.429.41.14.1	084.082-42	045	013
05.397.46.13.0	046.757-00	046	014	05.429.41.14.1	084.082-12	045	013
05.397.56.07.0	046.199-00	046	014	05.429.41.21.1	084.059-12	045	012
05.397.58.03.0	046.171-00	046	014	05.429.41.21.1	084.059-42	045	012
05.419.00.14.0	084.004-32	045	009	05.429.41.21.1	084.059-72	045	012
05.419.00.14.0	084.004-12	045	009	05.429.41.23.1	084.082-42	045	013
05.419.00.28.0	084.003-10	045	008	05.429.41.23.1	084.082-12	045	013
05.419.00.28.0	084.003-20	045	008	05.429.41.24.1	084.083-12	045	014
05.429.00.01.0	084.002-11	045	008	05.429.41.24.1	084.083-72	045	014
05.429.00.04.0	084.078-11	045	013	05.429.41.24.1	084.083-42	045	014
05.429.40.01.0	084.059-31	045	011	05.429.41.25.0	084.123-11	045	017
05.429.40.01.0	084.059-11	045	011	05.429.41.26.0	084.123-12	045	017
05.429.40.01.0	084.059-21	045	011	05.429.41.31.1	084.116-72	045	016
05.429.40.01.0	084.059-51	045	011	05.429.41.31.1	084.116-12	045	016
05.429.40.01.0	084.059-41	045	011	05.429.41.31.1	084.116-42	045	016



Ersatzteile  
Replacement parts **04x.xxx-xx**  
Pièces de rechange

Original Bergische Achsen Ersatzteile  
Original replacement parts Bergische Achsen **40x.xxx-xx**  
Pièces de rechange d'origine Bergische Achsen

Aufgeführte Original-Ersatzteilenummern dienen nur zu Vergleichszwecken und dürfen in Rechnungen und Lieferscheinen an die Fahrzeugbesitzer nicht erscheinen. Die von uns gelieferten Produkte sind ausschließlich dem bestimmungsgemäßen Gebrauch zuzuführen. Der Einbau darf nur durch geschultes Personal erfolgen. OE part nos. serve for comparison only and may not appear on invoices and delivery notes to the vehicle owners. The products we supply should only be used as intended and they should only be installed by trained staff. Les numéros d'origine ont seulement pour but la comparaison. Il n'est pas permis de mentionner les numéros d'origine dans les factures et les notes de livraison adressées aux propriétaires des véhicules. Les produits que nous livrons seront exclusivement utilisés pour un emploi conforme. Le montage sera uniquement exécuté par du personnel formé à cet effet.



passend für / to fit / correspondant à Bergische Achsen

OE Nr. Oe - no. Réf. oe.	Artikelnummer Part Number N° de pièce	Gruppe Group Groupe	Seite Page Page	OE Nr. Oe - no. Réf. oe.	Artikelnummer Part Number N° de pièce	Gruppe Group Groupe	Seite Page Page
05.429.41.36.1	084.059-72	045	012	09.084.46.36.0	406.159-00	046	007
05.429.41.36.1	084.059-12	045	012	09.084.66.02.0	046.086-00	046	003
05.429.41.36.1	084.059-42	045	012	09.106.00.00.9	046.690-00	046	084
05.429.41.56.0	084.122-11	045	017	09.177.23.09.0	046.042-00	046	003
05.429.41.66.1	084.059-73	045	012	09.193.04.03.0	406.727-00	046	090
05.429.41.66.1	084.059-13	045	012	09.291.00.01.0	044.050-00	044	006
05.429.41.69.0	084.084-12	045	015	09.291.00.10.0	044.052-00	044	006
05.429.41.69.0	084.084-72	045	015	09.291.00.11.0	044.053-00	044	006
05.429.41.77.0	084.125-11	045	018	09.291.00.26.0	044.060-00	044	006
05.429.42.03.0	084.216-11	045	019	09.291.00.31.0	044.054-00	044	006
05.429.42.04.0	084.126-11	045	018	09.291.11.13.0	044.058-00	044	006
05.429.42.18.1	084.083-42	045	014	09.331.34.01.0	046.098-10	046	012
05.429.42.18.1	084.083-72	045	014	09.397.21.03.0	046.004-00	046	013
05.429.42.18.1	084.083-12	045	014	09.801.00.14.1	046.195-00	046	025
05.429.42.19.1	084.082-12	045	013	09.801.00.14.2	046.249-00	046	024
05.429.42.19.1	084.082-42	045	013	09.801.00.24.1	046.515-00	046	027
05.429.42.41.1	084.082-43	045	014	09.801.00.26.0	046.100-10	046	026
05.429.42.41.1	084.082-73	045	014	09.801.00.41.0	046.326-00	046	041
05.429.42.41.1	084.082-13	045	014	09.801.00.43.1	046.311-00	046	040
05.443.44.07.0	043.099-00	043	005	09.801.02.01.0	046.380-00	046	015
05.443.45.21.0	043.100-00	043	005	09.801.02.02.0	046.381-00	046	016
05.443.46.04.0	043.104-00	043	005	09.801.02.03.0	046.382-00	046	017
05.443.47.15.0	043.101-00	043	005	09.801.02.04.0	046.383-00	046	018
05.443.47.19.0	043.105-00	043	005	09.801.02.13.0	046.244-10	046	031
05.443.48.15.0	043.106-00	043	005	09.801.02.13.0	046.244-30	046	033
05.443.48.16.0	043.107-00	043	005	09.801.02.22.0	046.241-00	046	037
05.443.49.31.0	043.102-00	043	005	09.801.02.23.0	046.242-00	046	038
05.443.49.32.0	043.103-00	043	005	09.801.06.09.1	046.310-00	046	039
05.443.70.41.0	043.075-00	043	005	09.801.06.20.0	086.300-30	046	083
05.443.70.77.0	043.064-00	043	005	09.801.06.20.0	086.300-50	046	083
05.443.70.92.0	043.061-00	043	005	09.801.06.20.0	086.300-00	046	083
05.443.70.98.0	043.065-00	043	005	09.801.06.21.0	086.306-00	046	083
05.443.71.10.0	043.066-00	043	005	09.801.06.21.0	086.306-50	046	083
05.443.71.13.0	043.060-00	043	005	09.806.12.03.0	047.009-00	047	009
05.443.71.15.0	043.062-00	043	005	09.806.13.02.0	047.027-00	047	009
05.443.71.16.0	043.063-00	043	005	09.806.13.05.0	047.033-00	047	009
05.443.71.17.0	043.068-00	043	005	09.806.13.10.0	047.017-00	047	009
05.443.71.18.0	043.067-00	043	005	09.806.13.12.0	047.023-00	047	009
05.443.71.19.0	043.071-00	043	005	09.806.13.14.0	047.041-00	047	009
05.574.82.43.2	046.781-00	046	087	09.806.13.23.0	047.050-00	047	009
05.574.82.44.2	406.782-00	046	087	09.806.13.24.0	047.056-00	047	009
05.801.57.20.0	047.107-00	047	010	09.806.13.29.0	047.055-00	047	009
05.801.57.21.0	047.108-00	047	010	09.806.13.30.0	047.057-00	047	009
05.801.57.22.0	047.109-00	047	010	09.806.17.21.0	047.065-00	047	009
05.801.57.23.0	047.110-00	047	010	09.806.17.22.0	047.063-00	047	009
05.865.00.05.0	046.036-30	046	044	09.806.22.02.0	047.001-00	047	009
05.865.03.02.0	406.747-00	046	075	09.806.22.05.0	047.003-00	047	009
09.084.46.08.0	046.065-00	046	004	09.806.23.02.0	047.025-00	047	009
09.084.46.11.0	046.063-00	046	006	09.806.23.09.0	047.051-00	047	009
09.084.46.12.0	046.168-00	046	006	09.806.23.18.0	047.046-00	047	009



Ersatzteile

Replacement parts 04x.xxx-xx

Pièces de rechange

Original Bergische Achsen Ersatzteile

Original replacement parts Bergische Achsen 40x.xxx-xx

Pièces de rechange d'origine Bergische Achsen

Aufgeführte Original-Ersatzteilenummern dienen nur zu Vergleichszwecken und dürfen in Rechnungen und Lieferscheinen an die Fahrzeugbesitzer nicht erscheinen. Die von uns gelieferten Produkte sind ausschließlich dem bestimmungsgemäßen Gebrauch zuzuführen. Der Einbau darf nur durch geschultes Personal erfolgen. OE part nos. serve for comparison only and may not appear on invoices and delivery notes to the vehicle owners. The products we supply should only be used as intended and they should only be installed by trained staff. Les numéros d'origine ont seulement pour but la comparaison. Il n'est pas permis de mentionner les numéros d'origine dans les factures et les notes de livraison adressées aux propriétaires des véhicules. Les produits que nous livrons seront exclusivement utilisés pour un emploi conforme. Le montage sera uniquement exécuté par du personnel formé à cet effet.





passend für / to fit / correspondant à Bergische Achsen

OE Nr. Oe - no. Réf. oe.	Artikelnummer Part Number N° de pièce	Gruppe Group Groupe	Seite Page Page	OE Nr. Oe - no. Réf. oe.	Artikelnummer Part Number N° de pièce	Gruppe Group Groupe	Seite Page Page
09.806.23.21.0	047.042-00	047	009	02.2002.19.00	084.128-21	045	019
09.806.23.22.0	047.040-00	047	009	02.2002.19.00	084.128-11	045	019
09.806.23.27.0	047.712-00	047	009	02.2002.19.00	084.128-41	045	019
09.806.23.28.0	047.710-00	047	009	02.2002.40.00	084.017-30	045	010
09.806.23.29.0	047.047-00	047	009	02.2002.40.00	084.017-40	045	010
09.806.23.37.0	047.053-00	047	009	02.2002.40.00	084.017-10	045	010
09.806.56.03.0	407.031-00	047	009	02.2002.40.00	084.017-20	045	010
09.865.03.03.0	046.671-00	043	009	02.2002.40.00	084.017-50	045	010
99.00.000.0.02	406.650-00	046	096	02.2002.41.00	084.018-40	045	010
99.00.000.0.03	046.652-00	046	096	02.2002.41.00	084.018-50	045	010
99.00.000.0.04	046.654-00	046	097	02.2002.41.00	084.018-30	045	010
99.00.000.0.15	406.658-00	046	097	02.2002.41.00	084.018-10	045	010
99.00.000.0.40	046.655-00	046	097	02.2002.41.00	084.018-20	045	010
99.00.000.0.42	046.651-00	046	096	02.2002.41.00	084.018-70	045	010
99.00.000.0.47	046.653-00	046	096	02.2002.42.00	084.029-50	045	011
99.00.000.0.50	406.647-00	046	097	02.2002.42.00	084.029-10	045	011
99.00.000.0.71	046.648-00	046	096	02.2002.42.00	084.029-20	045	011
99.00.000.0.73	046.649-00	046	097	02.2002.42.00	084.029-30	045	011
99.00.000.0.75	046.855-00	046	097	02.2002.42.00	084.029-40	045	011
99.00.000.0.76	406.835-00	046	097	02.2002.43.00	084.093-10	045	016
99.00.000.0.81	406.856-00	046	096	02.2002.44.00	084.007-40	045	009
99.00.000.0.83	046.331-00	046	096	02.2002.44.00	084.007-30	045	009
99.00.000.0.84	046.473-00	046	096	02.2002.44.00	084.007-10	045	009
99.00.000.0.88	046.474-00	046	096	02.2002.44.00	084.007-50	045	009
99.00.000.0.93	046.475-00	046	096	02.2002.44.00	084.007-70	045	009
99.00.000.0.97	046.476-00	046	097	02.2002.44.00	084.007-20	045	009
99.00.000.0.98	046.413-00	046	097	02.2002.46.00	084.009-70	045	010
020 044	043.784-00	043	010	02.2002.46.00	084.009-50	045	010
02.0316.06.00	043.015-10	040	007	02.2002.46.00	084.009-10	045	010
02.0316.21.00	405.769-00	043	011	02.2002.46.00	084.009-40	045	010
02.0316.65.00	044.018-00	040	007	02.2002.46.00	084.009-20	045	010
02.0316.90.00	043.115-00	040	007	02.2002.47.00	084.032-10	045	011
02.1012.03.00	044.117-00	044	011	02.232.44.02.0	406.929-00	044	008
02.1012.03.01	044.118-00	044	011	02.2805.01.00	405.768-00	043	011
02.1040.30.00	046.430-00	040	009	02.3506.01.00	405.717-00	040	007
02.1040.31.00	046.893-00	040	009	02.3702.10.00	043.700-00	043	010
02.1040.32.00	046.883-00	040	009	02.3702.14.00	043.730-00	043	010
02.1040.33.00	046.901-00	040	009	02.3702.17.00	043.757-00	043	010
02.1040.34.00	046.699-00	040	009	02.3702.18.00	043.703-10	043	010
02.1205.02.00	044.012-00	044	007	02.3702.19.00	043.702-10	043	010
02.1808.07.00	043.020-00	043	007	02.3702.20.00	043.735-00	043	010
02.1808.08.00	043.021-00	043	007	02.3702.36.00	043.736-10	043	010
02.1808.12.00	043.023-00	043	007	02.3702.48.00	043.755-00	043	010
02.1808.13.00	043.022-00	043	007	02.3702.51.00	043.758-00	043	010
02.2002.05.00	084.002-20	045	008	02.3702.52.00	043.702-10	043	010
02.2002.05.00	084.002-10	045	008	02.3702.60.00	043.749-00	043	010
02.2002.08.00	084.003-20	045	008	02.3702.67.00	043.703-10	043	010
02.2002.08.00	084.003-10	045	008	02.3702.70.00	043.756-00	043	010
02.2002.09.00	084.004-10	045	009	02.3702.92.00	043.737-10	043	010
02.2002.12.00	084.078-10	045	012	02.3722.14.00	043.736-10	043	010





passend für / to fit / correspondant à Bergische Achsen

OE Nr. Oe - no. Réf. oe.	Artikelnummer Part Number N° de pièce	Gruppe Group Groupe	Seite Page Page	OE Nr. Oe - no. Réf. oe.	Artikelnummer Part Number N° de pièce	Gruppe Group Groupe	Seite Page Page
02.5017.27.08	046.676-00	046	084	02.5220.85.26	044.062-00	040	003
02.5021.54.10	043.044-00	040	002	02.5220.91.26	044.037-00	040	003
02.5022.09.80	040.503-00	040	002	02.5270.72.00	047.103-00	047	006
02.5022.10.80	040.504-00	040	002	02.5270.73.00	047.104-00	047	006
02.5023.09.80	040.506-00	040	002	02.5270.77.10	047.125-00	047	006
02.5023.10.80	044.006-00	040	002	02.5270.77.10	047.105-00	047	006
02.5023.15.80	040.510-00	040	002	02.5273.14.80	046.677-00	040	003
02.5023.20.80	040.509-00	040	002	02.5273.14.82	404.711-00	040	003
02.5023.42.80	070.482-00	040	002	02.5273.32.82	046.314-00	046	035
02.5025.26.80	070.313-00	040	002	02.5273.33.80	045.415-00	045	004
02.5025.30.80	070.317-00	046	029	02.5401.25.01	040.511-00	040	004
02.5038.60.80	405.412-00	044	010	02.5401.25.04	040.511-00	040	004
02.5039.61.80	405.409-00	044	010	02.5401.43.01	044.019-20	040	004
02.5070.60.02	406.671-00	046	099	02.5403.08.92	800.120-08	046	039
02.5070.61.00	406.670-00	046	084	02.5408.15.01	046.678-00	046	004
02.5070.65.00	405.040-00	045	004	02.5601.08.90	046.036-40	040	002
02.5070.94.00	045.808-00	045	020	02.5601.10.90	046.060-10	046	004
02.5070.96.00	045.774-00	045	004	02.5601.10.90	043.046-00	040	002
02.5071.22.00	406.671-00	046	099	02.5601.14.90	046.685-00	046	004
02.5202.12.80	070.203-00	046	029	02.5603.24.90	046.032-00	046	010
02.5202.14.80	043.045-00	040	003	02.5615.18.90	047.722-00	047	007
02.5202.18.80	070.210-00	040	003	02.5615.20.90	047.114-00	047	007
02.5202.20.80	040.034-00	040	003	02.5615.22.90	047.115-00	047	007
02.5202.24.80	045.100-00	040	003	02.5616.05.90	046.378-10	046	024
02.5202.30.80	045.101-00	040	003	02.5664.04.00	406.767-00	046	047
02.5202.32.80	045.105-00	040	003	02.5664.18.57	406.712-00	046	047
02.5202.36.80	045.102-00	040	003	02.5664.26.57	046.164-00	046	047
02.5202.38.80	045.103-00	040	003	02.5664.26.57	406.164-00	046	047
02.5202.44.80	045.104-00	040	003	02.5664.28.57	406.762-00	046	047
02.5204.15.01	043.782-00	040	003	02.5664.46.57	406.706-00	046	047
02.5204.35.60	043.006-00	043	008	02.5664.46.57	046.706-00	046	047
02.5204.36.60	043.010-00	040	004	02.5664.57.00	046.138-00	046	047
02.5205.10.06	046.042-10	046	003	02.5664.58.00	046.137-00	046	047
02.5205.22.04	043.052-00	040	003	02.5676.01.00	046.102-00	046	024
02.5207.18.04	040.512-00	040	004	02.5677.21.00	046.022-00	040	005
02.5207.22.04	046.107-00	040	004	02.5677.21.00	046.022-00	046	010
02.5207.32.04	044.019-10	044	009	02.5677.30.40	046.101-10	040	005
02.5213.12.10	047.721-00	047	006	02.5677.37.42	046.101-00	040	005
02.5213.14.10	047.112-00	047	006	02.5677.86.40	046.219-00	040	005
02.5213.16.10	047.113-00	047	006	02.5678.00.00	406.741-00	040	005
02.5219.22.10	047.122-00	047	004	02.5678.53.00	406.740-00	040	005
02.5219.23.10	047.100-00	047	004	02.5679.23.00	046.193-00	040	005
02.5219.27.10	047.129-00	047	004	02.5805.80.35	046.746-00	046	094
02.5219.33.10	047.127-00	047	004	02.5805.81.35	046.190-10	046	094
02.5219.34.10	047.128-00	047	004	02.5805.82.35	046.191-00	046	094
02.5220.50.82	044.067-00	040	003	02.5805.83.35	046.191-10	046	094
02.5220.74.82	043.034-00	043	003	02.5805.84.35	046.192-00	046	094
02.5220.74.82	043.057-00	040	003	02.6010.25.60	047.117-00	047	008
02.5220.81.26	043.782-00	043	008	02.6010.25.60	077.030-00	040	004
02.5220.81.26	043.026-00	043	002	02.6010.35.60	077.031-00	040	004



Ersatzteile

Replacement parts 04x.xxx-xx

Pièces de rechange

Original Bergische Achsen Ersatzteile

Original replacement parts Bergische Achsen 40x.xxx-xx

Pièces de rechange d'origine Bergische Achsen

Aufgeführte Original-Ersatzteilenummern dienen nur zu Vergleichszwecken und dürfen in Rechnungen und Lieferscheinen an die Fahrzeugbesitzer nicht erscheinen. Die von uns gelieferten Produkte sind ausschließlich dem bestimmungsgemäßen Gebrauch zuzuführen. Der Einbau darf nur durch geschultes Personal erfolgen. OE part nos. serve for comparison only and may not appear on invoices and delivery notes to the vehicle owners. The products we supply should only be used as intended and they should only be installed by trained staff. Les numéros d'origine ont seulement pour but la comparaison. Il n'est pas permis de mentionner les numéros d'origine dans les factures et les notes de livraison adressées aux propriétaires des véhicules. Les produits que nous livrons seront exclusivement utilisés pour un emploi conforme. Le montage sera uniquement exécuté par du personnel formé à cet effet.



passend für / to fit / correspondant à Bergische Achsen

OE Nr. Oe - no. Réf. oe.	Artikelnummer Part Number N° de pièce	Gruppe Group Groupe	Seite Page Page				
02.6010.35.60	047.118-00	047	008	02.6410.23.00	070.983-10	040	008
02.6201.44.01	040.513-00	043	009	02.6410.24.00	070.986-10	040	008
02.6201.44.01	040.513-00	040	005	02.6410.24.00	070.986-00	040	008
02.6201.62.01	043.007-00	040	005	02.6410.25.00	070.974-10	040	008
02.6201.66.03	046.167-00	040	005	02.6410.25.00	070.974-00	040	008
02.6201.66.03	046.167-00	046	012	02.6410.26.00	070.964-10	040	008
02.6201.80.01	046.228-00	040	005	02.6410.27.00	070.978-00	040	008
02.6201.82.01	044.019-30	040	005	02.6410.27.00	070.978-10	040	008
02.6201.83.01	046.215-00	040	005	02.6410.29.00	070.980-10	040	008
02.6201.83.03	046.215-00	040	005	02.6410.29.00	070.980-00	040	008
02.6201.84.01	046.029-00	040	005	02.6802.03.50	070.002-00	046	039
02.6201.88.01	046.160-00	040	005	02.6802.03.50	043.048-00	040	006
02.6201.88.01	046.160-00	046	011	02.6802.06.50	070.005-00	046	004
02.6202.03.01	046.758-00	040	005	02.6802.09.50	070.008-00	040	006
02.6202.04.01	046.023-00	040	005	02.6850.01.02	046.036-20	040	006
02.6202.04.01	046.023-00	046	012	02.6850.02.02	070.013-00	046	037
02.6202.06.01	046.215-10	040	005	02.6850.05.02	046.061-00	040	006
02.6402.60.00	070.971-10	040	008	02.6850.06.50	070.013-00	046	038
02.6402.60.00	070.971-00	040	008				
02.6402.65.00	070.972-00	040	008				
02.6402.75.00	070.990-00	040	008				
02.6405.11.00	070.964-10	040	008				
02.6405.60.00	070.982-00	040	008				
02.6405.60.00	070.982-10	040	008				
02.6405.95.00	070.984-10	040	008				
02.6406.45.00	070.985-10	040	008				
02.6406.45.00	070.985-00	040	008				
02.6406.50.00	070.974-00	040	008				
02.6406.50.00	070.974-10	040	008				
02.6406.55.00	070.975-00	040	008				
02.6406.60.00	070.976-00	040	008				
02.6406.70.00	070.978-10	040	008				
02.6406.70.00	070.978-00	040	008				
02.6407.40.00	070.994-10	040	008				
02.6407.40.00	070.994-00	040	008				
02.6407.45.01	070.995-10	040	008				
02.6407.45.01	070.995-00	040	008				
02.6407.65.00	070.979-10	040	008				
02.6407.65.00	070.979-00	040	008				
02.6407.75.00	070.980-00	040	008				
02.6407.75.00	070.980-10	040	008				
02.6407.85.00	070.981-00	040	008				
02.6407.85.00	070.981-10	040	008				
02.6408.80.00	070.986-10	040	008				
02.6408.80.00	070.986-00	040	008				
02.6408.90.00	070.983-00	040	008				
02.6408.90.00	070.983-10	040	008				
02.6410.22.00	070.979-00	040	008				
02.6410.22.00	070.979-10	040	008				
02.6410.23.00	070.983-00	040	008				





passend für / to fit / correspondant à Gigant

Artikelnummer Part Number N° de pièce	OE Nr. Oe - no. Réf. oe.	Gruppe Group Groupe	Seite Page Page	Artikelnummer Part Number N° de pièce	OE Nr. Oe - no. Réf. oe.	Gruppe Group Groupe	Seite Page Page
040.001-00	130000	G40	003	040.072-00	130033	G40	004
040.002-10	190112	G40	003	040.075-00	128000	G40	007
040.003-00	139013	G40	003	040.076-00	140000	G40	004
040.004-00	149017	G40	003	040.078-00	11602	G40	005
040.005-00	279018	G40	003	040.079-00	460001	G40	007
040.006-00	160182	G40	003	084.003-10	196017	G40	012
040.007-00	160173	G40	004	084.003-10	196034	G40	012
040.008-00	199072	G40	005	084.003-20	196017	G40	012
040.009-00	289035	G40	004	084.003-20	196034	G40	012
040.010-00	160162	G40	003	084.005-11	186090	G40	012
040.012-00	250002	G40	003	084.017-10	196036	G40	012
040.014-00	260002	G40	003	084.017-11	166205	G40	013
040.016-00	460002	G40	007	084.017-20	196036	G40	012
040.023-00	138010	G40	003	084.017-30	196036	G40	012
040.024-00	130010	G40	003	084.017-40	196036	G40	012
040.025-00	199912	G40	003	084.017-50	196036	G40	012
040.026-00	12432	G40	003	084.019-11	246169	G40	013
040.027-00	12434	G40	003	084.019-12	166225	G40	013
040.028-00	12403	G40	003	084.019-41	246169	G40	013
040.029-00	19016	G40	003	084.020-11	166217	G40	014
040.030-00	160150	G40	008	084.020-12	166252	G40	014
040.031-00	160118	G40	008	084.020-22	166252	G40	014
040.032-00	11614	G40	004	084.020-41	166217	G40	014
040.033-00	11616	G40	004	084.020-42	166252	G40	014
040.034-00	11600	G40	004	084.020-71	166217	G40	014
040.035-00	19030	G40	004	084.020-72	166252	G40	014
040.036-00	138031	G40	004	084.021-11	246192	G40	014
040.037-00	130031	G40	004	084.021-12	166224	G40	015
040.038-00	198032	G40	004	084.022-10	196043	G40	015
040.039-00	190032	G40	004	084.022-11	166226	G40	015
040.040-00	489035	G40	008	084.022-20	196043	G40	015
040.042-00	520353	G40	009	084.022-30	196043	G40	015
040.043-00	199041	G40	009	084.022-40	196043	G40	015
040.044-00	109070	G40	004	084.022-50	196043	G40	015
040.045-00	520650	G40	009	084.022-70	196043	G40	015
040.046-00	198072	G40	005	084.026-11	247100	G40	016
040.047-00	109075	G40	005	084.026-12	166228	G40	016
040.048-00	520231	G40	009	084.026-71	247100	G40	016
040.049-00	520244	G40	009	084.026-72	166228	G40	016
040.050-00	479018	G40	008	084.029-10	196035	G40	016
040.052-00	450002	G40	007	084.029-20	196035	G40	016
040.053-00	199012	G40	003	084.029-30	196035	G40	016
040.058-00	130824	G40	004	084.029-40	196035	G40	016
040.060-00	108075	G40	005	084.029-50	196035	G40	016
040.061-00	199089	G40	010	084.032-10	196038	G40	017
040.062-00	139085	G40	010	084.032-12	166219	G40	017
040.063-00	481001	G40	009	084.093-10	196039	G40	017
040.064-00	12010	G40	010	084.161-31	246149	G40	018
040.065-00	199082	G40	010	084.161-41	246149	G40	018
040.066-00	488001	G40	009	084.211-51	166217	G40	014
040.069-00	520303	G40	009				
040.071-00	130034	G40	004				

Aufgeführte Original-Ersatzteilenummern dienen nur zu Vergleichszwecken und dürfen in Rechnungen und Lieferscheinen an die Fahrzeugbesitzer nicht erscheinen. Die von uns gelieferten Produkte sind ausschließlich dem bestimmungsgemäßen Gebrauch zuzuführen. Der Einbau darf nur durch geschultes Personal erfolgen. OE part nos. serve for comparison only and may not appear on invoices and delivery notes to the vehicle owners. The products we supply should only be used as intended and they should only be installed by trained staff. Les numéros d'origine ont seulement pour but la comparaison. Il n'est pas permis de mentionner les numéros d'origine dans les factures et les notes de livraison adressées aux propriétaires des véhicules. Les produits que nous livrons seront exclusivement utilisés pour un emploi conforme. Le montage sera uniquement exécuté par du personnel formé à cet effet.



passend für / to fit / correspondant à Gigant

OE Nr. Oe - no. Réf. oe.	Artikelnummer Part Number N° de pièce	Gruppe Group Groupe	Seite Page Page	OE Nr. Oe - no. Réf. oe.	Artikelnummer Part Number N° de pièce	Gruppe Group Groupe	Seite Page Page
11600	040.034-00	G40	004	196035	084.029-10	G40	016
11602	040.078-00	G40	005	196035	084.029-20	G40	016
11614	040.032-00	G40	004	196035	084.029-30	G40	016
11616	040.033-00	G40	004	196035	084.029-40	G40	016
12010	040.064-00	G40	010	196035	084.029-50	G40	016
12403	040.028-00	G40	003	196036	084.017-10	G40	012
12432	040.026-00	G40	003	196036	084.017-20	G40	012
12434	040.027-00	G40	003	196036	084.017-30	G40	012
19016	040.029-00	G40	003	196036	084.017-40	G40	012
19030	040.035-00	G40	004	196036	084.017-50	G40	012
108075	040.060-00	G40	005	196038	084.032-10	G40	017
109070	040.044-00	G40	004	196039	084.093-10	G40	017
109075	040.047-00	G40	005	196043	084.022-10	G40	015
128000	040.075-00	G40	007	196043	084.022-20	G40	015
130000	040.001-00	G40	003	196043	084.022-30	G40	015
130010	040.024-00	G40	003	196043	084.022-40	G40	015
130031	040.037-00	G40	004	196043	084.022-50	G40	015
130033	040.072-00	G40	004	196043	084.022-70	G40	015
130034	040.071-00	G40	004	198032	040.038-00	G40	004
130824	040.058-00	G40	004	198072	040.046-00	G40	005
138010	040.023-00	G40	003	199012	040.053-00	G40	003
138031	040.036-00	G40	004	199041	040.043-00	G40	009
139013	040.003-00	G40	003	199072	040.008-00	G40	005
139085	040.062-00	G40	010	199082	040.065-00	G40	010
140000	040.076-00	G40	004	199089	040.061-00	G40	010
149017	040.004-00	G40	003	199912	040.025-00	G40	003
160118	040.031-00	G40	008	246149	084.161-31	G40	018
160150	040.030-00	G40	008	246149	084.161-41	G40	018
160162	040.010-00	G40	003	246169	084.019-11	G40	013
160173	040.007-00	G40	004	246169	084.019-41	G40	013
160182	040.006-00	G40	003	246192	084.021-11	G40	014
166205	084.017-11	G40	013	247100	084.026-11	G40	016
166217	084.020-11	G40	014	247100	084.026-71	G40	016
166217	084.020-41	G40	014	250002	040.012-00	G40	003
166217	084.020-71	G40	014	260002	040.014-00	G40	003
166217	084.211-51	G40	014	279018	040.005-00	G40	003
166219	084.032-12	G40	017	289035	040.009-00	G40	004
166224	084.021-12	G40	015	450002	040.052-00	G40	007
166225	084.019-12	G40	013	460001	040.079-00	G40	007
166226	084.022-11	G40	015	460002	040.016-00	G40	007
166228	084.026-12	G40	016	479018	040.050-00	G40	008
166228	084.026-72	G40	016	481001	040.063-00	G40	009
166252	084.020-12	G40	014	488001	040.066-00	G40	009
166252	084.020-22	G40	014	489035	040.040-00	G40	008
166252	084.020-42	G40	014	520231	040.048-00	G40	009
166252	084.020-72	G40	014	520244	040.049-00	G40	009
186090	084.005-11	G40	012	520303	040.069-00	G40	009
190032	040.039-00	G40	004	520353	040.042-00	G40	009
190112	040.002-10	G40	003	520650	040.045-00	G40	009
196017	084.003-10	G40	012				
196017	084.003-20	G40	012				
196034	084.003-10	G40	012				
196034	084.003-20	G40	012				

Aufgeführte Original-Ersatzteilenummern dienen nur zu Vergleichszwecken und dürfen in Rechnungen und Lieferscheinen an die Fahrzeugbesitzer nicht erscheinen. Die von uns gelieferten Produkte sind ausschließlich dem bestimmungsgemäßen Gebrauch zuzuführen. Der Einbau darf nur durch geschultes Personal erfolgen. OE part nos. serve for comparison only and may not appear on invoices and delivery notes to the vehicle owners. The products we supply should only be used as intended and they should only be installed by trained staff. Les numéros d'origine ont seulement pour but la comparaison. Il n'est pas permis de mentionner les numéros d'origine dans les factures et les notes de livraison adressées aux propriétaires des véhicules. Les produits que nous livrons seront exclusivement utilisés pour un emploi conforme. Le montage sera uniquement exécuté par du personnel formé à cet effet.



passend für / to fit / correspondant à Schmitz Anhänger

Artikelnummer Part Number N° de pièce	OE Nr. Oe - no. Réf. oe.	Gruppe Group Groupe	Seite Page Page	OE Nr. Oe - no. Réf. oe.	Artikelnummer Part Number N° de pièce	Gruppe Group Groupe	Seite Page Page
043.784-00	020 044	043	010	020 044	043.784-00	043	010
046.165-00	50.038.2	046	014	196 111	043.785-00	043	010
043.785-00	196 111	043	010	50.038.2	046.165-00	046	014
046.165-00	70.836.0	046	014	70.836.0	046.165-00	046	014

Aufgeführte Original-Ersatzteilenummern dienen nur zu Vergleichszwecken und dürfen in Rechnungen und Lieferscheinen an die Fahrzeugbesitzer nicht erscheinen. Die von uns gelieferten Produkte sind ausschließlich dem bestimmungsgemäßen Gebrauch zuzuführen. Der Einbau darf nur durch geschultes Personal erfolgen. OE part nos. serve for comparison only and may not appear on invoices and delivery notes to the vehicle owners. The products we supply should only be used as intended and they should only be installed by trained staff. Les numéros d'origine ont seulement pour but la comparaison. Il n'est pas permis de mentionner les numéros d'origine dans les factures et les notes de livraison adressées aux propriétaires des véhicules. Les produits que nous livrons seront exclusivement utilisés pour un emploi conforme. Le montage sera uniquement exécuté par du personnel formé à cet effet.



Hermann Peters GmbH & Co. KG  
Aufsicht 13  
58256 Ennepetal  
Germany

Tel.: +49 23 33 832-0  
Fax: +49 23 33 832-300  
info@original-PE.com  
original-PE.com

---

04

No. 890.049-00  
JULY 2006

PE-Gruppe / PE-group

Hermann Peters GmbH & Co. KG, Germany  
Hermann Peters UK, United Kingdom  
Hermann PETERS-data GmbH, Germany